

NOME: \_\_\_\_\_

ESCOLA: \_\_\_\_\_



**SECRETARIA MUNICIPAL DE EDUCAÇÃO**



**CADERNO DE ATIVIDADES  
TURBINE SEU CONHECIMENTO  
3ª UNIDADE  
ANOS FINAIS -8º ANO**



# CADERNO DE ATIVIDADES



Turbine seu conhecimento

## LÍNGUA PORTUGUESA – 8º ANO

### QUESTÃO 1 (EF69LP44.1JAB)

Leia o texto: **Piratária**

A pirataria é toda violação aos direitos de criação e já é vista por muitos especialistas como o "crime do século XXI". É uma atividade ilegal que causa prejuízos crescentes à economia, à geração de empregos (não só no Brasil, mas no mundo todo) e, principalmente, prejuízos aos consumidores. Segundo a INTERPOL (Polícia Internacional), a pirataria mundial, atualmente, movimenta mais recursos financeiros que o narcotráfico.

O crime de pirataria é uma atividade financiada por grandes grupos de máfias internacionais organizadas, que trazem para o Brasil os mais diversos tipos de mercadorias. São roupas, tênis, brinquedos, CDs, remédios, óculos, peças de automóveis, luvas cirúrgicas, entre outros, que não seguem qualquer padrão de segurança e qualidade. Esses produtos acabam frustrando os consumidores, podendo, inclusive, causar danos irreparáveis à saúde.

Disponível em: <http://locadoradvdcenter.blogspot.com.br/2008/04/os-males-da-pitararia.html>. Acesso em: 21 jan. 2018.

Segundo o texto:

- (A) apesar de a Polícia fazer um trabalho preventivo nas fronteiras dos países, nos últimos anos, a pirataria tem aumentado de forma significativa.
- (B) a Polícia Internacional tem trabalhado para coibir a pirataria, que é um tipo de crime considerado inafiançável.
- (C) o consumidor que utilizar de produtos piratas pode por a própria vida em risco, pois, geralmente, são produtos de qualidade inferior.
- (D) alguns produtos piratas podem prejudicar à saúde do consumidor, porém há produtos piratas que são mais baratos e de qualidade superior aos originais.



## QUESTÃO 2 (EF69LP05.1JAB)



Fonte: <https://deposito-de-tirinhas.tumblr.com/post/146013971482/laerte-coutinho>

O que gera humor na tirinha?

- (A) O fato do pai desejar jogar também.
- (B) O fato do menino querer ouvir o pai, mas o pai queria, na verdade jogar.
- (C) O fato do game ser de uma versão antiga.
- (D) O fato do filhote confundir vida real com o game e o pai desistir logo em seguida.

## QUESTÃO 3 (EF08LP16.1JAB)



Na frase 'ABRACE A VACINA', a forma verbal no imperativo indica:

- (A) uma advertência.
- (B) uma reclamação.
- (C) uma ordem.
- (D) um pedido.



## QUESTÃO 4 (EF69LP48.1JAB)

Leia o texto A farmácia e a livraria

**A FARMÁCIA E A LIVRARIA**

Lá na rua em que eu pensava  
tinha uma livraria  
bem do lado da farmácia.  
Todo mundo ia à farmácia  
comprar frascos de saúde.  
E depois ia do lado  
pra comprar a liberdade.



(Pedro Bandeira)

Os diferentes gêneros textuais desempenham funções sociais diversas, reconhecidas pelo leitor com base em suas características específicas, bem como na situação comunicativa em que ele é produzido. Assim, o poema acima pode ser relacionado à imagem que o ilustra pois:

- (A) narra um fato real vivido pelo eu lírico.
- (B) descreve dois lugares frequentados no cotidiano do menino.
- (C) relata uma vontade do eu lírico de transformar farmácias em livrarias.
- (D) propõe às pessoas mais remédios e leituras.
- (E) mostra a importância da leitura na construção do conhecimento e da autonomia do indivíduo.

## QUESTÃO 5 (EF89LP33.1JAB)

No meio do caminho tinha uma pedra

No meio do caminho tinha uma pedra  
tinha uma pedra no meio do caminho  
tinha uma pedra  
no meio do caminho tinha uma pedra.

Nunca me esquecerei desse acontecimento  
na vida de minhas retinas tão fatigadas.  
Nunca me esquecerei que no meio do caminho  
tinha uma pedra  
tinha uma pedra no meio do caminho  
no meio do caminho tinha uma pedra.

Carlos Drummond de Andrade



# CADERNO DE ATIVIDADES



Turbine seu conhecimento

Após ler o texto acima, analisar e observar as características que ele apresenta. Qual gênero textual ele pertence?

- (A) Romance. (B) Notícia de jornal. (C) Poema. (D) Fábula.

## QUESTÃO 6 (EF08LP13.1JAB)

A felicidade é pequenos momentos, pequenos gestos, a certeza da parceria, do companheirismo, do carinho e do afeto, **porque** isso é tudo o que sinto.

Fonte: <https://www.pensador.com/frase/OTYyMiY0/>

A conjunção “porque” pode ser substituída por qual outra conjunção, mantendo o mesmo sentido na oração e a relação de unir as duas frases:

- (A) Pois.  
(B) Também.  
(C) Porém.  
(D) Mas.

## QUESTÃO 7 (EF69LP34.1JAB) - Leia o poema abaixo.

### A vida de viajante

Luiz Gonzaga e Gonzaguinha.

Minha vida é andar  
Por esse país  
Pra ver se um dia  
Descanso feliz  
Guardando as recordações  
Das terras onde passei  
Andando pelos sertões  
E dos amigos que lá deixei.

Chuva e sol  
Poeira e carvão  
Longe de casa  
Sigo o roteiro  
Mais uma estação  
E a alegria no coração.

(...)

Mar e terra  
Inverno e verão

Mostra o sorriso

Mostra a alegria

Mas eu mesmo não

E a saudade no coração

Quantas estrofes e quantos versos  
possuem na canção?

- (A) Cinco versos e duas estrofes.  
(B) Três estrofes e vinte versos.  
(C) Duas estrofes e quinze versos.  
(D) Quatro estrofes e dez versos.



## QUESTÃO 8 (EF08LP13.1JAB)

A palavra destaca no trecho abaixo pode ser substituída sem alterar o sentido do texto por:

Ana, como prefere ser chamada, é uma mulher bonita, inteligente, **mas** extremamente desastrada.

- (A) Portanto
- (B) Contudo
- (C) Ou
- (D) Porque



TURBINE + AINDA

## QUESTÃO 9

Analise o texto ao lado

Escreva:

- a) Produto \_\_\_\_\_
- b) Público-alvo \_\_\_\_\_
- c) Tipo de letra \_\_\_\_\_
- d) Recursos visuais \_\_\_\_\_
- e) Recursos verbais \_\_\_\_\_
- f) Slogan \_\_\_\_\_





## QUESTÃO 10

Analise o texto abaixo:



- (A) Escreva o slogan do anúncio:
- (B) Qual a intencionalidade do slogan?
- (C) Identifique e escreva vantagens quantitativas do produto analisado:

## MATEMÁTICA – 8º ANO

### QUESTÃO 1 (EF08MA03.1JAB)

Se todos os números naturais de 1 até 1 000 forem escritos, quantas vezes será escrito o algarismo 7.

- (A) 100
- (B) 180
- (C) 200
- (D) 280
- (E) 300

### QUESTÃO 2 (EF08MA03.1JAB)

Ângela tem 4 saias e 7 blusas, de quantas maneiras diferentes ela

- (A) 28
- (B) 32
- (C) 36
- (D) 42





## QUESTÃO 3 (EF07MA30.5JAB)

Um pedreiro precisa concretar uma laje de formato retangular, com dimensões 4 m por 6 m, e espessura igual a 0,1m. Qual o volume de concreto necessário?

- (A)  $2,4 \text{ m}^3$
- (B)  $2,6 \text{ m}^3$
- (C)  $2,7 \text{ m}^3$
- (D)  $3,4 \text{ m}^3$

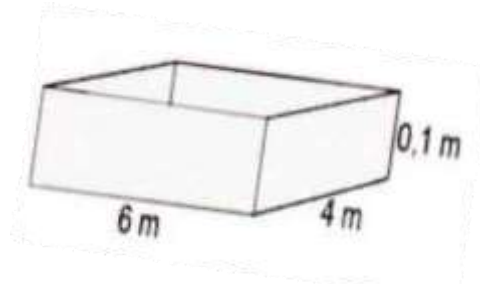

<https://www.educadores.uiaadia.pr.gov.br>

## QUESTÃO 4 (EF06MA03.1JAB)

Leia o texto a seguir e faça o que se pede.

“943 milhões de dólares é quanto à violência nas escolas brasileiras pode custar aos cofres públicos do Brasil”

A cotação do dólar era em torno de R\$ 3,80 há um tempo atrás.

Quanto equivale, em reais, o valor de “943 milhões de dólares” aproximadamente?

- (A) R\$ 3,4 bilhões.    (B) R\$ 3,7 bilhões.    (C) R\$ 3,5 bilhões.    (D) R\$ 3,2 bilhões.

## QUESTÃO 5 (EF08MA06.3JAB)

A figura a seguir representa o projeto de uma casa. A expressão algébrica que representa a soma da área da cozinha com a área da sala é:

- (A)  $x^2 + y^2$
- (B)  $2xy$
- (C)  $x^2 y^2$
- (D)  $x + y$

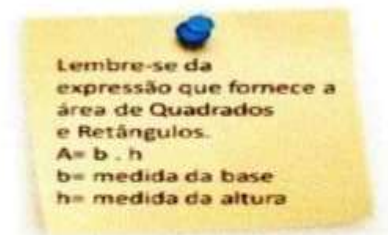

<https://midiasstoragesec.blob.core.windows.net>





## QUESTÃO 6 (EF09MA21.1JAB)

O dono de uma farmácia resolveu colocar à vista do público o gráfico mostrado a seguir, que apresenta a evolução do total de vendas (em Reais) de certo medicamento ao longo do ano de 2011.

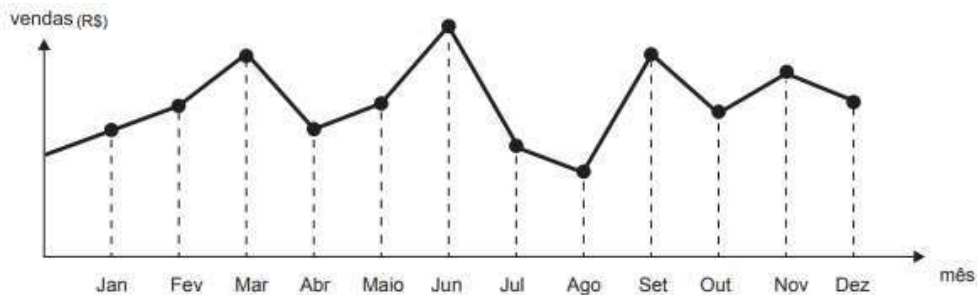

De acordo com o gráfico, os meses em que ocorreram, respectivamente, a maior e a menor vendas absolutas em 2011 foram:

- (A) Março e Abril
- (B) Março e Agosto
- (C) Agosto e Setembro
- (D) Junho e Agosto

## QUESTÃO 7 (EF08MA21.2JAB)

Uma caixa d'água, com a forma de um paralelepípedo, mede 2 m de comprimento por 3 m de largura e 1,5 m de altura. A figura abaixo ilustra essa caixa.

O volume da caixa d'água, em  $m^3$ , é:

- (A) 6,5
- (B) 6,0
- (C) 9,0
- (D) 7,5

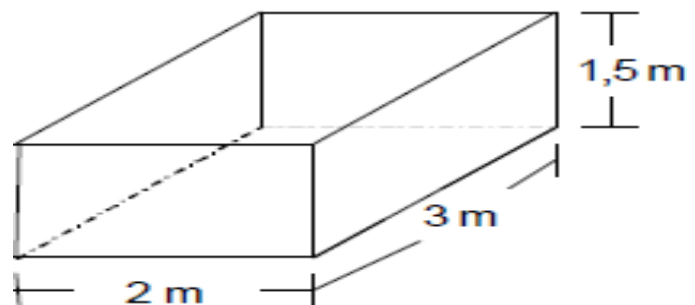



## QUESTÃO 8 (EF08MA14.2JAB)

Observe os triângulos 1, 2 e 3 a seguir, e classifique cada um deles de acordo com os lados.

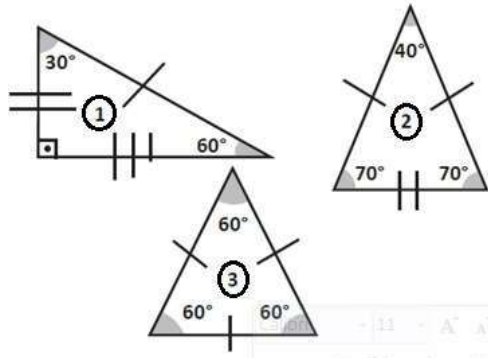

Os triângulos 1, 2 e 3 são, respectivamente, triângulos:

(A) escaleno, isósceles e equilátero.

(B) escaleno, equilátero e

isósceles.

(C) isósceles, escaleno e equilátero.

(D) equilátero, isósceles e

escaleno.



**TURBINE + AINDA**

## QUESTÃO 9 (EF08MA13.2JAB)

Juliana recebeu R\$ 500,00 de comissão pela venda de 600 peças. Se tivesse vendido 780 peças, quanto dinheiro ela teria recebido?

## QUESTÃO 10 (EF08MA13.2JAB)

Quatro torneiras iguais enchem um tanque com água em 72 min. Se em vez de 4 fossem 6 torneiras, quanto tempo levariam para encher o tanque?



# CADERNO DE ATIVIDADES



Turbine seu conhecimento

## CIÊNCIAS – 8º ANO

### QUESTÃO 1 (EF08CI14.2JAB)

Não são apenas os elementos climáticos que influenciam o clima. Há também os fatores climáticos, que correspondem às condições que provocam alterações ou que determinam os elementos climáticos, ou seja, são os fatores que condicionam as condições atmosféricas de um dado lugar, resultando então em seu clima. São eles:

- (A) Altitude, Latitude, Maritimidade e Continentalidade, Massas de ar, Correntes Marítimas, Localização Geográfica.
- (B) Altitude, Latitude, Maritimidade e Continentalidade, Massas atmosférica, Correntes Marítimas, Localização Geográfica.
- (C) Altitude, Latitude, Maritimidade e Continentalidade, Massas de ar, Correntes Marítimas, radiação.
- (D) Altitude, Latitude, Maritimidade e Continentalidade, Massas de lunar, polo norte e polo sul, Localização Geográfica.

### QUESTÃO 2 (EF08CI02.82JAB)

Sobre o aterramento elétrico, leia o texto e responda o que se pede.

O **aterramento elétrico** é, basicamente, **uma das formas mais seguras de interferirmos na eletricidade** de maneira a proteger e garantir um bom funcionamento da instalação elétrica, além, é claro, de atender exigências de normas. É sabido que o principal objetivo do **aterramento elétrico** é garantir a integridade física do homem seja na utilização da eletricidade de forma doméstica quanto no uso profissional. O fato é que um equipamento que não esteja aterrado não consegue se “desfazer” da corrente de fuga e quando um indivíduo entra em contato sofre toda a descarga elétrica da estrutura, já com o **aterramento elétrico**, toda a corrente de fuga é direcionada a terra através dos condutores.

Disponível em: <https://www.saladaeletrica.com.br/aterramento-eletrico/Acesso> em 13 de maio de 20201.

Coloque V para verdadeiro e F para falso.

- (A) O aterramento protege de choques elétricos ( ).
- (B) Não temos o risco de levar uma descarga elétrica em chuveiro elétrico sem aterramento ( ).
- (C) Proteção e garantia de um bom funcionamento da instalação elétrica é conseguida com o aterramento ( ).



Turbine seu conhecimento

(D) Um equipamento que não esteja aterrado não consegue se “desfazer” da corrente de fuga e quando um indivíduo entra em contato sofre toda a descarga elétrica da estrutura ( ).

### QUESTÃO 3 (EF08CI01.2JAB)

Sobre as fontes de energia renováveis, quais dessas é obtida através da água:

- (A) Energia geotérmica
- (B) Biomassa
- (C) Hidreletricidade
- (D) Energia Solar



<https://www.google.com/search?sxsrf=ALeKk02bcrl5wxxYZkUBPf-BJgsjPfnC9w:1620752860966&q>

### QUESTÃO 4 (EF08CI15.2JAB)

Leia as frases e complete os espaços em branco com as palavras entre parênteses.

- (A) A quantidade água de chuva que cai em uma região é medida pelo \_\_\_\_\_. (carregador / pluviômetro)
- (B) O \_\_\_\_\_ é um aparelho que medi a quantidade de umidade do ar de uma região. (higrômetro / termômetro)
- (C) O \_\_\_\_\_ é um aparelho utilizado pelos meteorologistas para medir a pressão atmosférica. (caleidoscópio / barômetro)
- (D) A \_\_\_\_\_ é um instrumento utilizado para indicar a direção do vento. (biruta / espelho côncavo)



TURBINE + AINDA

### QUESTÃO 5 (EF08CI01.4JAB)

Escrever exemplos de onde mais encontramos a energia cinética e a energia térmica no nosso dia a dia.



## HISTÓRIA – 8º ANO

### QUESTÃO 1 (EF08HI05.2JAB)



A bandeira acima foi pensada durante um importante evento histórico contra a coroa portuguesa acontecido aqui no Brasil. Sobre qual estado e qual evento essa bandeira se relaciona?

- (A) Bahia – Conjuração baiana
- (B) Pernambuco – Confederação do Equador
- (C) Minas Gerais – Inconfidência Mineira
- (D) Pernambuco – Revolução de 1817
- (E) Bahia – Revolução de 1817

### QUESTÃO 2 (EF08HIO1.3JAB)

Os pensadores escreveram textos fundamentais para o movimento iluminista. A tirinha a seguir apresenta a ideia de um importante iluminista. Escreva em seu caderno a alternativa que apresenta o nome deste pensador:

- (A) Voltaire.
- (B) Montesquieu.
- (C) Jean Jacques Rousseau.
- (D) John Locke.

## QUESTÃO 3 (EF08HI04.1JAB)

A Revolução Francesa não aconteceu sem aviso na história da França, tampouco a forma de pensar que norteou os ideais dos revolucionários surgiu do dia para a noite. A Revolução Francesa teve seu início no início em 1789 e se estendeu até o último ano do século XVIII. Podemos mencionar quatro causas que originou a revolução: as ideias iluministas, a influência da Revolução Americana, a desigualdade entre diferentes grupos sociais e uma grande crise econômica que gerou fome e mortes. No fim do século XVIII, a França tinha uma população de aproximadamente 25 milhões de habitantes. Entretanto, existia uma desigualdade latente entre nobres, membros da Igreja, burgueses e camponeses, e essa desigualdade existia por meio da existência de três ordens hierárquicas distintas, conhecidas como Primeiro, Segundo e Terceiro Estados. O Primeiro Estado francês era composto pelo clero da Igreja Católica. A nobreza compunha o Segundo. O Terceiro Estado era composto pela burguesia que estava nascendo na França naquele período, pelos trabalhadores das cidades e pelos camponeses, o único grupo pagador de impostos.

Observe atentamente a gravura abaixo e assinale a alternativa correta:

- (A) O desenho desaprova o modo de vestir dos camponeses que era ridicularizado pelo clero e a nobreza.
- (B) A imagem retrata a sociedade francesa do Antigo Regime - clero, nobreza e trabalhadores - quando somente estes últimos pagavam impostos.
- (C) Percebe-se a crítica à injustiça social que vigorava na sociedade francesa, pois somente os nobres eram pagadores de impostos.
- (D) Trata-se de um símbolo religioso na França.



## QUESTÃO 4 (EF08HI06.1JAB)

O \_\_\_\_\_ é, na verdade, apenas mais uma das instituições que compõem o Estado, ou seja, é a esfera pública responsável por administrá-lo.

Os \_\_\_\_\_ são transitórios, geralmente elegíveis através do voto (exceto em ditaduras e em governos absolutistas), enquanto o Estado é permanente.

Sobre qual conceito abaixo se refere o texto acima?

- (A) Estado
- (B) País
- (C) Nação
- (D) Território
- (E) Governo



# CADERNO DE ATIVIDADES



Turbine seu conhecimento



**TURBINE + AINDA**

## **QUESTÃO 5**

Quais os 3 poderes citados por Montesquieu? Descreva-os

## **GEOGRAFIA – 8º ANO**

### **QUESTÃO 1 (EF08GE08.2JAB)**

O Índice de Desenvolvimento Humano (IDH) é um indicador criado pela Organização das Nações Unidas (ONU) que avalia a qualidade de vida das pessoas em praticamente todos os países. Os desenvolvidos possuem uma boa qualidade de vida para a população, diferente da realidade dos países subdesenvolvidos. Quais são as variáveis para medir o IDH de país?

- (A) Expectativa de vida, educação e renda.
- (B) Expectativa de vida, educação e consumismo.
- (C) Expectativa de vida, educação e migração.
- (D) Expectativa de vida apenas.

### **QUESTÃO 2 (EF07GE02.1JAB)**

A urbanização é um processo espacial que resulta no crescimento da área urbana ocupada pelas cidades e pela população. No Brasil, esse fenômeno aconteceu de maneira muito intensa na segunda metade do século XX, em razão do

- (A) êxodo rural.
- (B) aumento da mineração.
- (C) aumento da fronteira agrícola.
- (D) crescimento do agronegócio.



## QUESTÃO 3 (EF08GE23.3JAB)

A charge acima mostra uma problemática da atualidade. Assinale a alternativa que melhor representa o contexto apresentado:

- (A) A igualdade social
- (B) A discriminação social e o racismo
- (C) A miscigenação no Brasil
- (D) A preservação dos direitos de todos



## QUESTÃO 4 (EF08GE02.1JAB)

Sobre as paisagens do município do Jaboatão dos Guararapes assinale a única que não representa:

- (A) No município do Jaboatão dos Guararapes existem muitas paisagens históricas.
- (B) No município do Jaboatão dos Guararapes existe uma planície litorânea com algumas praias.
- (C) Em Jaboatão dos Guararapes quase não existe paisagens alteradas pelo homem.
- (D) Em Jaboatão dos Guararapes existem muitas paisagens que foram modificadas pelo homem.



TURBINE + AINDA

## QUESTÃO 5 (EF06GE08.2JAB)

Você já observou o símbolo da ONU (Organização das Nações Unidas)?

Ele é representado por uma projeção cartográfica centrada no Polo norte denominado de equidistante azimutal. Procure reproduzir em uma folha de papel A4 ou em seu caderno de anotações esta figura:







## LÍNGUA INGLESA – 8º ANO

### QUESTÃO 1 (EF08LI08.1JAB)

Ana é uma menina, estudiosa, ela tem um irmão e uma irmã. Assinale a alternativa que corresponde a tradução de irmão e irmã em inglês.

- (A) brother – father      (B) mother – sister      (C) brother-sister      (D) mother-uncle

### QUESTÃO 2 (EF08LI02.1 JAB)

Preencha as lacunas das frases com “regular verbs”.

- (A).I \_\_\_\_\_ a good film yesterday.(to watch)  
(B).He \_\_\_\_\_ her friends last weekend. (to visit)  
(C).They \_\_\_\_\_ the violin at the party. (to play)  
(D).They \_\_\_\_\_ hard last month.(to work)  
(E).You \_\_\_\_\_ your living room very well! (to clean)  
(F).In the afternoon I \_\_\_\_\_ along a lake. (to walk)  
(G).My cousin \_\_\_\_\_ the piano and I \_\_\_\_\_ the drinks.(to play/to prepare)  
(H).In the morning I \_\_\_\_\_ the birds and the sunset.(to watch)  
(I).On weekends we \_\_\_\_\_ parties.(to organize)

### QUESTÃO 3 (EF08LI12.3JAB)

Que itens utilizamos para usar como roupas de verão?

- (A) A suit, a sweater and some gloves.  
(B) A suit, swimming suits and shoes.  
(C) Shorts, T-shirts and skirts.  
(D) Shorts, a raincoat and some gloves.



### QUESTÃO 4 (EF08LI12.3JAB)

Qual é a temática da imagem e da pergunta abordada abaixo:



- (A) Clothes and Fashion.  
(B) Sports.  
(C) Daily Routine.  
(D) Food and Drinks.



## TURBINE + AINDA

### QUESTÃO 5 (JOBS AND OCCUPATIONS) WHAT DOES SHE DO?



### ARTE/MÚSICA – 8º ANO

#### QUESTÃO 1 (EF08AR04.2JAB)

As máscaras vêm sendo usadas em diversas manifestações (ritos, celebrações, religiões, festas, artes etc.), em diferentes sociedades, há milhares de anos. Seu uso tem diversas funções ou características: permitir que as pessoas se relacionem de maneiras específicas com o fenômeno da morte; o exercício espiritual; fazer homenagens a divindades e ancestrais; se transfigurar em outros seres como animais, deuses, criaturas imaginárias etc. Observe a máscara na imagem a seguir e responda: A qual cultura ela pertence?

- (A) Africana
- (B) Americana
- (C) Egípcia
- (D) Australiana



Máscara mortuária de Tutankâmon, banhada em ouro.



## QUESTÃO 2 (EFO8AR33.5 JAB)

Leia o texto a seguir.

Arte popular é a produção de escultura e modelagens feitas pelo homem e mulheres que nunca frequentaram escolas de arte ou criaram obras artísticas. São pessoas do povo, com poucos recursos econômicos, que vivem no interior do país ou periferia das grandes cidades para quem arte é trabalho. A arte popular abrange temas universais como: vida social, religião, nascimento, vida e morte, costumes, atualidades e o mundo imaginário – por meio da criação de seres fantásticos. As obras são feitas em todas as regiões do Brasil, e seus autores utilizam os materiais que têm à mão, como barro ou madeira, e ainda outros, como areia, palha, contas tecidos e penas de aves.

De acordo com o texto:

- (A) Só pode ser considerado artista popular aquele que cursou a faculdade de Artes.
- (B) O artista popular é aquele que ficou famoso por suas produções.
- (C) Obra de arte popular é apenas as esculturas de argilas.
- (D) Dentre os exemplos de arte popular estão as esculturas e modelagens.

## QUESTÃO 3 (EF08AR07.3JAB)

Leia e responda:

Essa festa, que é realizada em junho, no Estado do Amazonas, acontece em um local chamado de *Bumbódromo*. O festival consiste na disputa de dois bois, o **Garantido** (representado de vermelho), e o **Caprichoso** (representado de azul). O evento tem duração de três dias e conta com algumas personagens definidas. Há também o regulamento e julgamento, que tem o objetivo de definir a melhor atuação. No fim, é conhecido o boi vencedor.

A qual festividade o texto se refere?

- (A) Festa de Caiapó
- (B) Festa do Peão de Boiadeiro
- (C) Festival de Parintins
- (D) Folia de Reis

## QUESTÃO 4

A marcação do tempo em música é determinada de que maneira?

- (A) pelo tempo apenas
- (B) Pelo ritmo
- (C) Pelo som
- (D) afinador eletrônico



## TURBINE + AINDA

### **QUESTÃO 5 (EF08AR01.2JAB)**

Faça uma pintura inspirada na arte rupestre e nos padrões usados pelos índios nas cores análogas e complementares



## **EDUCAÇÃO FÍSICA 8º ANO**

### **QUESTÃO 1 (EF08EF04.1JAB)**

Qual técnica do Futsal, descrita a baixo, está relacionada a ação do Drible?

Marcar com um X a alternativa correta.

- (A) Ação de progredir com a bola pelo espaço de jogo.
- (B) Ação de enviar a bola para um colega.
- (C) Ação de golpear a bola em direção à meta/gol.
- (D) Ação de superar o adversário, estando com a bola antes e depois desta ação.

### **QUESTÃO 2 (EF08EF02.1JAB)**

Cada equipe possui um técnico; uma partida é constituída de 5 sets; não existe tempo pré-determinado para cada set; cada set tem um máximo de 25 pontos com uma diferença mínima de 2 pontos.

Estamos falando de que modalidade de esporte? Marcar com X a resposta correta.

- (A) Basquetebol.
- (B) Rúgbi.
- (C) Voleibol.
- (D) Tênis.



### **QUESTÃO 3 (EF08EF12.1JAB)**

Quais os riscos para saúde que um frequentador de academia de musculação tem ao ingerir medicamentos para a melhoria do desempenho físico?

- (A) Sobrecarga hepática e proliferação de células cancerígenas.
- (B) Sedentarismo e obesidade.
- (C) Perda de peso e insônia.
- (D) Irritabilidade e insônia.

### **QUESTÃO 4 (EF67EF08JAB)**

Pessoas que têm um estilo de vida sedentário possuem alto risco de doenças do coração, ou seja, o mais importante é sair do sedentarismo. Portanto, a prática regular de atividade física:

- (A) Irá nos tornar mais magros.
- (B) Poderá nos tornar mais saudáveis.
- (C) Provoca cansaço e indisposição.
- (D) Irá nos transformar em atletas.



**TURBINE + AINDA**

### **QUESTÃO 5 (EF08EF01.2JAB)**

Escrever possibilidades de prática dos esportes de campo e taco na escola, destacando como podemos adaptar os materiais.