

*L O C
o r i
v e g a m i
n t i o n
B o o k
2 0 0 8*

1

*L u k
y a n d
a n d r e
v o y*





LoveOrigami Convention Book

www.loveorigami.info



Введение Introduction

Каждый из нас любит особенно и красиво.

Порой удивляешься, на что способен влюбленный человек. И согласитесь, совсем просто, взять обыкновенный квадратик бумаги и просидеть часами всего лишь для того, чтобы сделать из него неповторимый подарок для любимого человека.

При помощи этой модели можно рассказать о своих чувствах гораздо больше, чем просто словами; она будет годами напоминать о пережитых светлых чувствах; сопровождать в далёких путешествиях; отныне и навсегда займёт достойное место в его сердце.

Каждая такая фигурка поведает свою, особенную историю любви...

Я искренне благодарен всем авторам, принявшим участие в Первом Сборнике романтических моделей "LoveOrigami" и лично:

Amalia Araujo (Brazil),
 Avila Alexander (Colombia),
 Avila Noelia (Argentina),
 Delgado Henry (Bolivia),
 Eduardo Julio (Bolivia),
 Family Tapia (Bolivia),
 Elsje vd Ploeg (Holland),
 Francis Ow (Singapore),
 Gullino Sandra (Brazil),
 Krallmann Ulrike (Germany),
 Pardo Jorge (Spain),
 Whitehead Wensdy (USA),
 Амеркешев Мадияр (Казахстан)
 Гончар Валентина,
 Ермаков Андрей,
 Земан Ян,
 Зорина Елена,
 Калашникова Александра,
 Карачёва Любовь,
 Кумратов Виталий,
 Никульшин Павел,
 Сержантова Татьяна,
 Серов Владимир,
 Серова Виктория,
 Худяков Костя,
 Цыганкова Александра, (все - Россия)

С любовью,
 Андрей Лукьянов

LoveOrigami Convention Book

www.loveorigami.info



содержание content

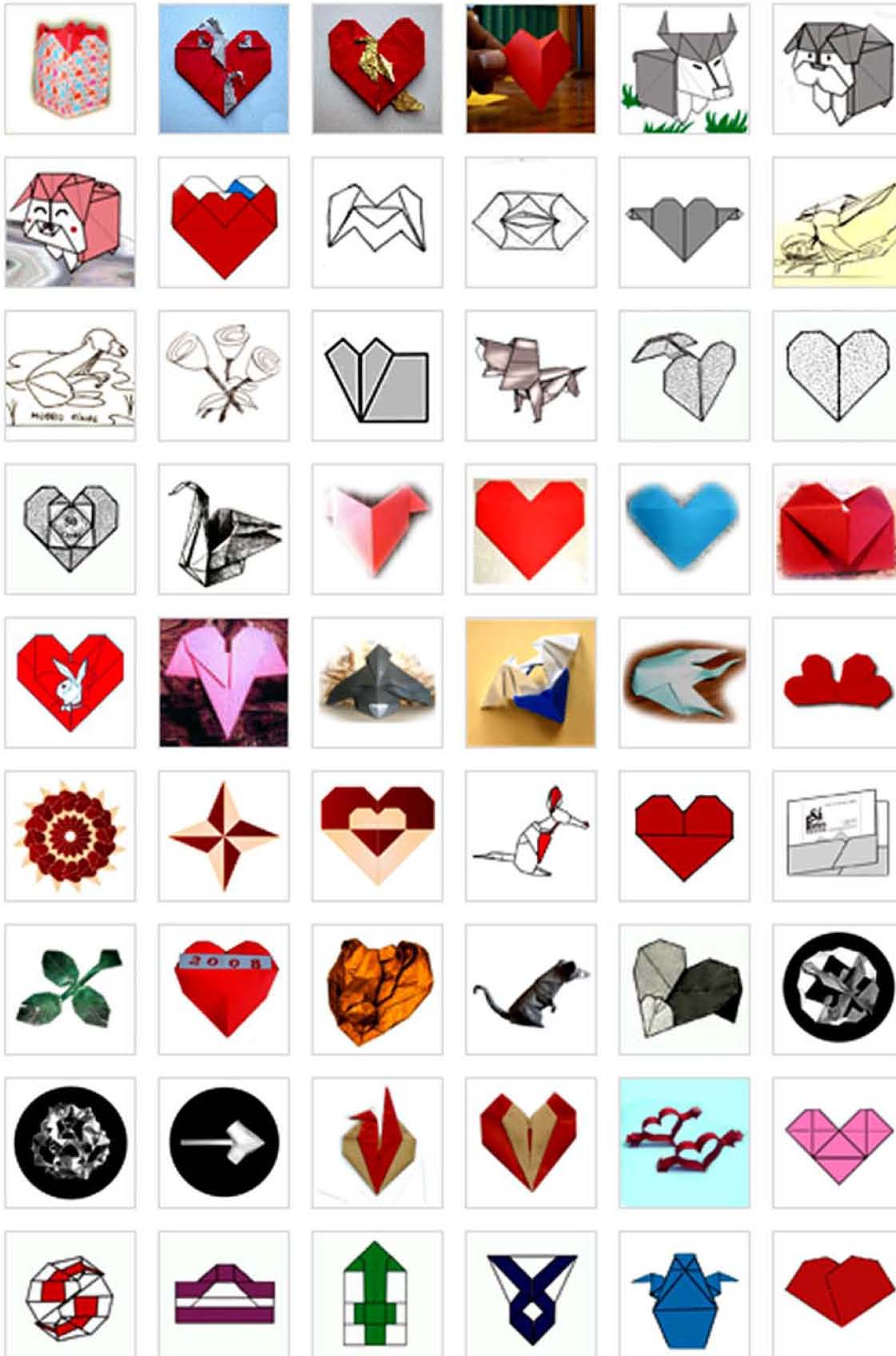

- Amalia Araujo
- Avila Alex
- Avila Noelia
- Delgado Henry
- Eduardo Julio
- Elsje vd Ploeg
- Family Tapia
- Francis Ow
- Gullino Sandra
- Krallmann Ulrike
- Lukyanov Andrey
- Pardo Jorge
- Whitehead Wensdy
- Амеркешев М.
- Гончар В..
- Ермаков А.
- Земан Ян
- Зорина Елена
- Калашникова А.
- Карачёва Л.
- Кумратов Виталий
- Никутьшин Павел
- Сержантова Т.
- Серов Владимир
- Серова Виктория
- Худяков Костя
- Цыганкова А.

Box with hearts

Amalia Araujo (Brazil)



My love of origami began when I was 8 years old, watching a program on television. After that, I never stopped to fold, it is my passion. Today I work with origami in education to children from 4 to 12 years.

Box with hearts

Amalia Araujo

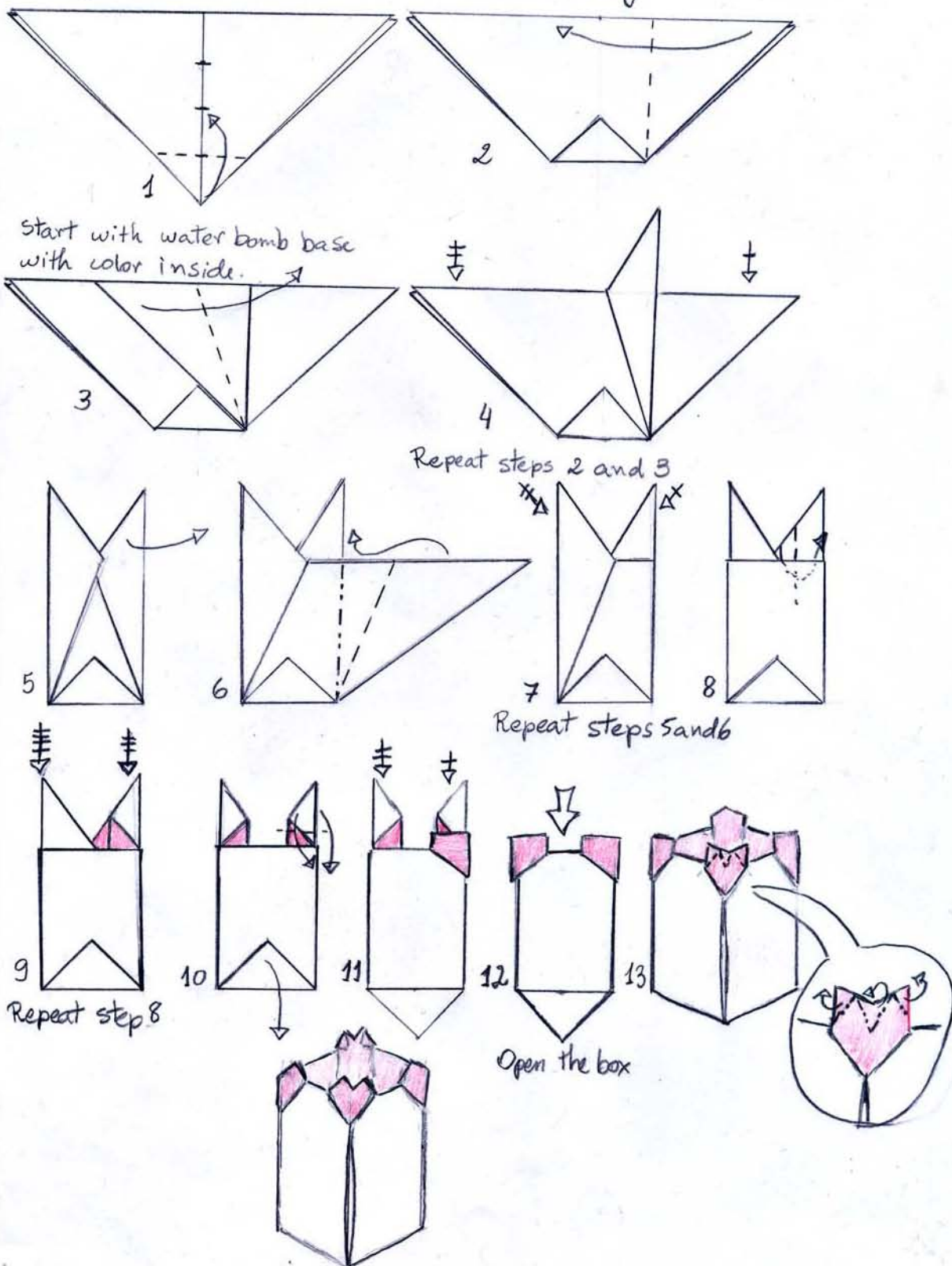

Сердце с лебедями

Мадияр Амеркешев (Казахстан)



Птица в сердце - эту модель я придумал специально ко дню святого валентина в 2007 году, учитывая что уже имеется определенное количество моделей оригами, где стрела пронзает сердце, данное сердце решил пронзить чем-нибудь другим

Сердце с лебедями - это одна из первых моих работ, поэтому получилась довольно спонтанно, два лебедя здесь олицетворяют верность в любви.

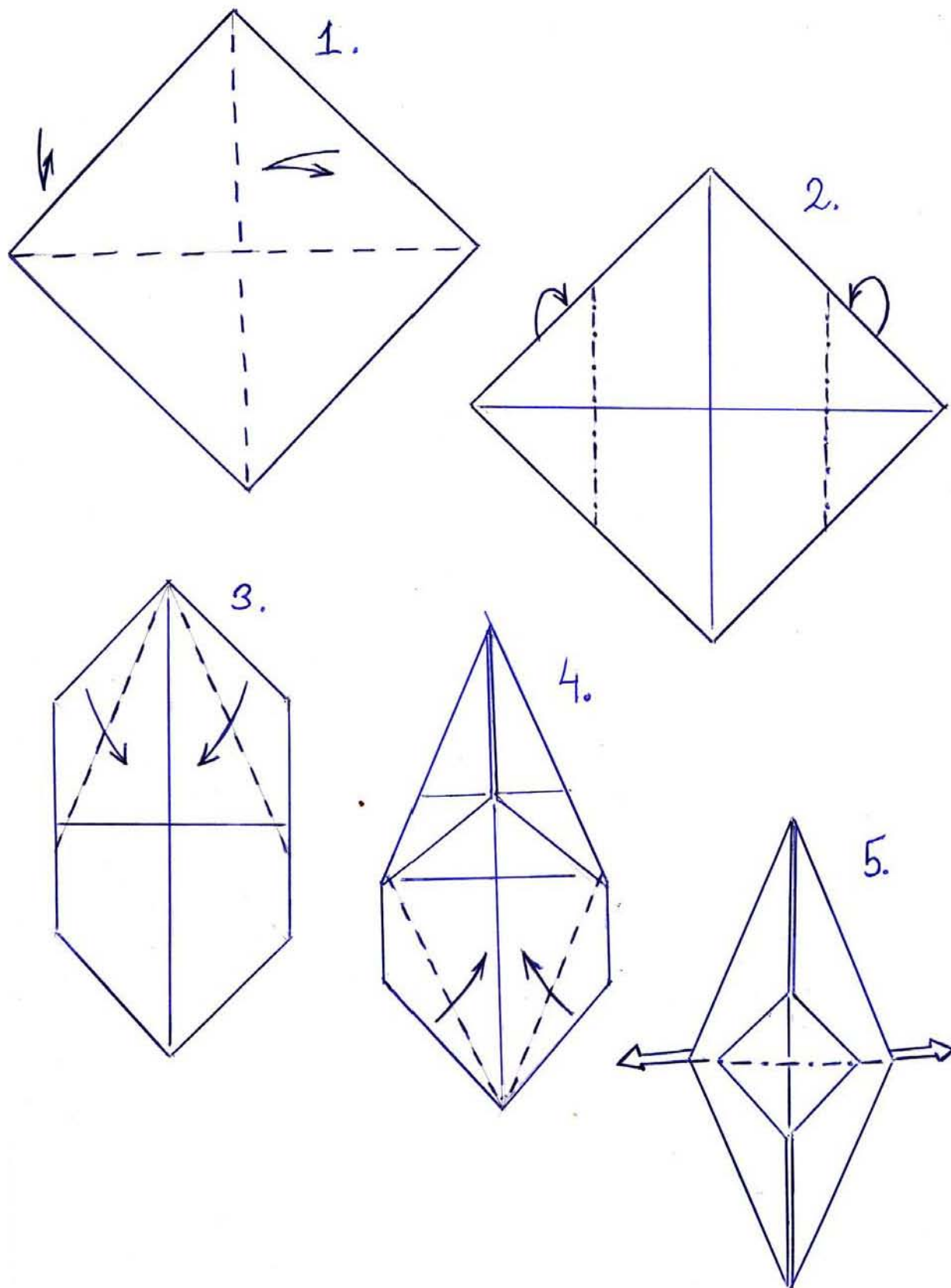

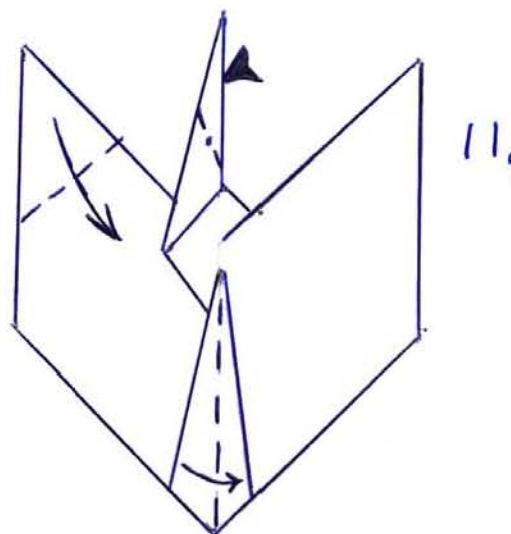
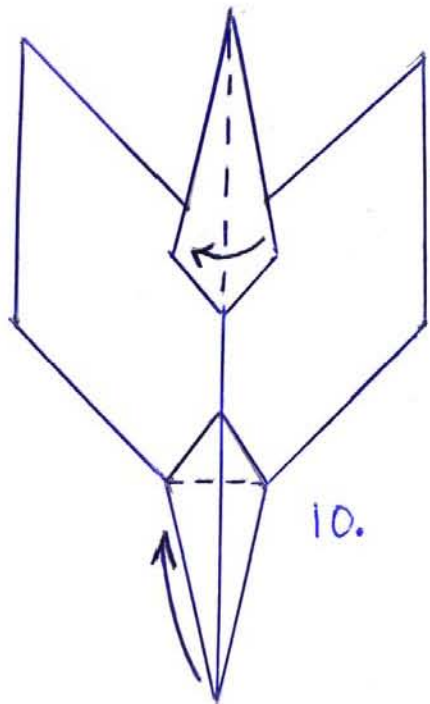
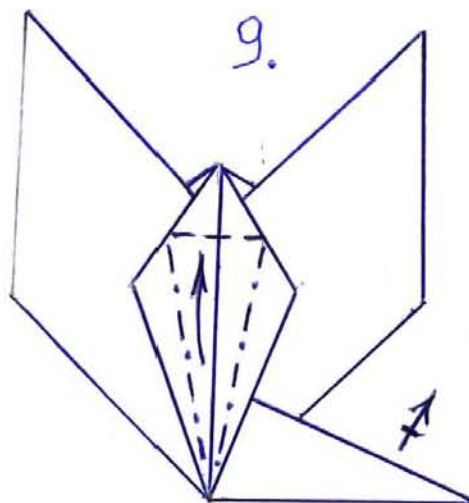
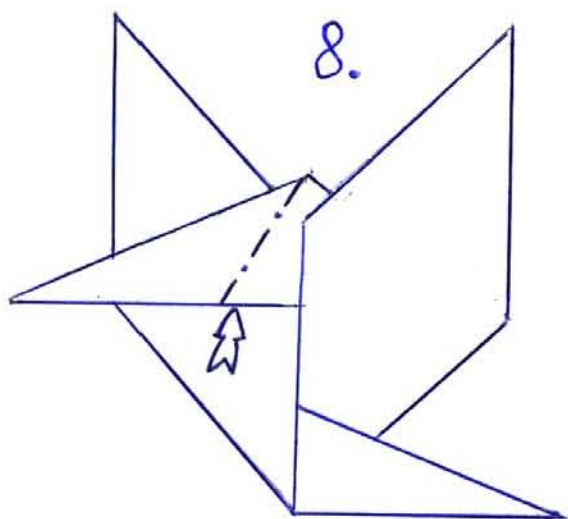
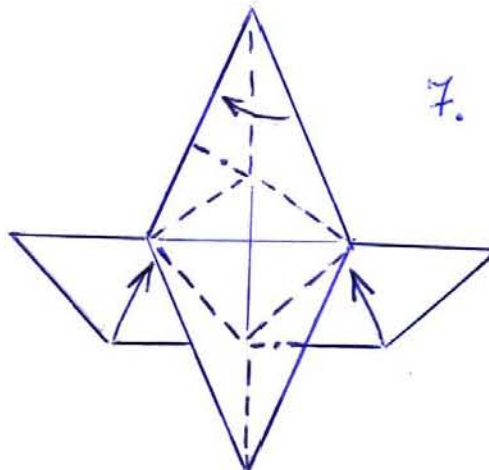
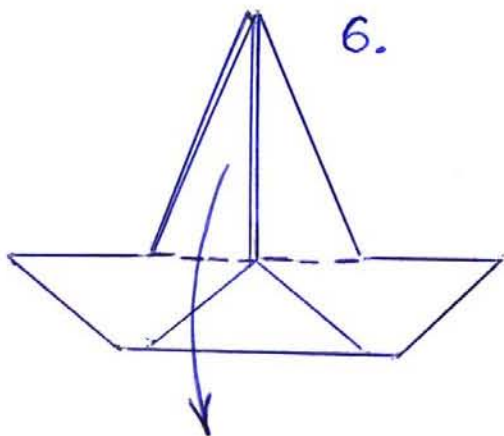

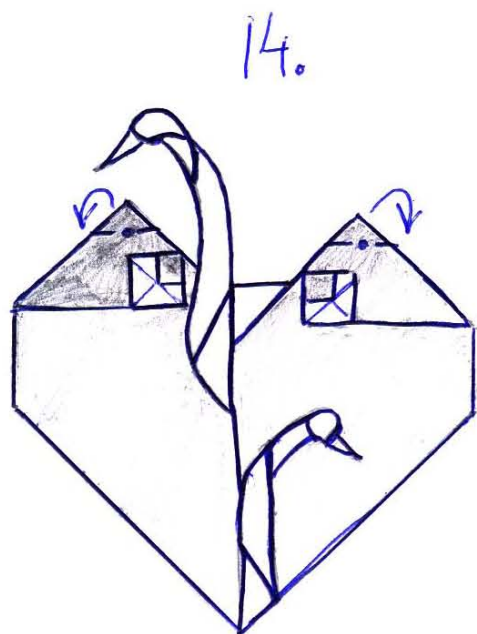
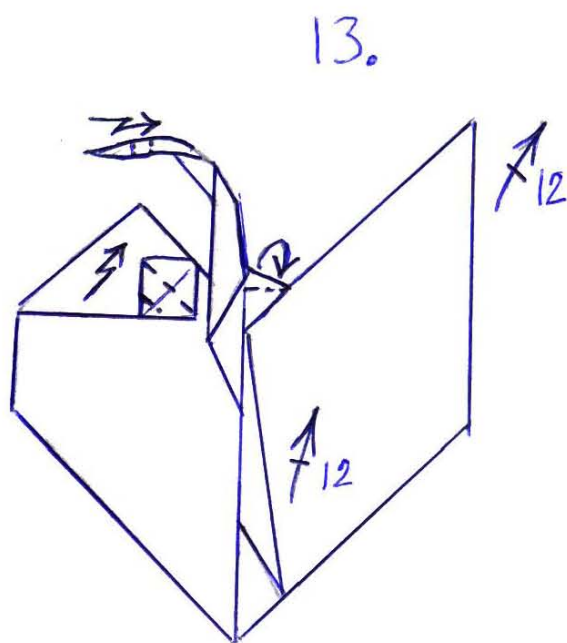
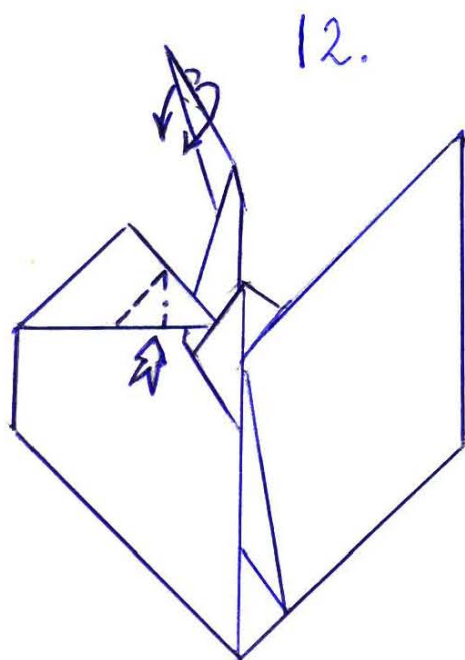

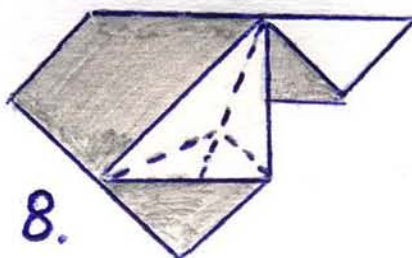
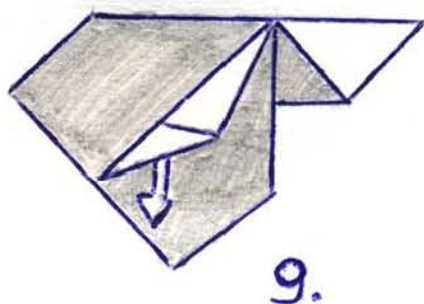
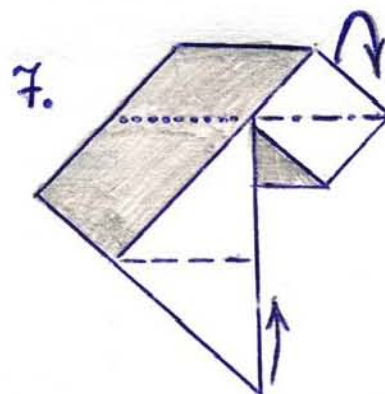
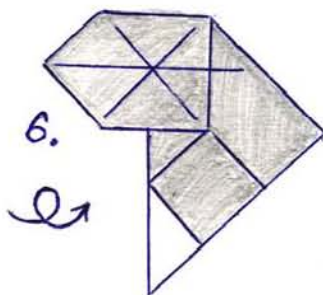
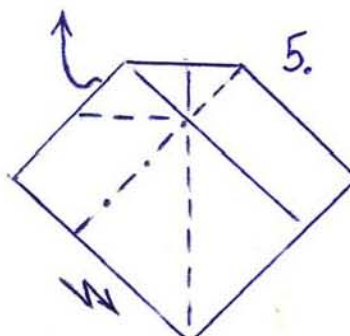
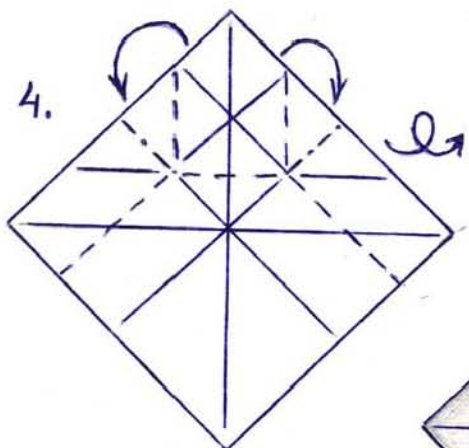
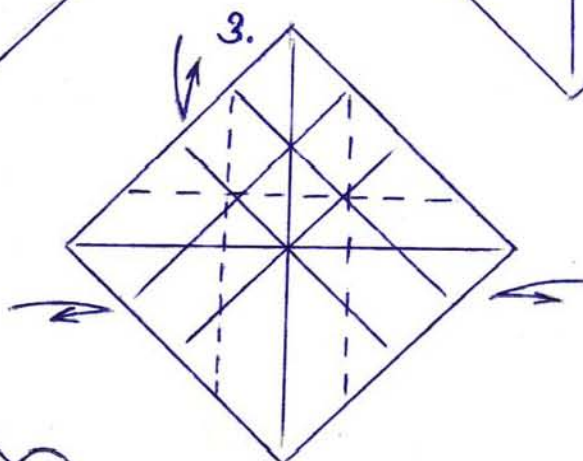
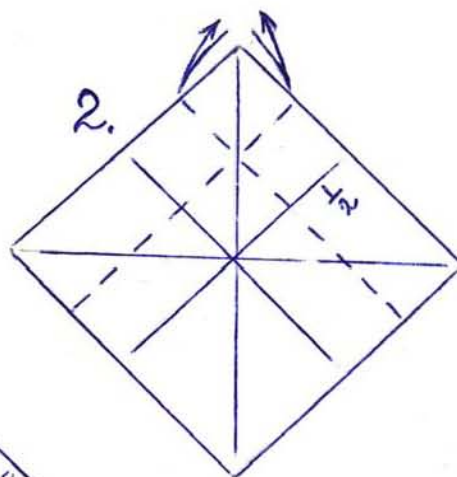
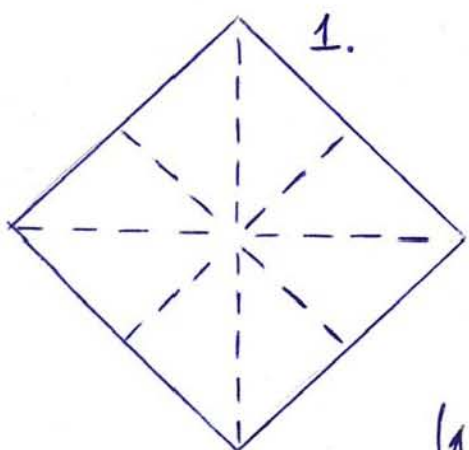

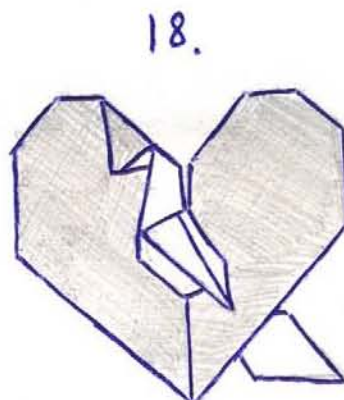
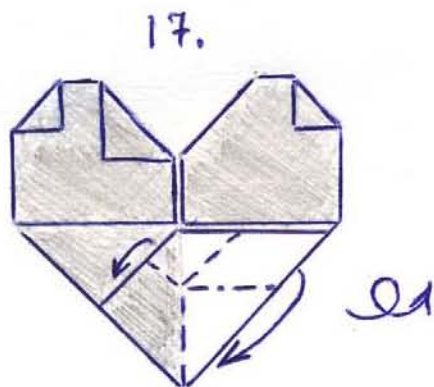
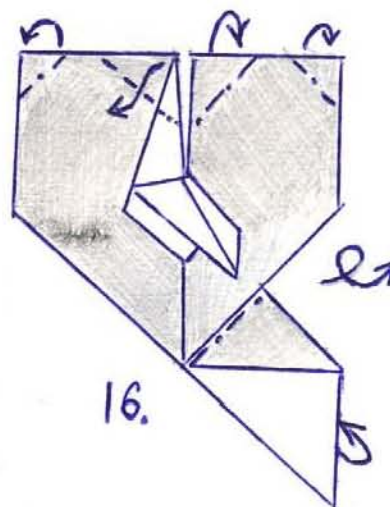
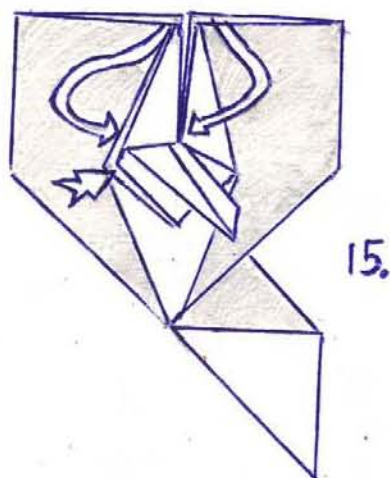
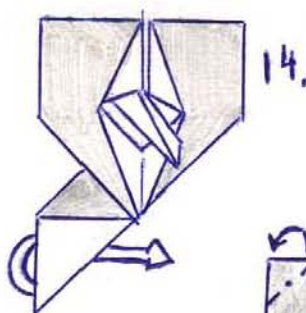
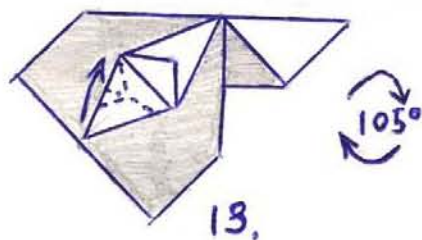
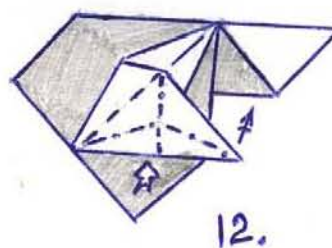
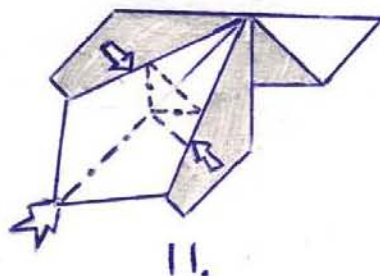
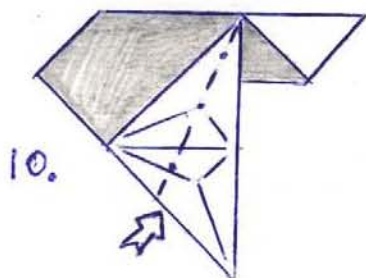

Mi Corazon

Avila Noelia (Argentina)



"I never knew how to worship until I knew how to love."
~Henry Ward Beecher



1

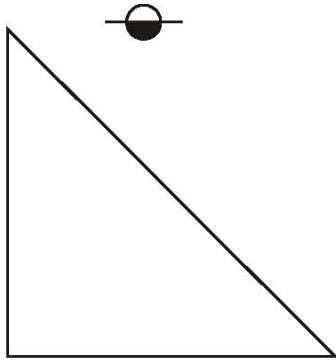

2

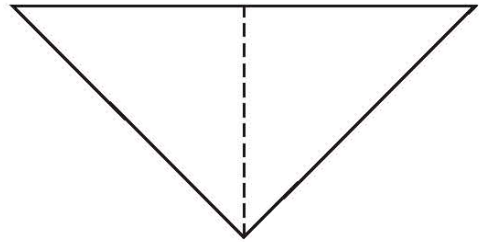

3

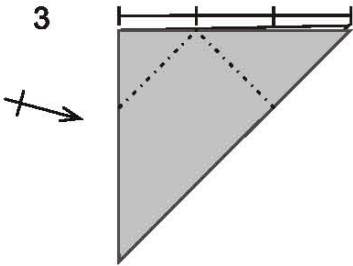

4

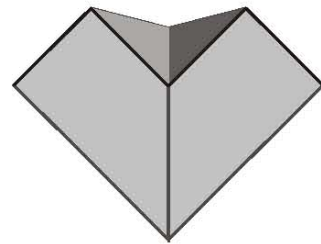

5

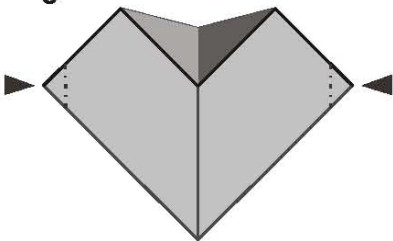

6



Сердце с крылышками

Цыганкова Александра (Россия)



Ученица Александры Калашниковой.
 В 2007 г. получила сертификат на право краевой губернаторской стипендии имени Сурикова (г. Енисейск) за достижения в искусстве оригами

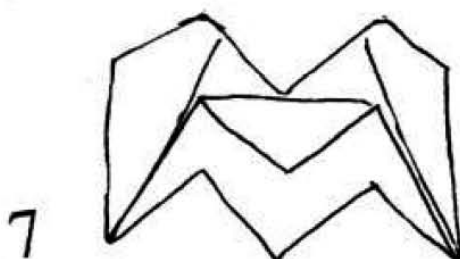
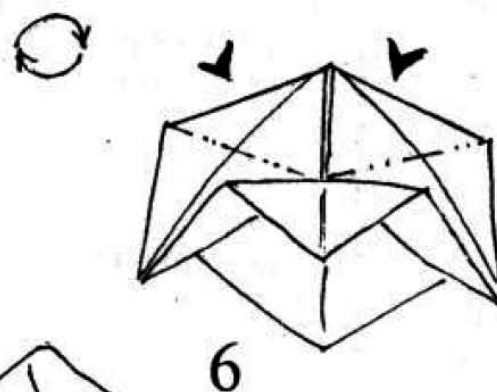
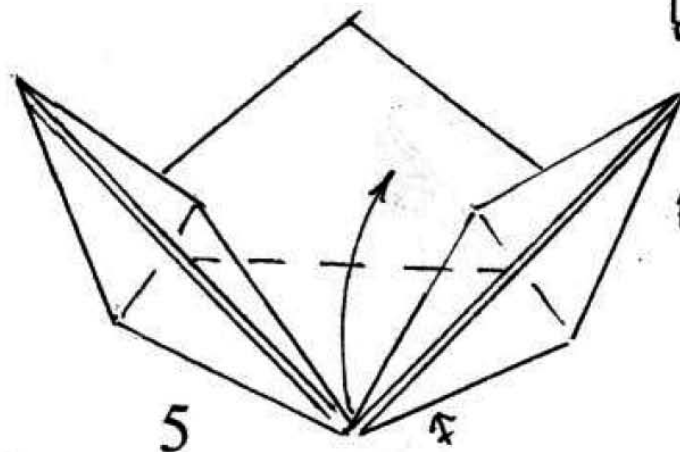
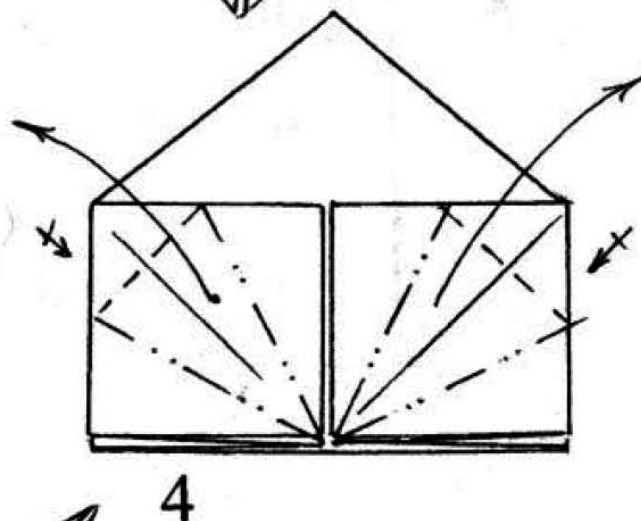
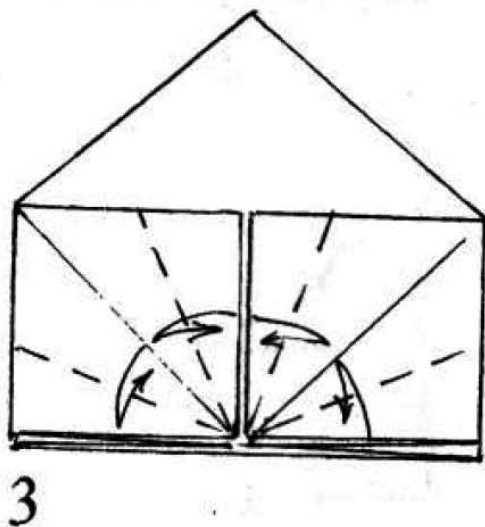
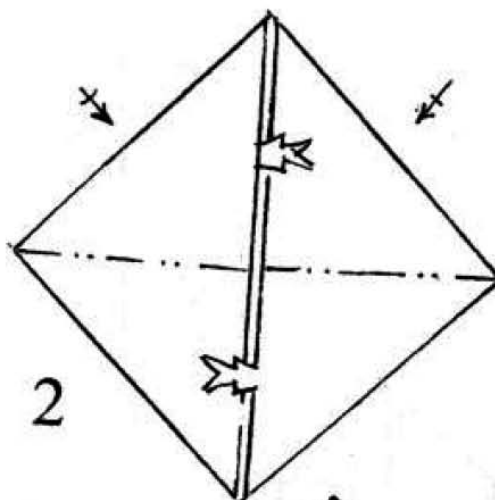

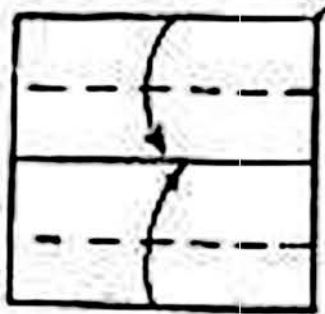

1

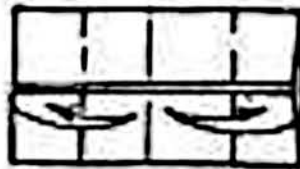

2

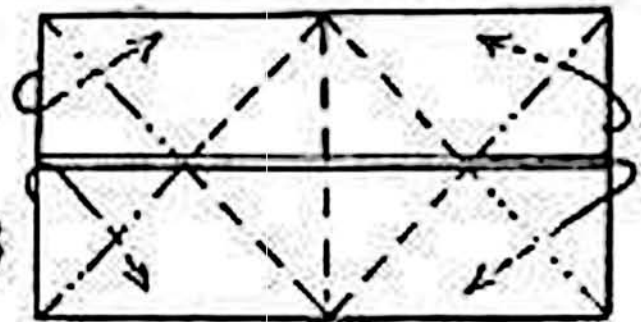

3

Четыре прямых угла загнуть внутрь, затем сгибаем одновременно по намеченным линиям

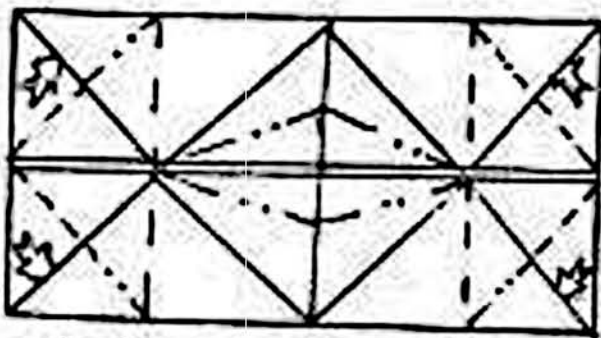

4 Углы внутри делим на три равные части, раскрываем четыре кармана

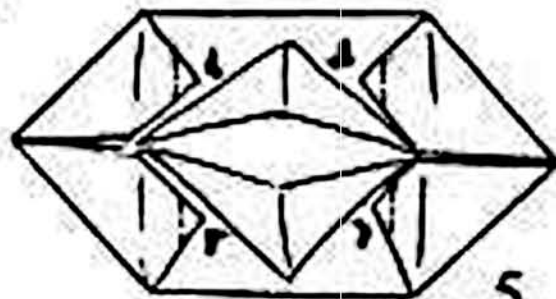

5

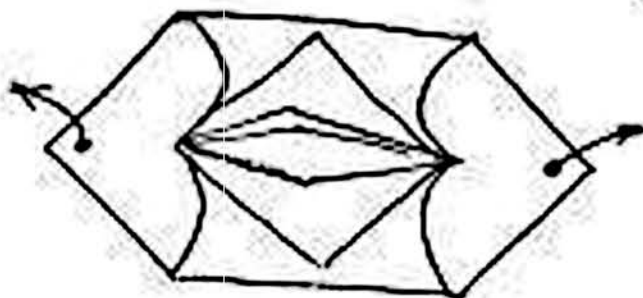

6

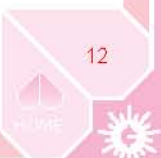

Kokoro

Delgado Henry Nicolás (Bolivia)



Soy Nicolas, vivo en La Paz, Bolivia.
 Me dedico a la enseñanza del arte-ciencia del origami hace varios años en la promoción de esta disciplina en mi país y mas alla de nuestras fronteras compartiendo con paz, amor amistad y armonia.

-Por un mundo de papel-

1

2

3

4

5

6

7

8

9

10

11

12

Sacar de adentro hacia afuera

1/6 +

Doblar tomando dos capas hacia abajo

Listo!!!
 kokoro - corazón - heart





Julio Eduardo (Bolivia)



Hola mi nombre es JULIO EDUARDO C. T. soy de Bolivia y pertenesco al "club de origamistas phoenix", solo quisiera preguntarles si nosotros podemos participar en esta convencion que sera exitosa.



ROSA

DIAGRAMADO: Julio Eduardo

Papel seda Rojo

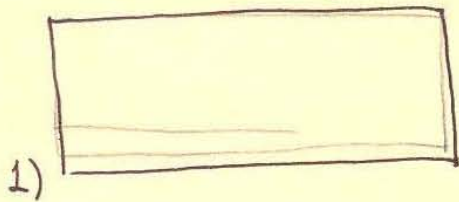

Envolver

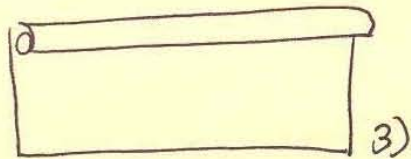
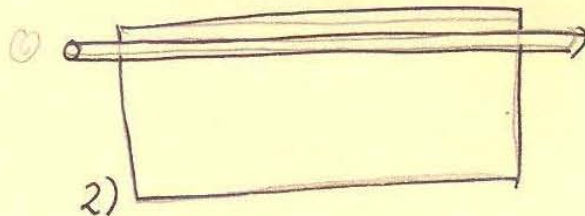

Papel seda Verde

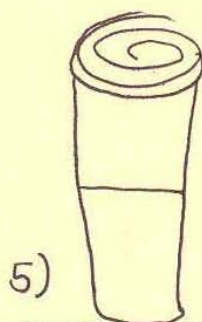
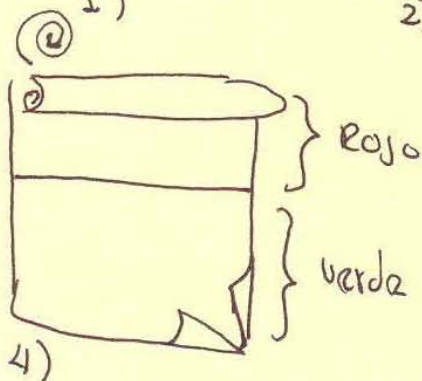
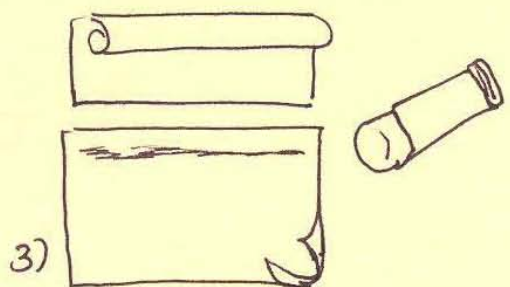
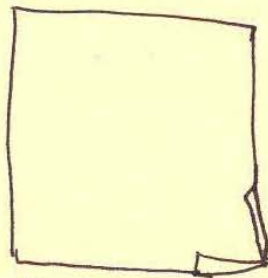
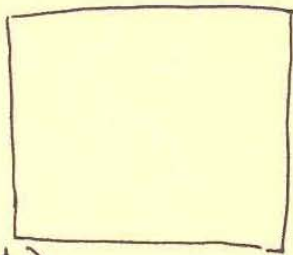

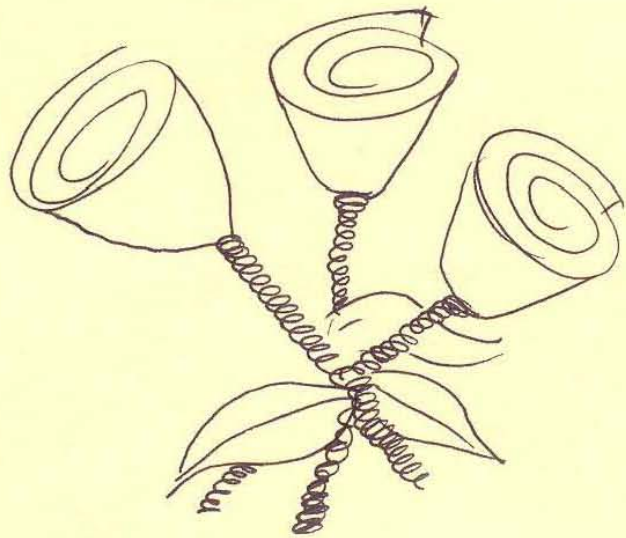
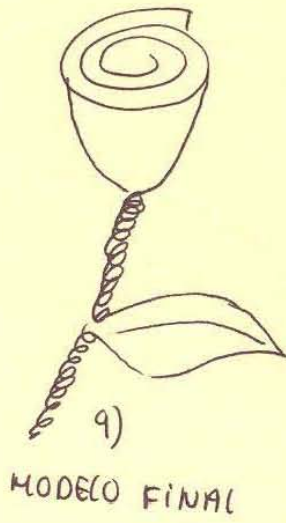



SURICAT

Autor: Julio Eduardo Co To
DIAGRAMA: Julio Eduardo Co To

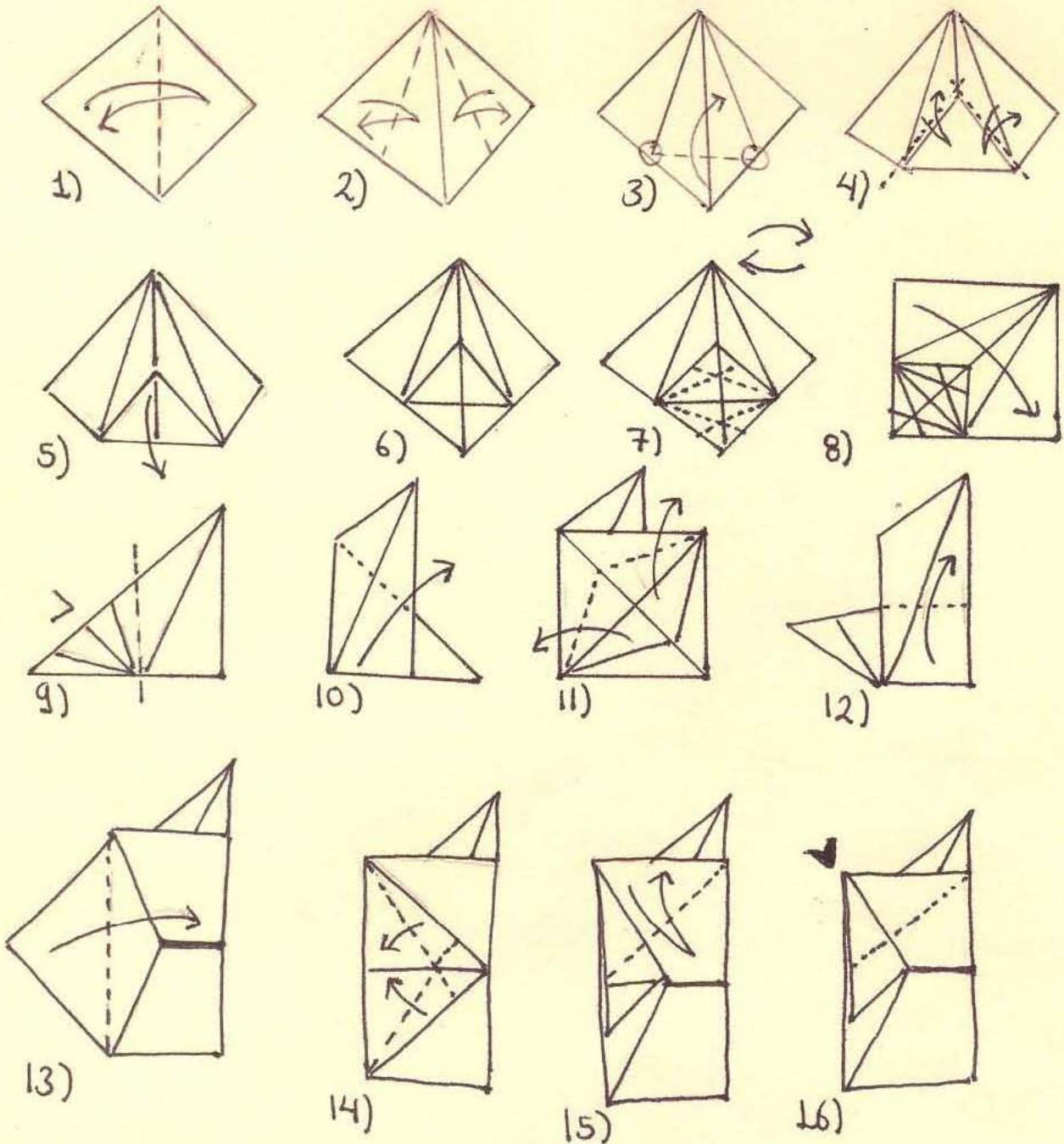

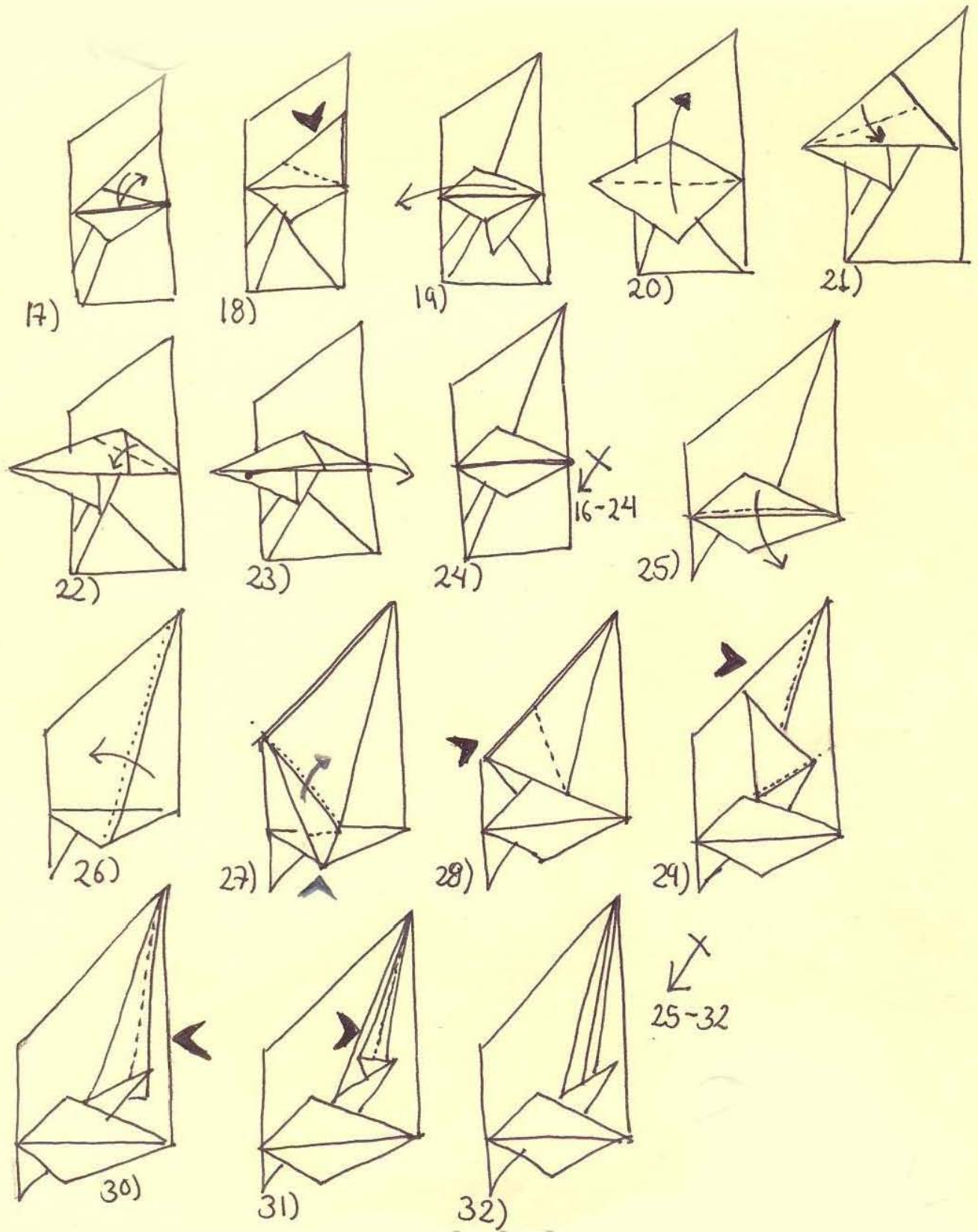

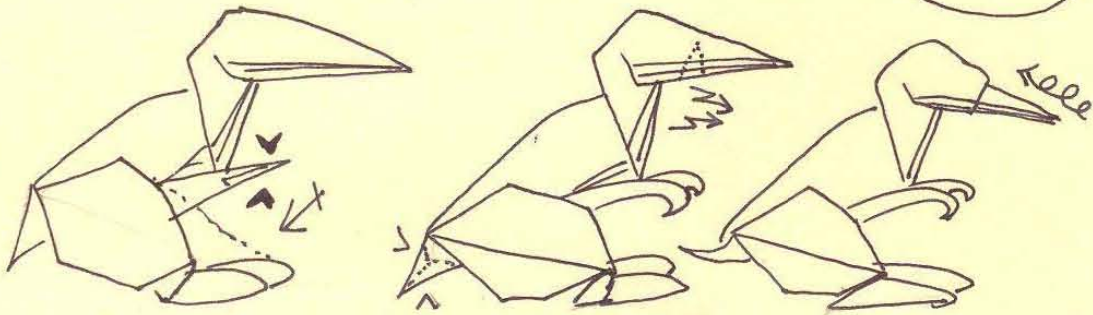
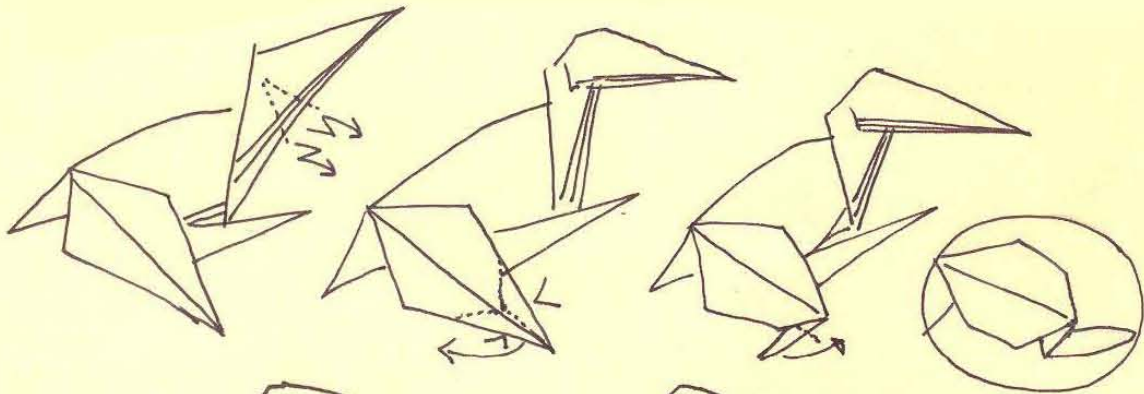
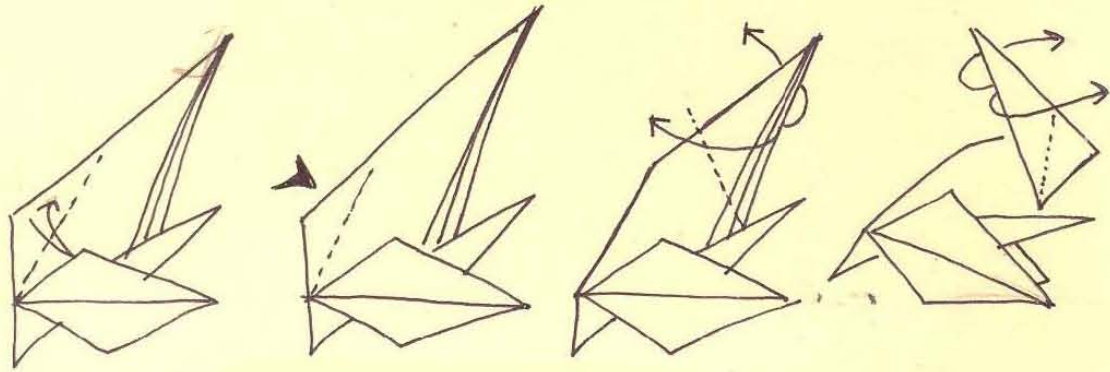



GORRION

COLA GRANDE

AUTOR: JULIO EDUARDO COTO

DIAGRAMADO: JULIO EDUARDO COTO

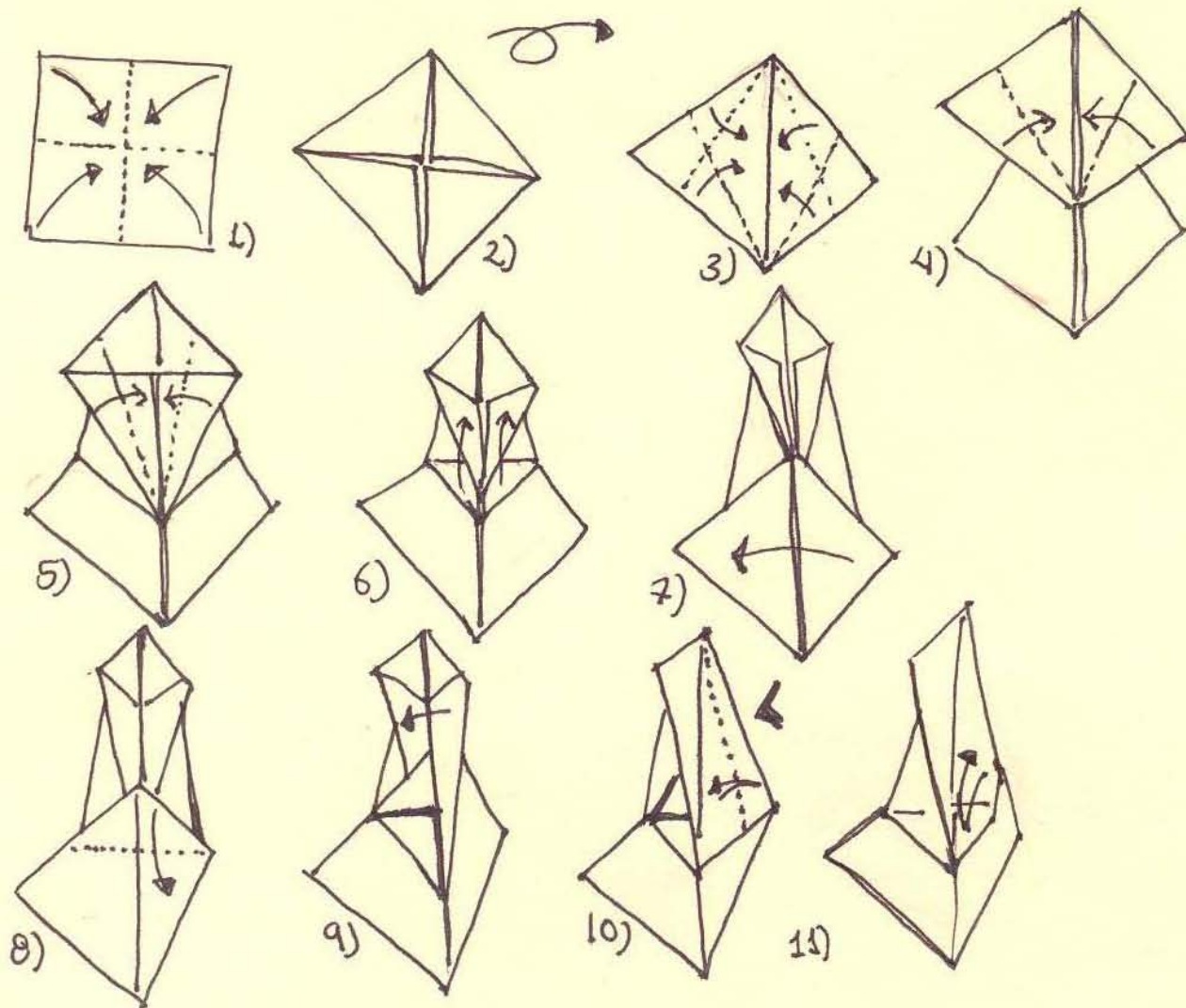

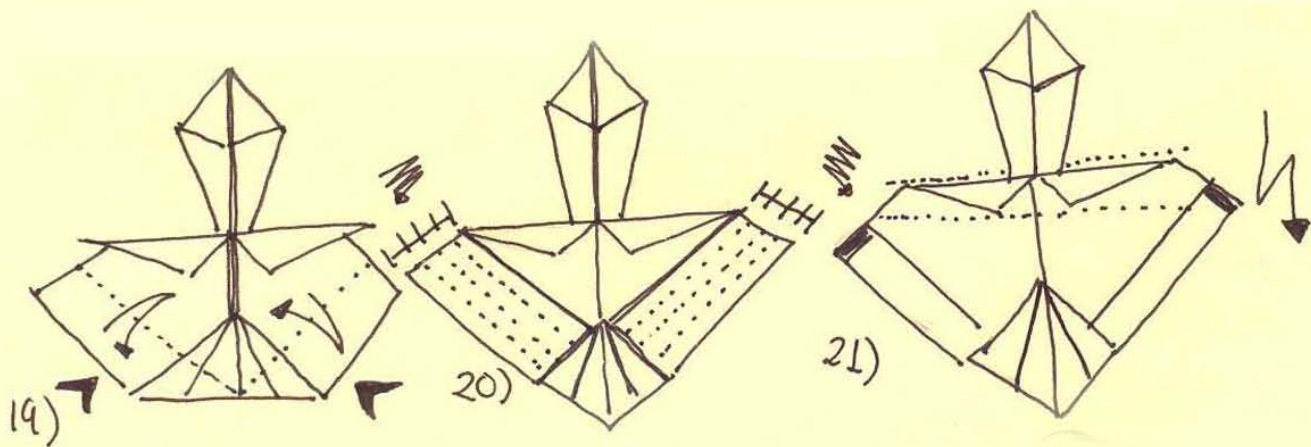
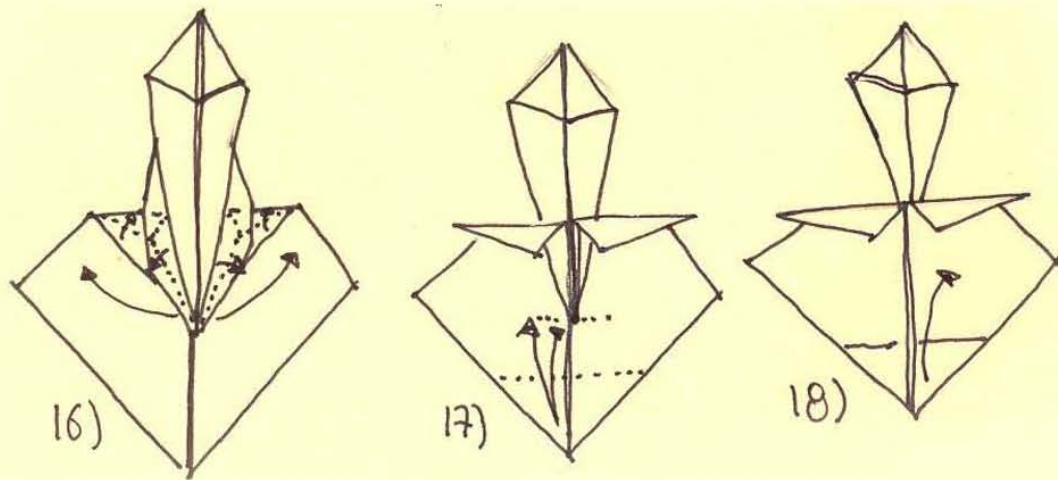
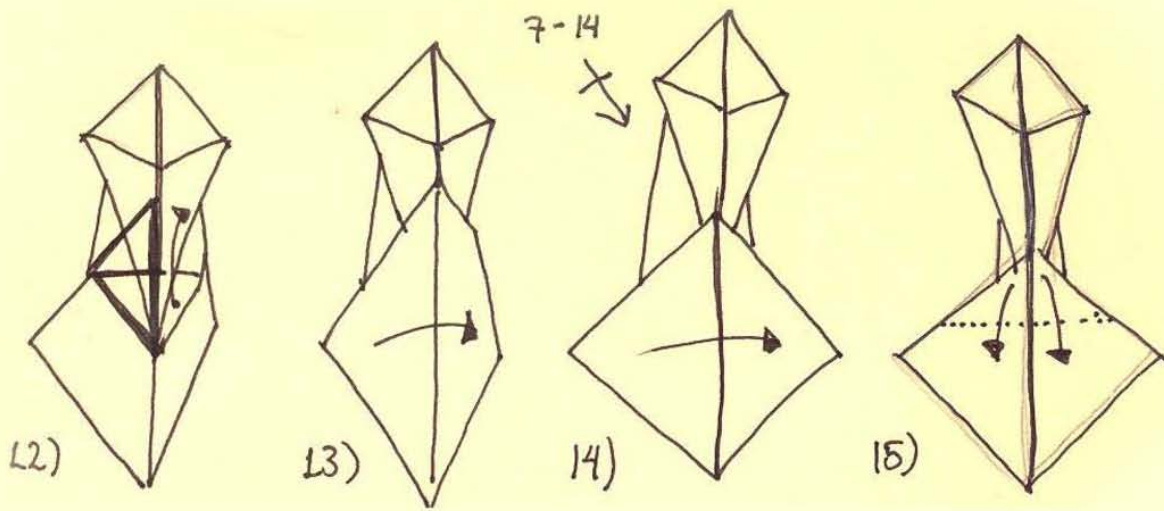

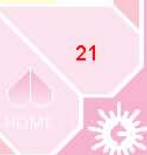
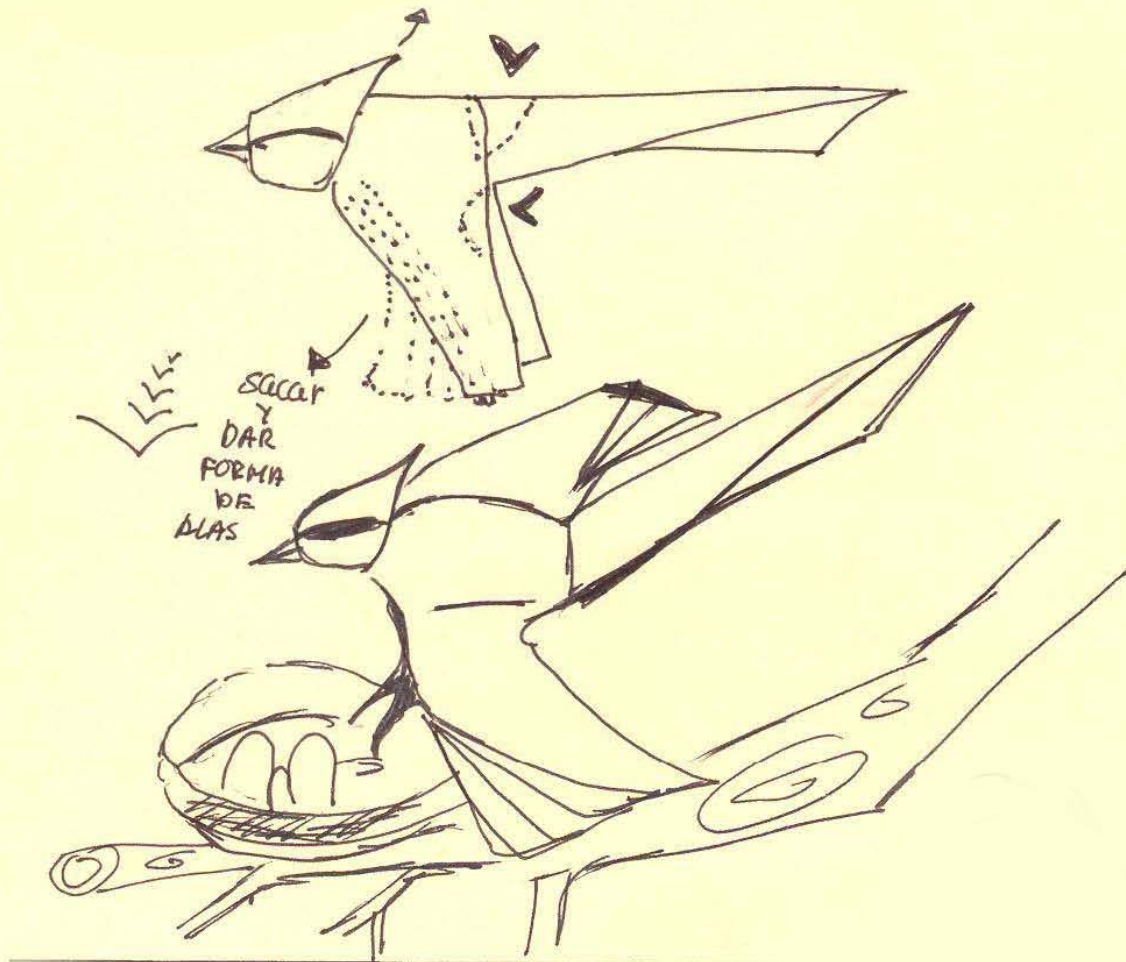
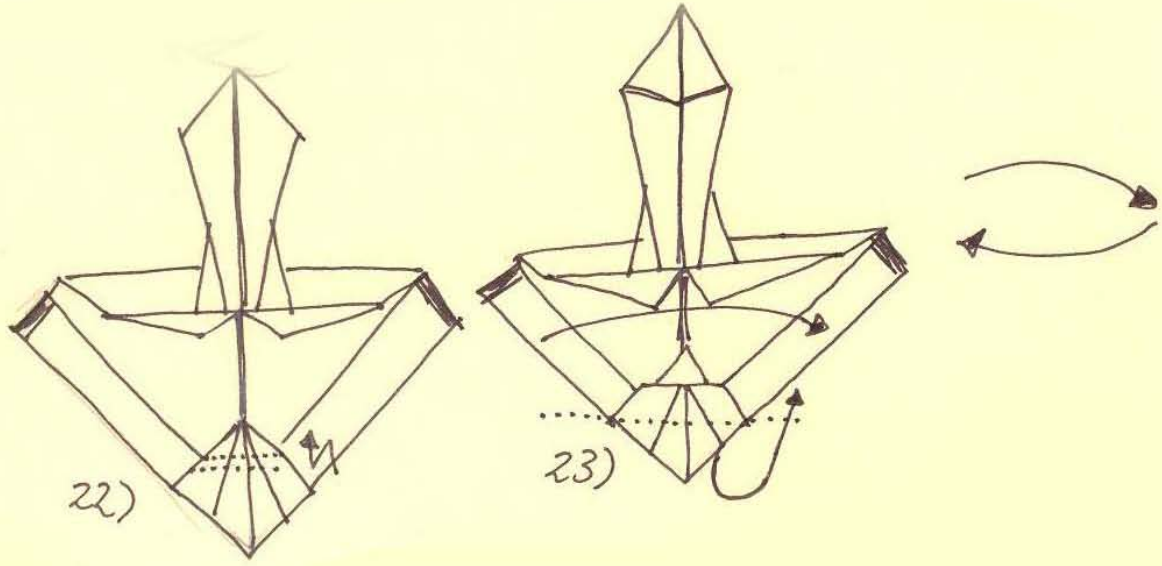

Nika (v.2)

Ermakov Andrey (Russia)



"Friendship often ends in love; but love in friendship - never."

~ Charles Caleb Colton

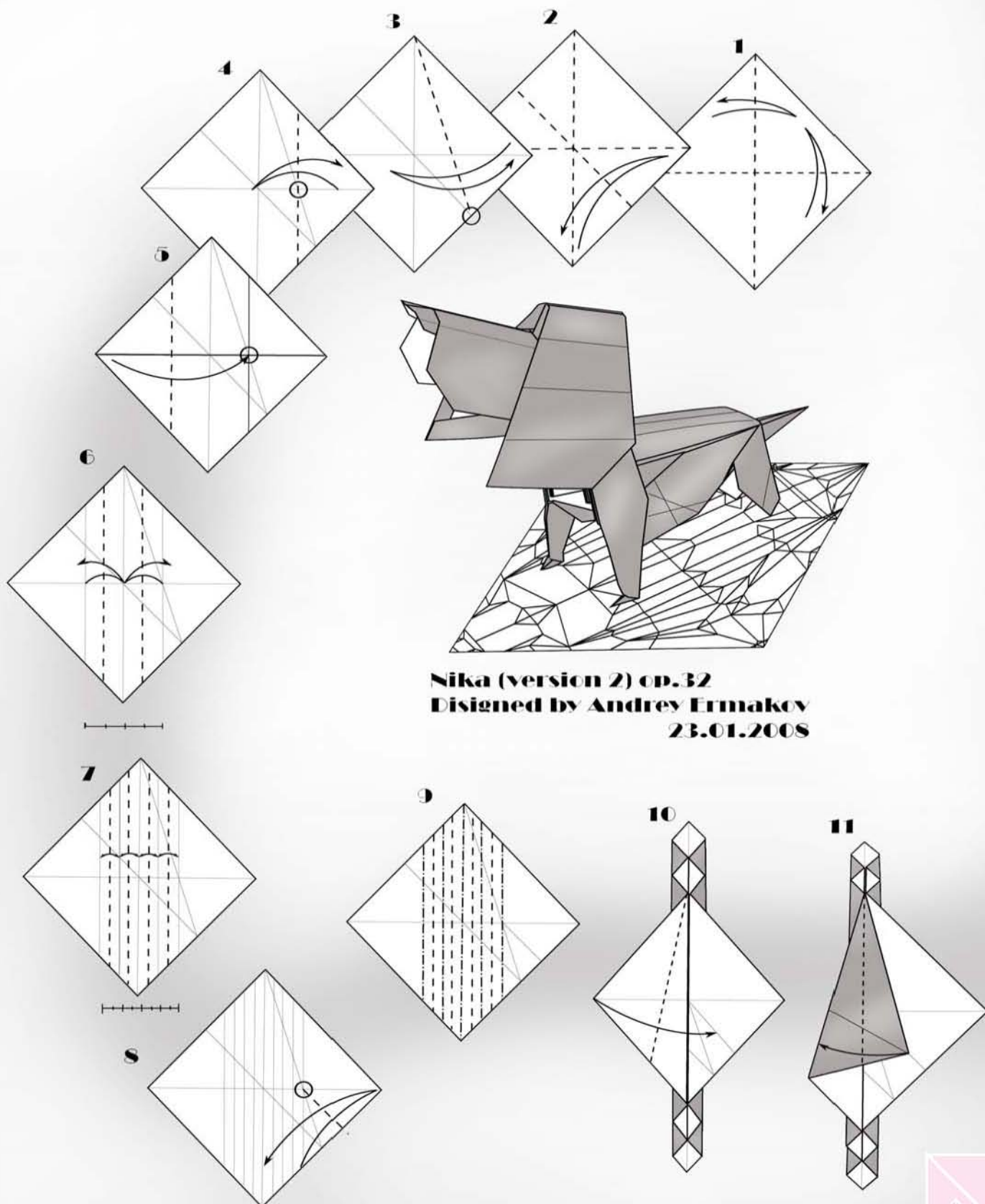

Nika (version 2) op.32
Designed by Andrey Ermakov
23.01.2008

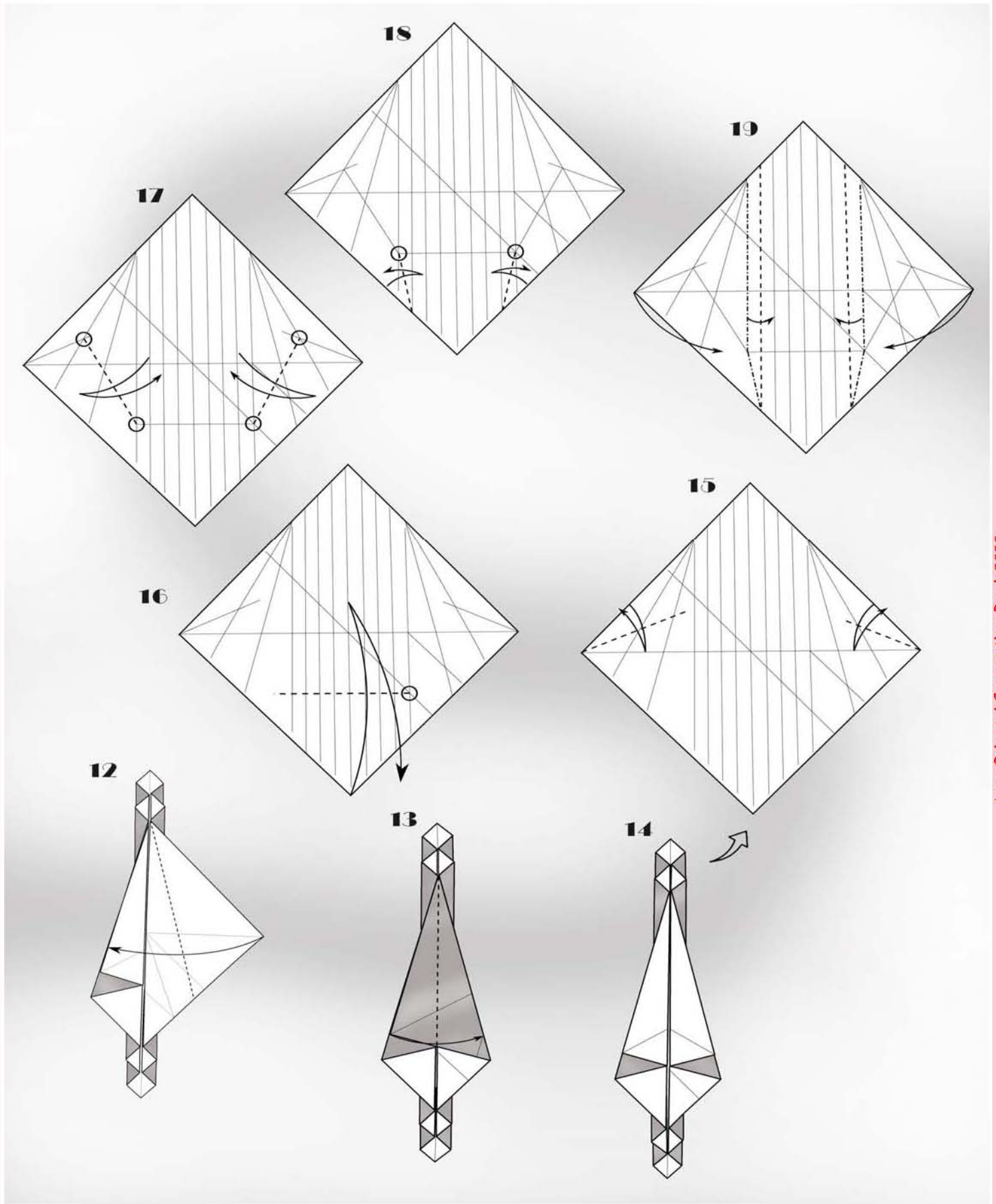

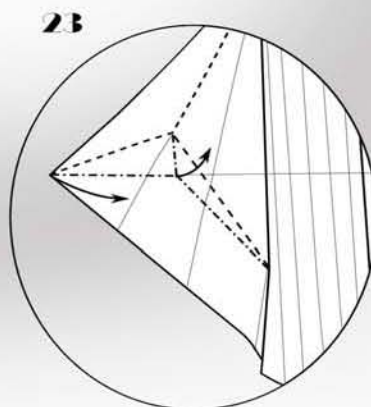
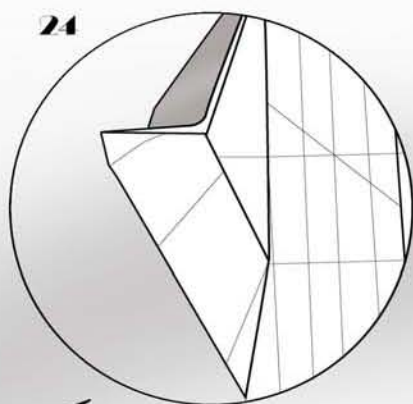
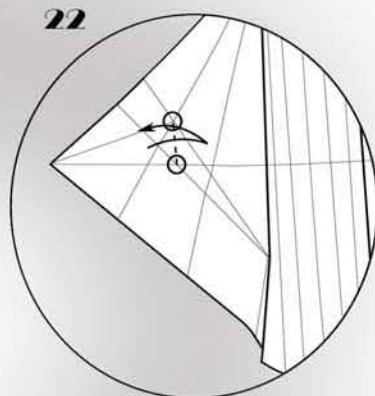
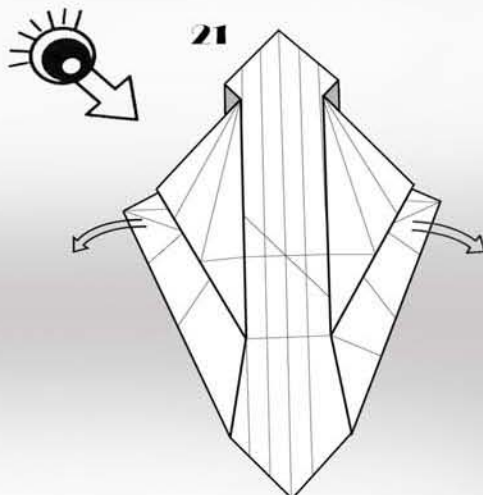
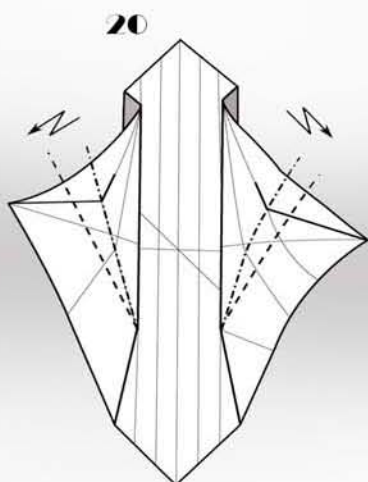

repeat steps 21-24 at the right

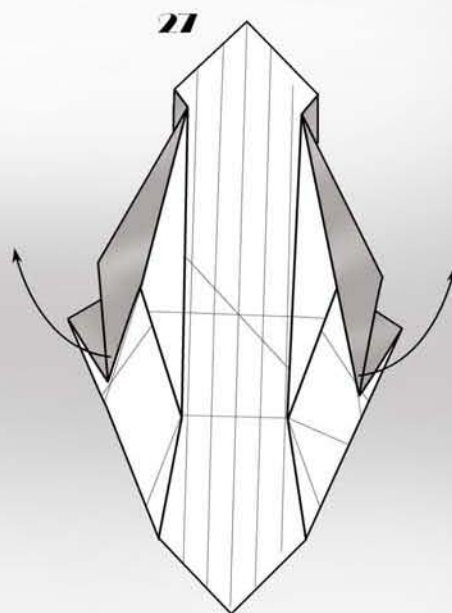
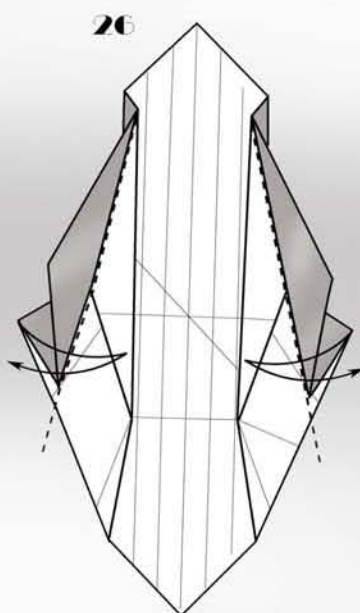
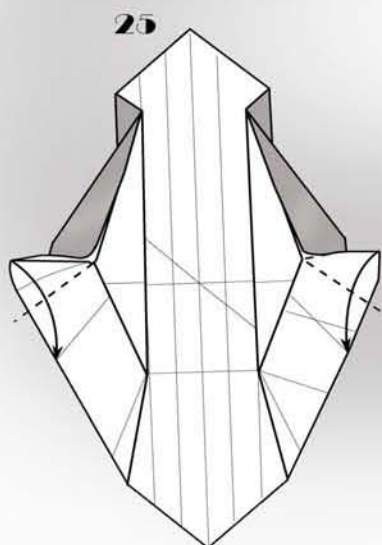



33 ← →

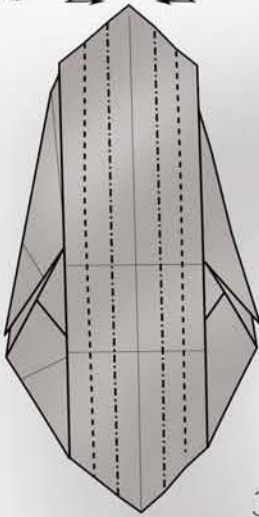

34



35

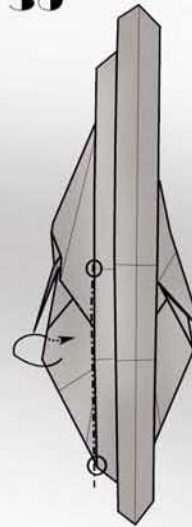

36

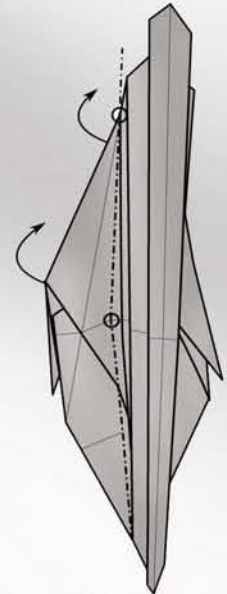

repeat steps 34-36 at the right

32

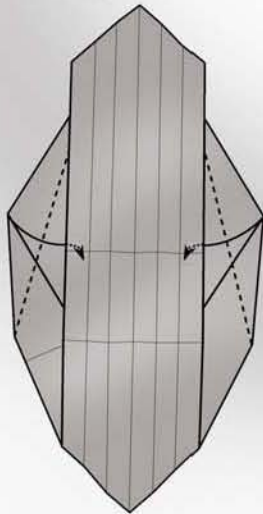

31

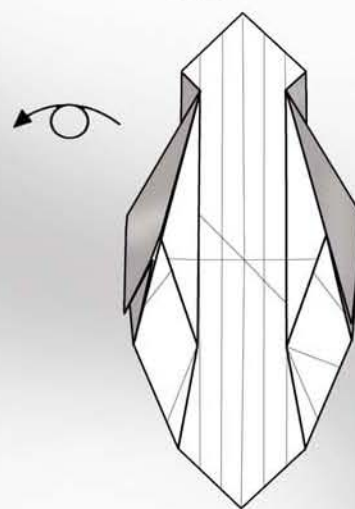

30

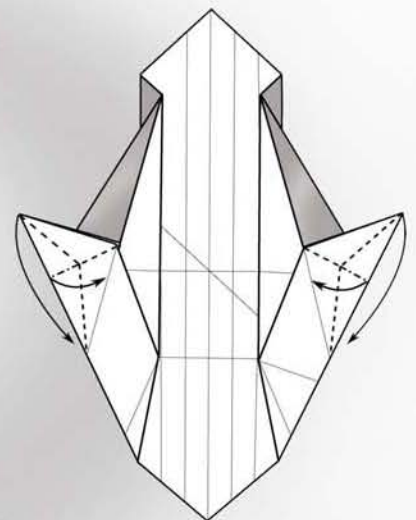

28

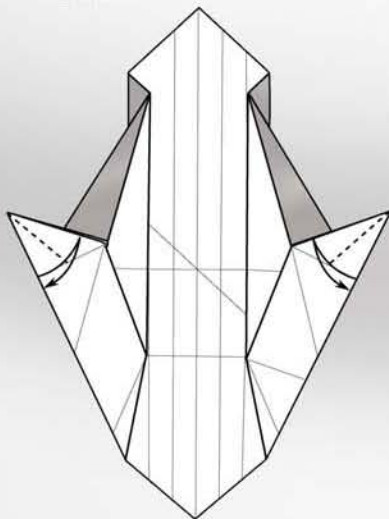

29

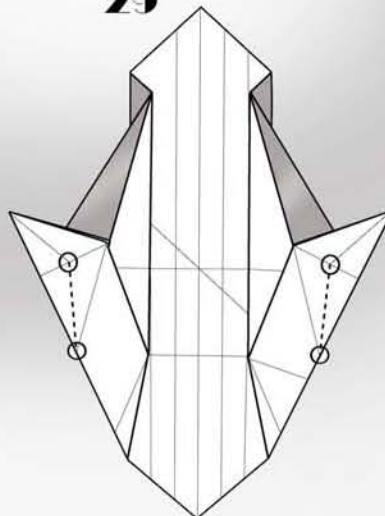

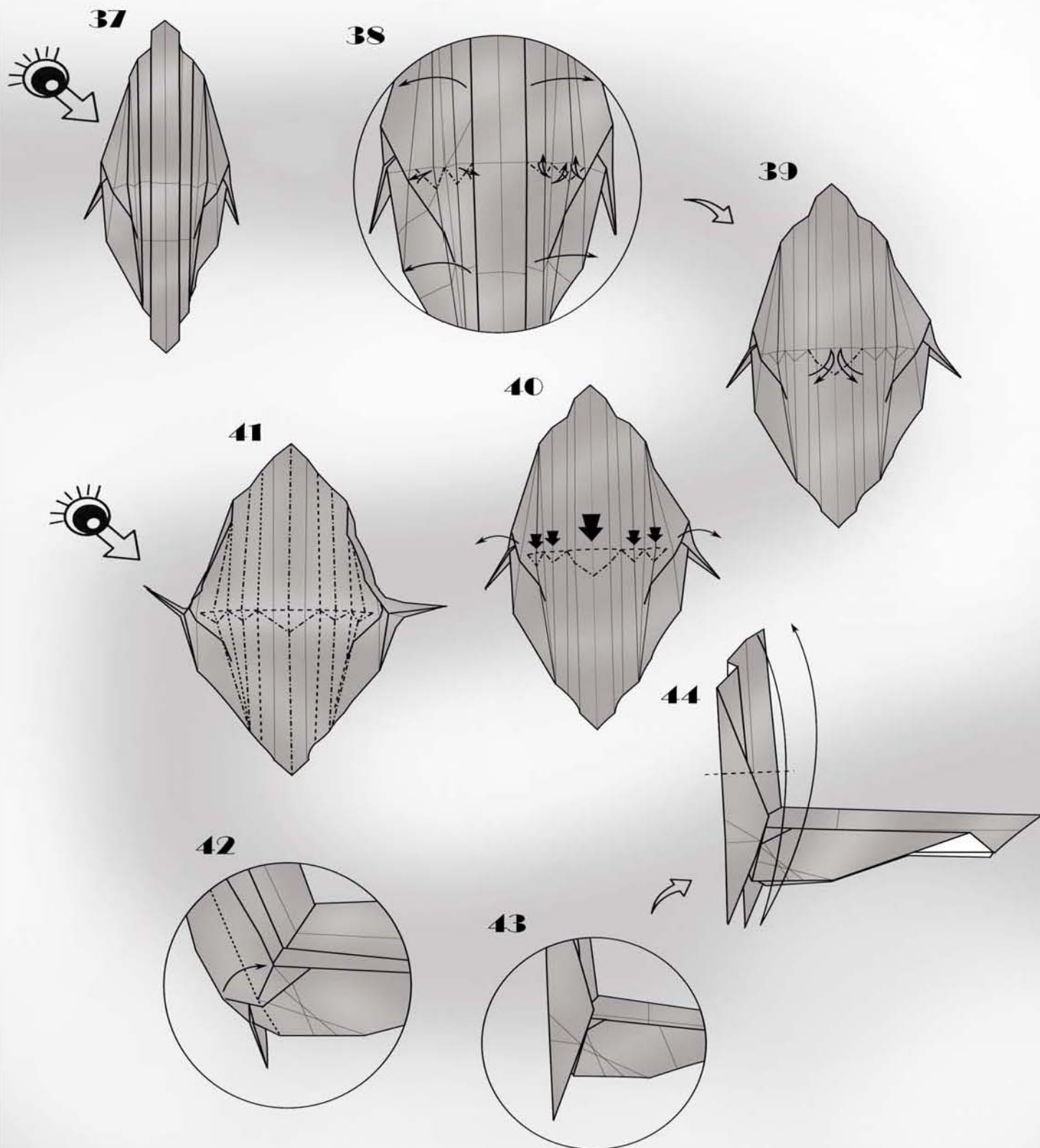



51

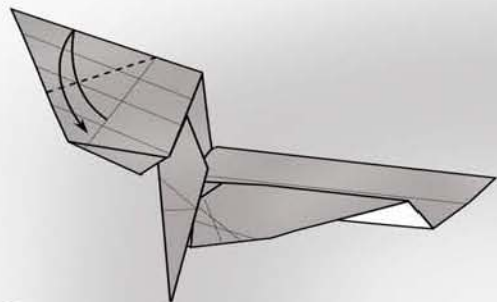

52

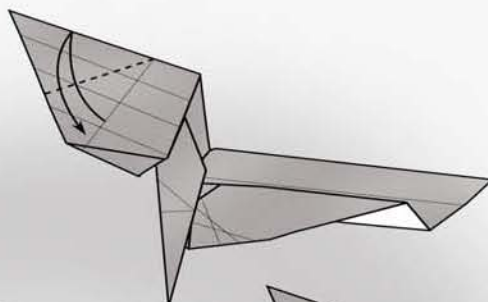

50

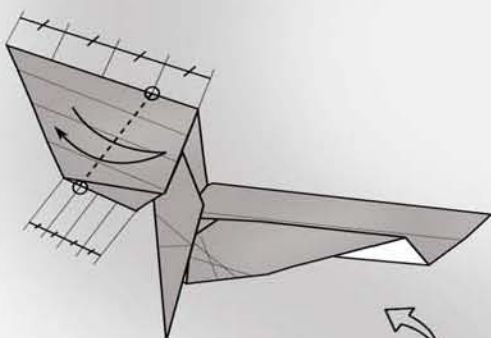

53

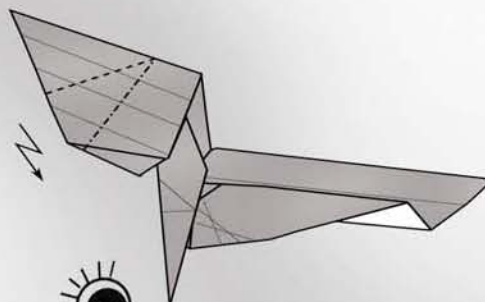

54

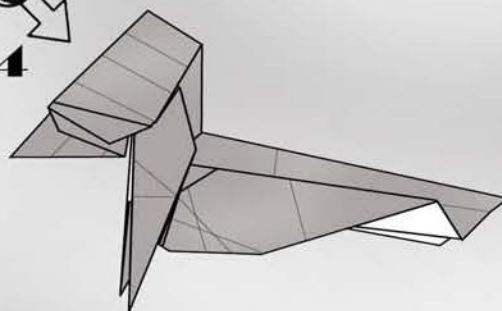

49

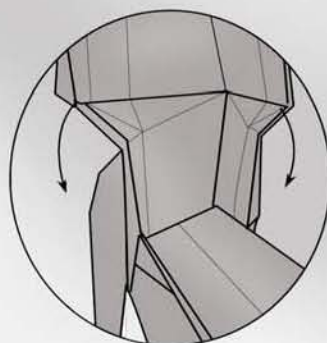

45

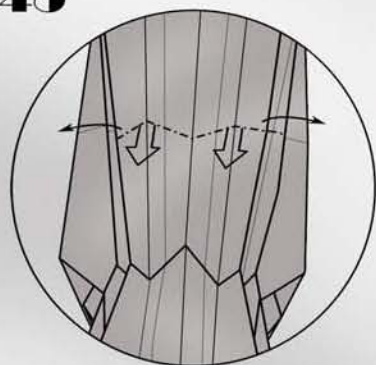

46

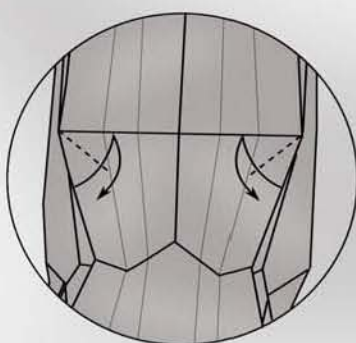

48

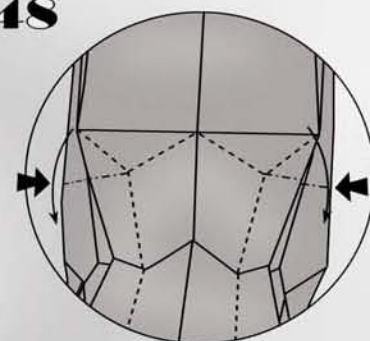

47

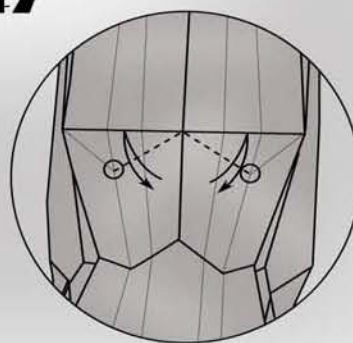



61

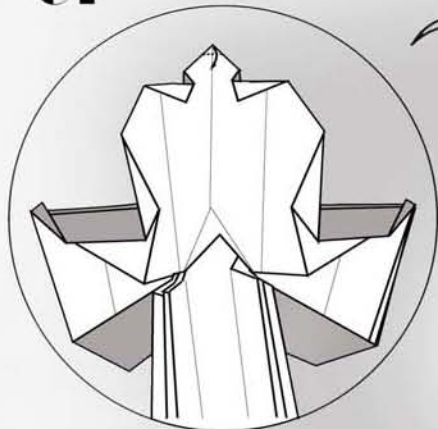

62

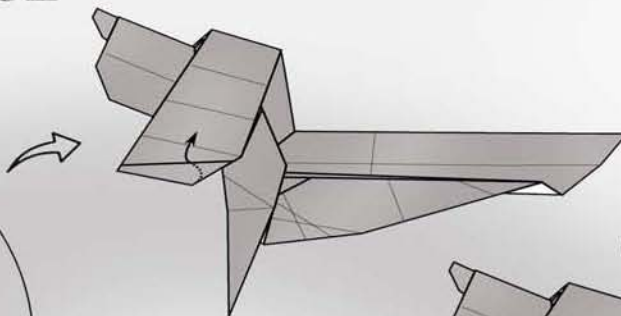

63

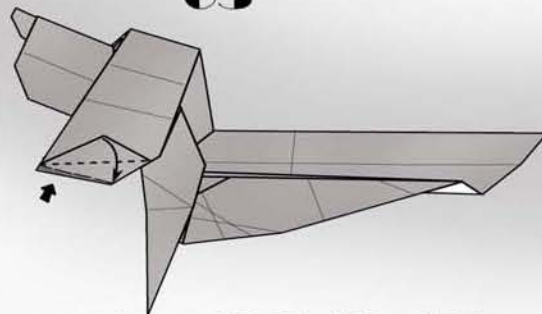

repeat steps 62-63 at the right

60

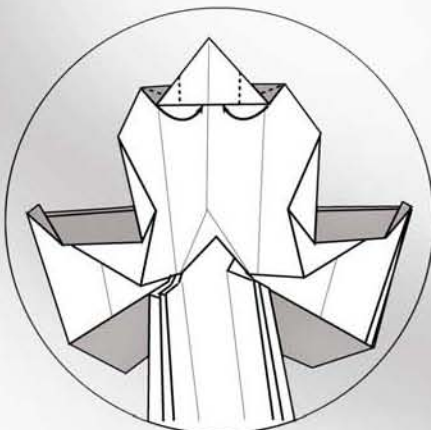

59

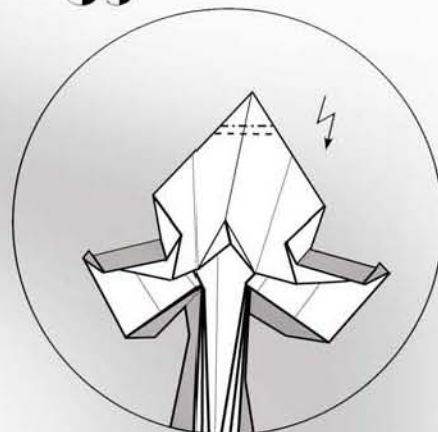

55

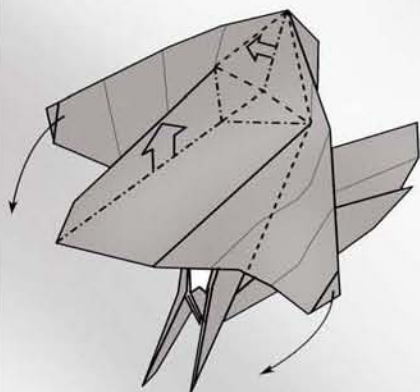

57

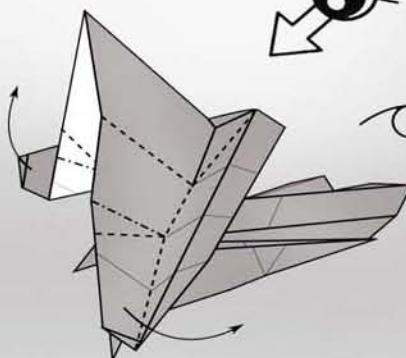

58

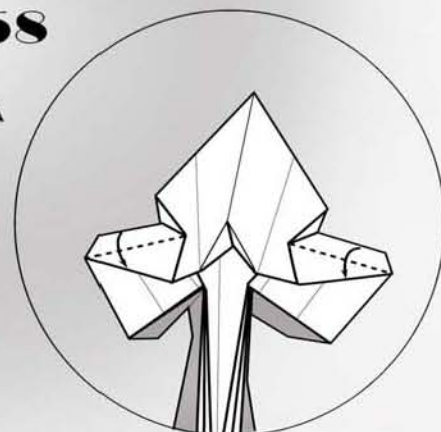

56

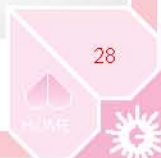
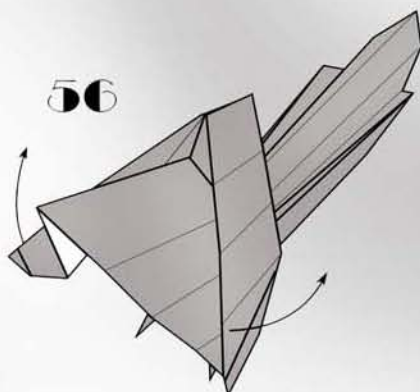

64

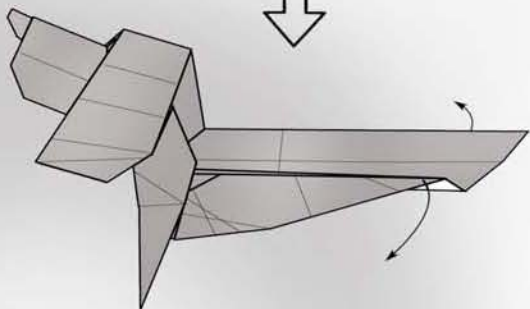

65

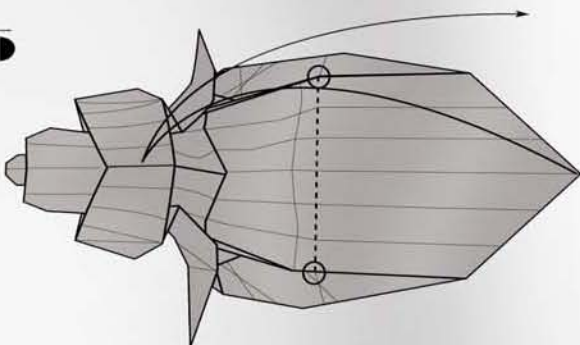

66

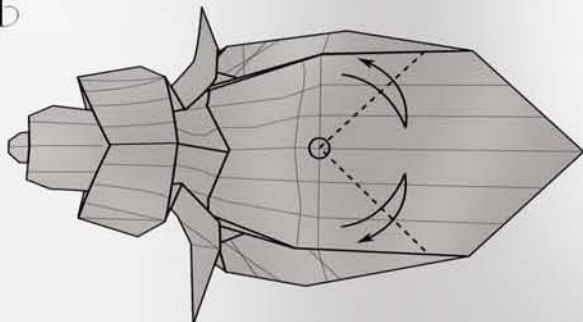

67

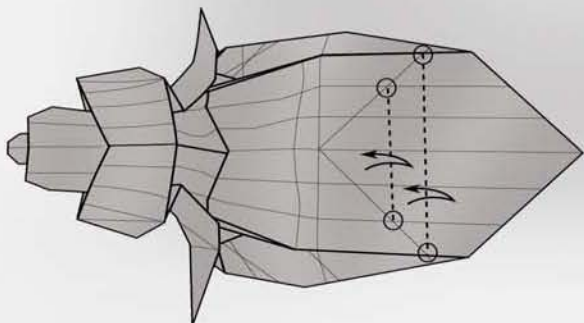

71

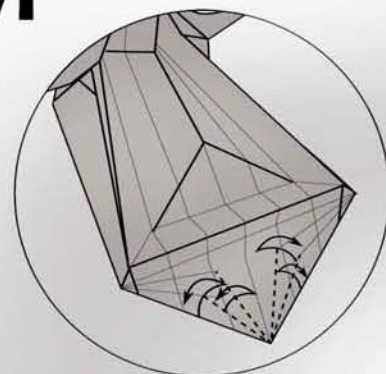

70

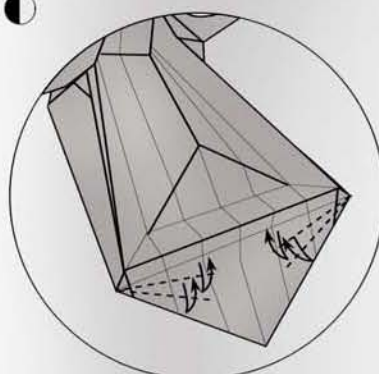

69

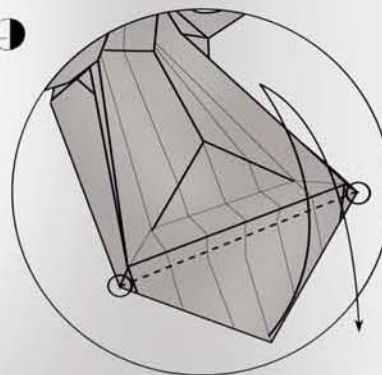

68

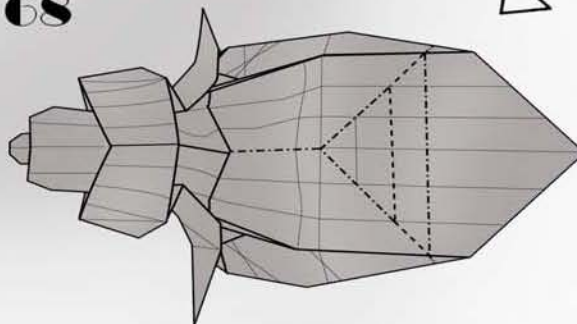



72

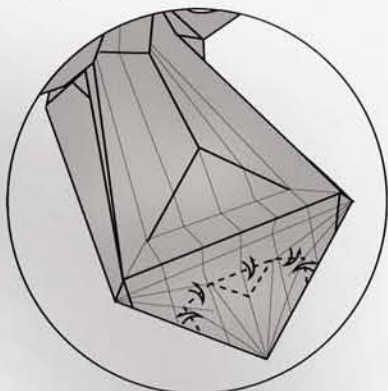

78

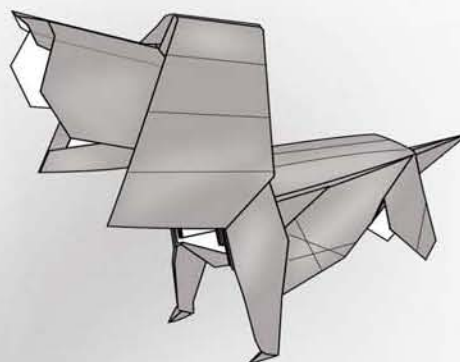

model completed

73

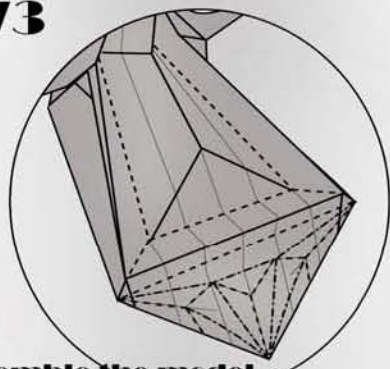

assemble the model using the existing crease lines

74

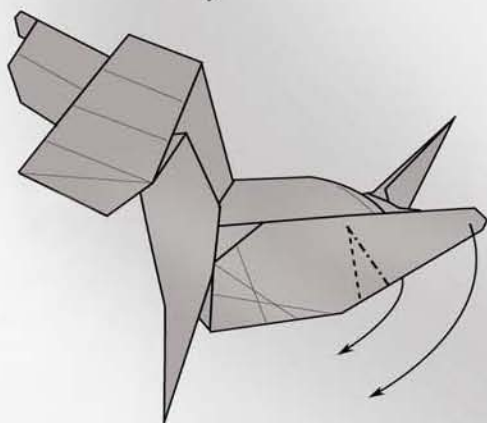

77

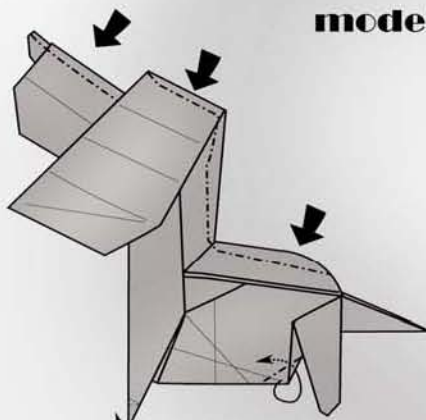

make the model 3-D

76

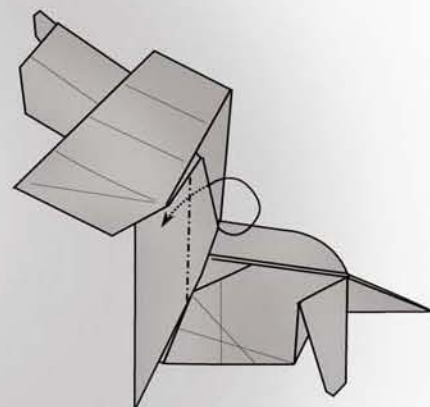

75

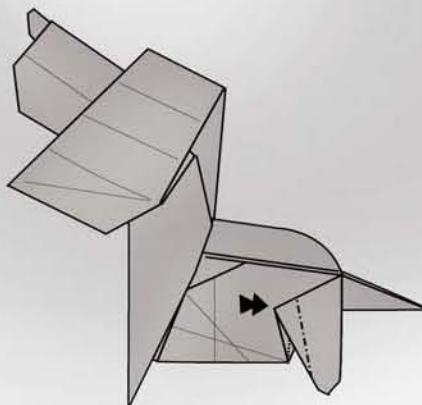

Ваза „Лебедь”

Методика складывания Валентина Гончар (Россия)



Более 12 лет веду занятия по оригами и бумажному моделированию в школах САО г. Москвы по своей авторской программе. Имею 27 публикаций по бумажному моделированию. С детьми и как автор участвовала в различных российских и международных тематических конференциях, фестивалях и выставках.

ВАЗА „ЛЕБЕДЬ”
МЕТОДИКА СКЛАДЫВАНИЯ В. ГОНЧАР
АВТОР НЕИЗВЕСТЕН

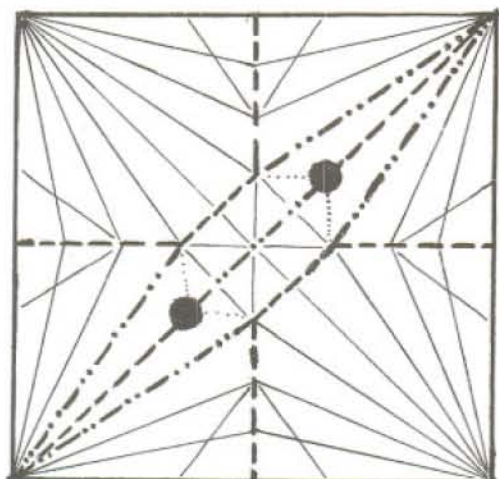
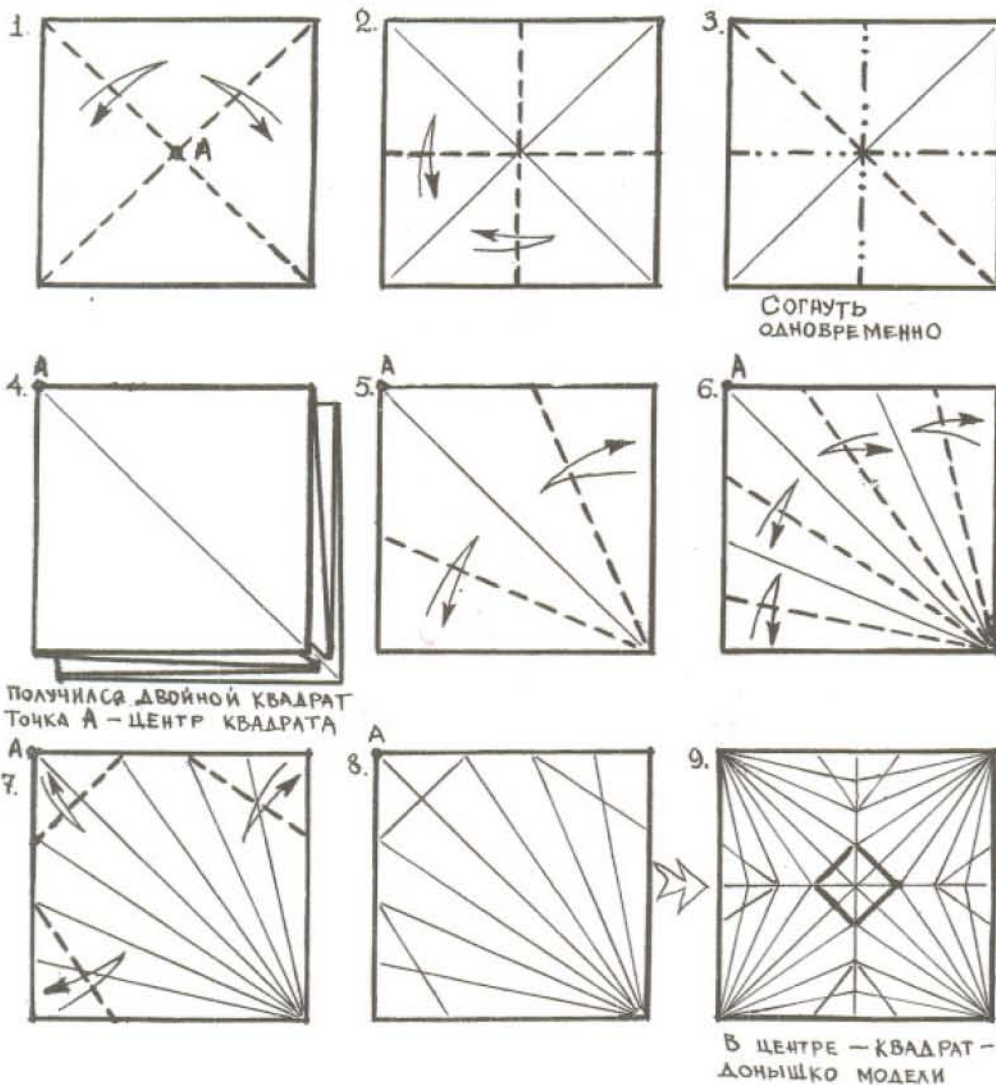

Согнуть одновременно, поднимая вверх все четыре уголка и сводя их в одну точку. Прогладим вновь образовавшийся при подъёме уголков складки с двух противоположных сторон от доньшка.



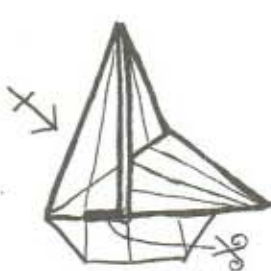
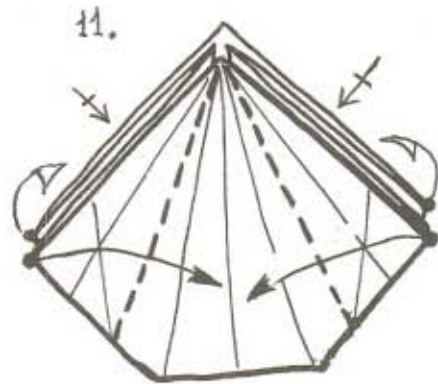
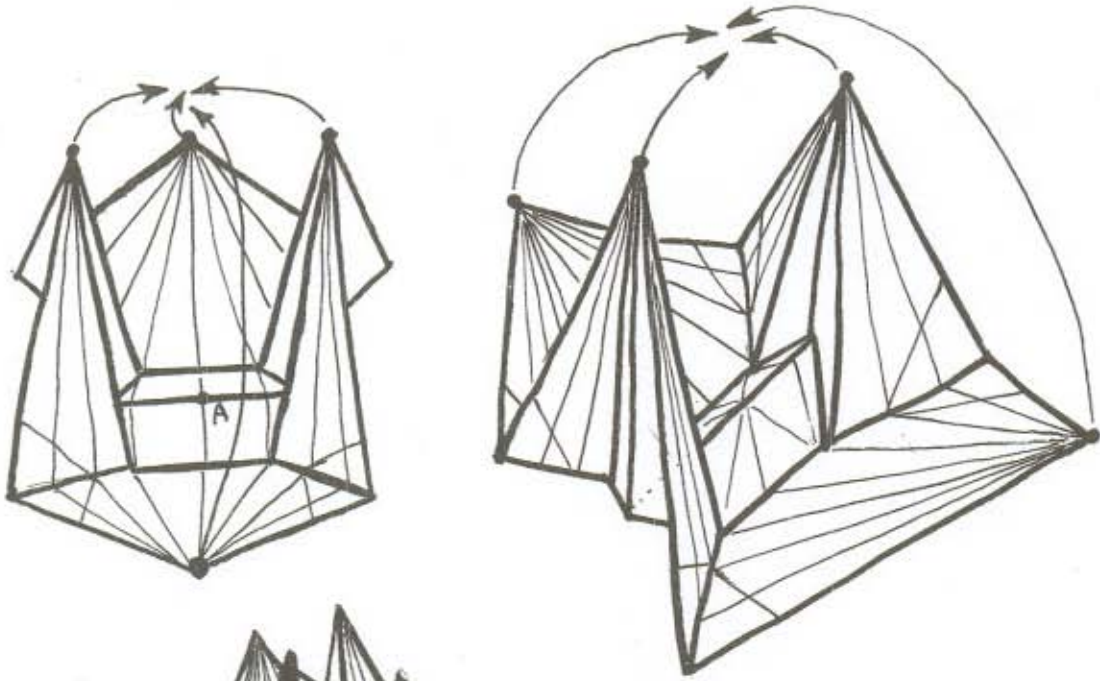

НАДРЕЗАТЬ!

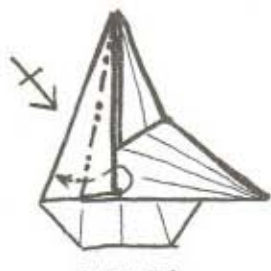

ЗАГНУТЬ ВНУТРЬ!



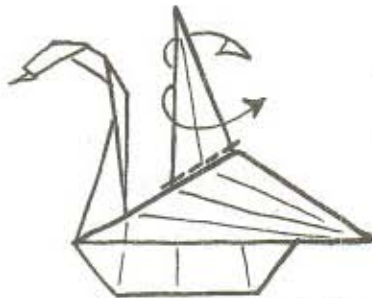
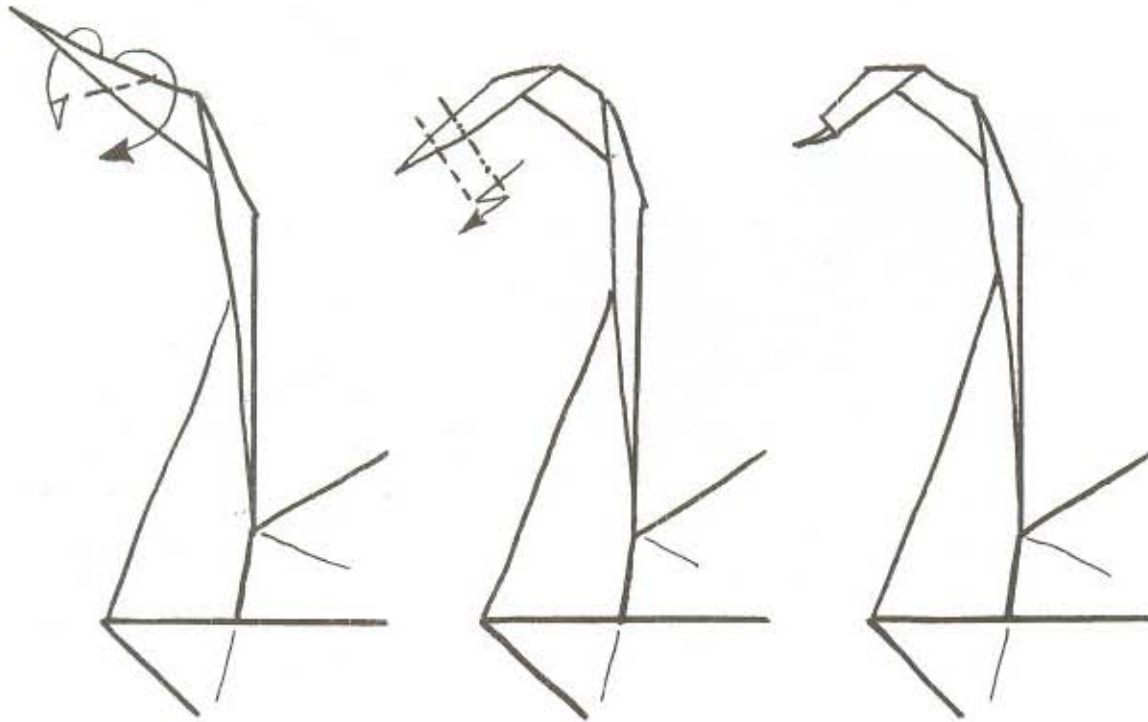

ВЫВЕРНУТЬ ХВОСТ

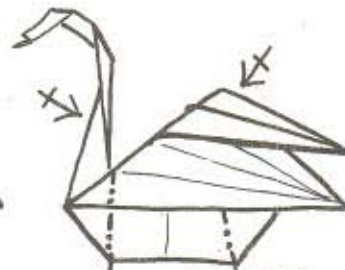

ЗАФИКСИРОВАТЬ
СКЛАДКИ

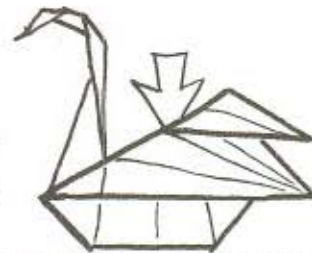

Раздвинув створки хвоста и
Раскройте вазу. КРЫЛЬЕВ
Нажмите на
ЦЕНТРАЛЬНУЮ СКЛАДКУ
ВНУТРИ И РАСПРАВЬТЕ
ДОНЬЩКО - КВАДРАТИК.
ВАЗА ГОТОВА

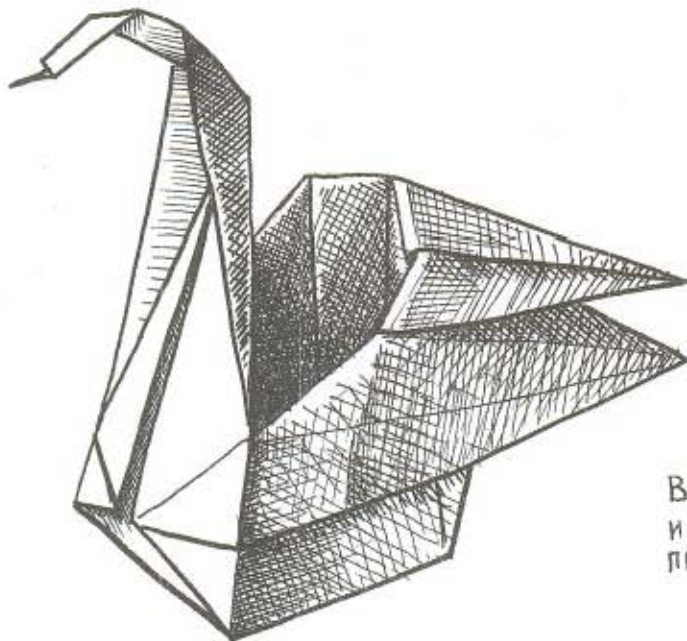

Вазу можно снова сложить
и в плоском виде
перемещать



Wallet

Sandra Gullino (Brazil)



"I do origami to 25 years. I started to make origami at the University of Design and never stopped. It is one of my great passions. I love the origami utility with the look of design."

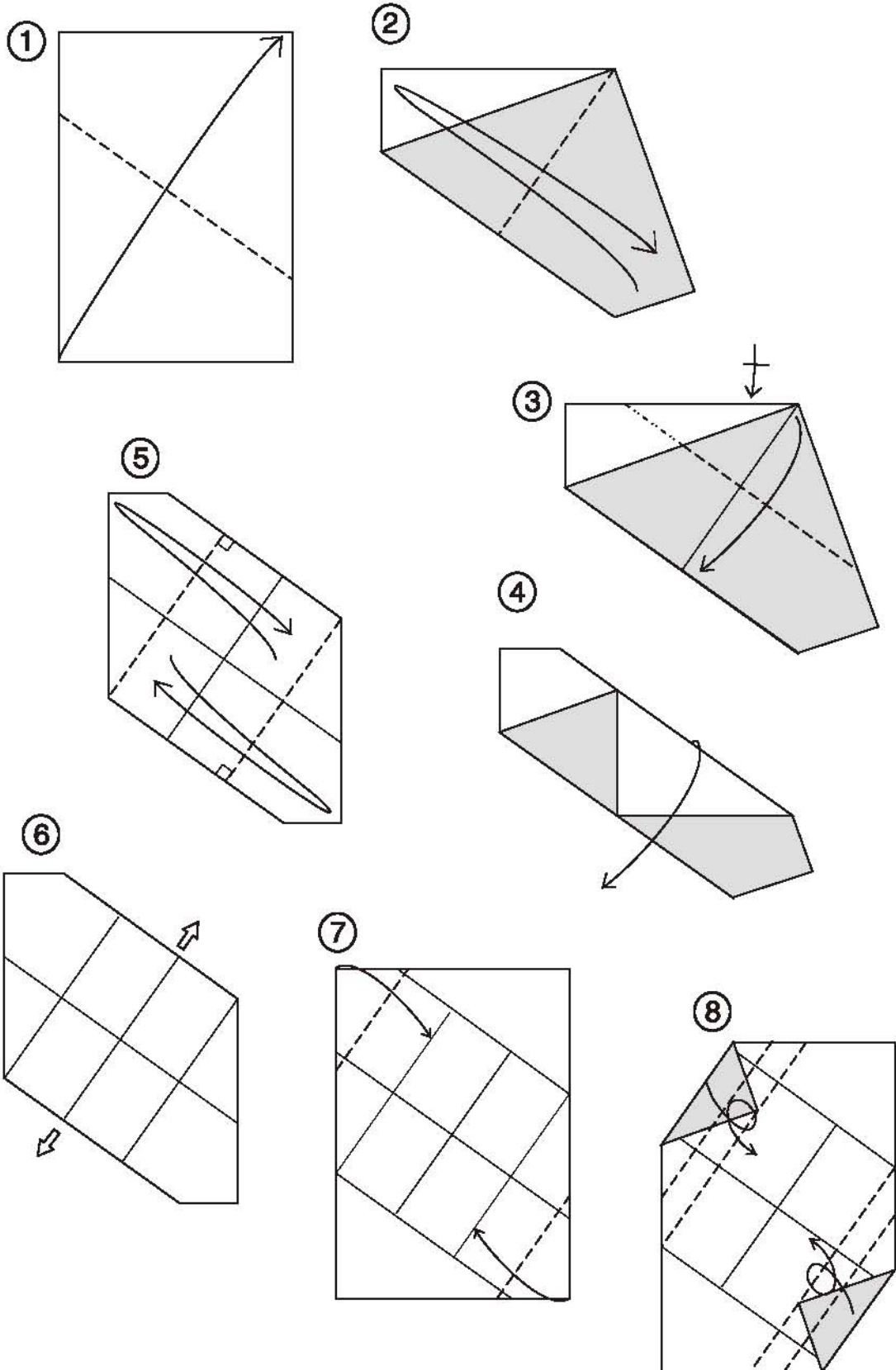

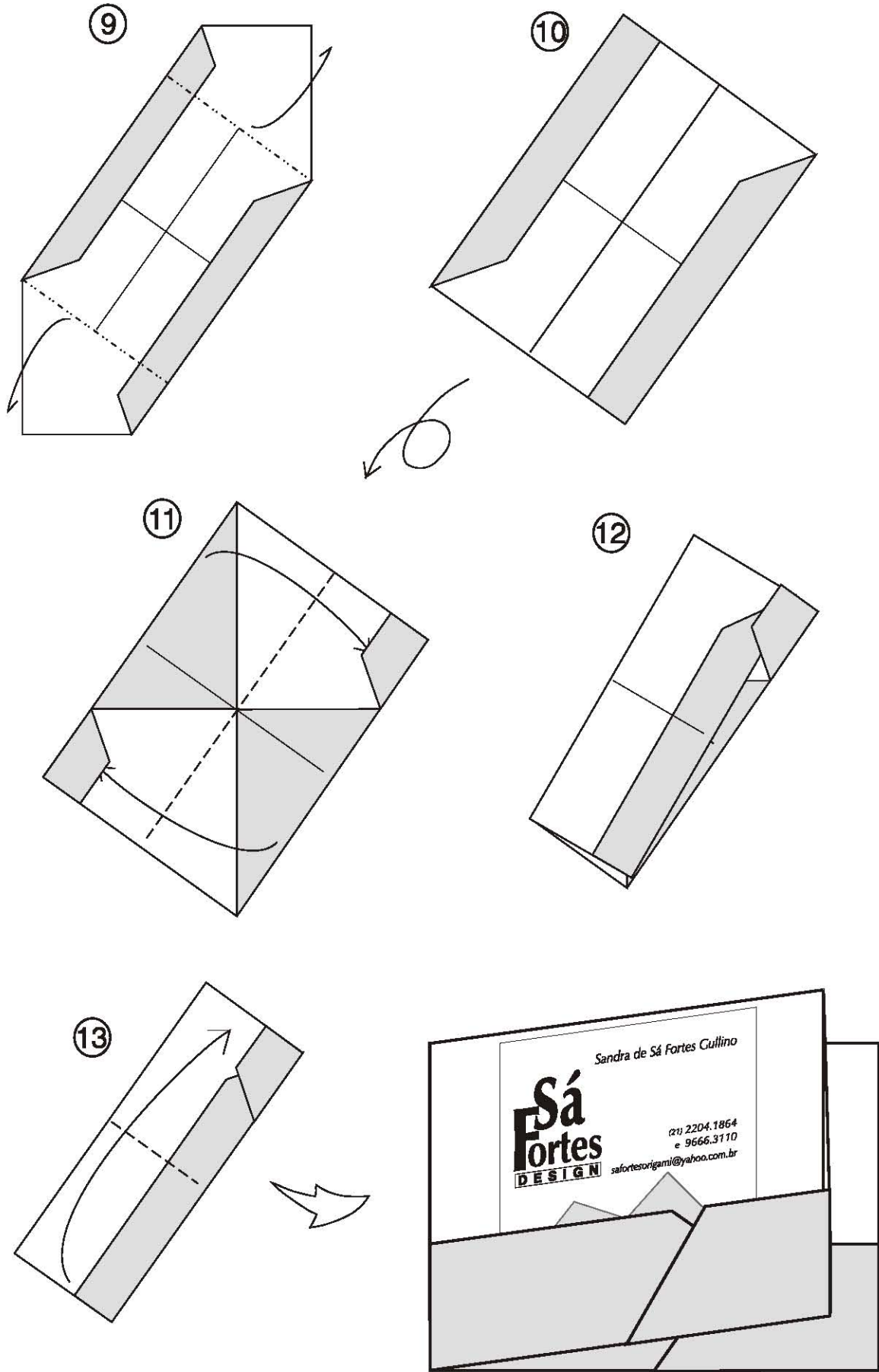



Сердечко с кармашком

Калашникова Александра (Россия)



Преподаватель оригами (г. Енисейск). Среди ее учеников - стипендиаты краевой губернаторской стипендии имени Сурикова за достижения в искусстве оригами Александра Цыганкова и Кумратов Виталий.

1.

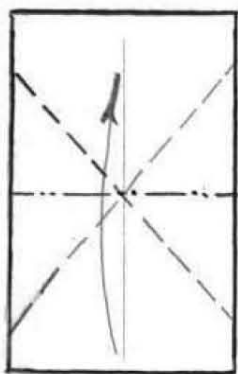

3.

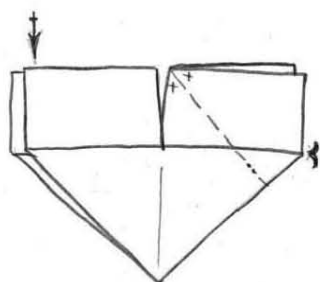

5.

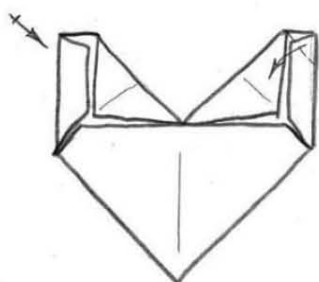

2.

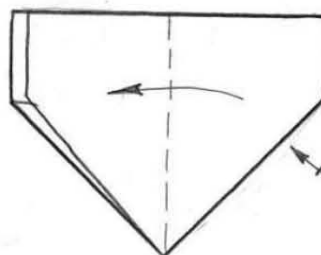

4.

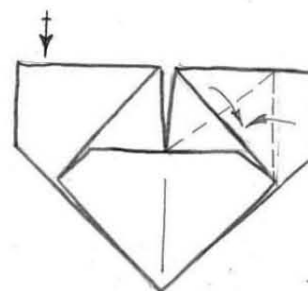

6.

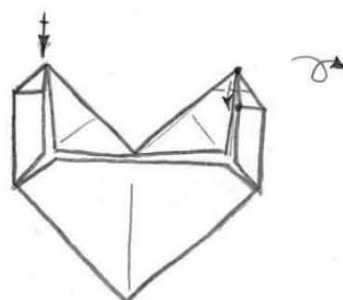

1. Для работы потребуется формат А4. Согнуть одновременно по намеченным линиям.
2. Верхний слой перекинуть справа налево. Повторить с другой стороны.
3. У верхнего слоя вдавить угол внутрь, при этом верхний левый прямой угол делится пополам. Повторить слева.
6. Совместить намеченные точки. Повторить слева. Перевернуть. И сердечко с кармашком готово!





1.

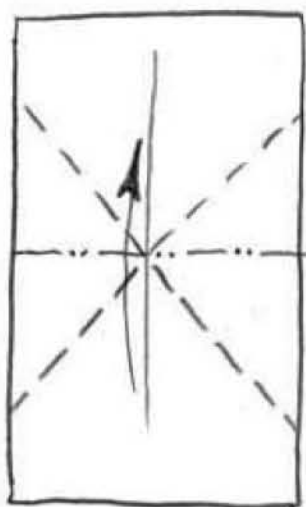

2.

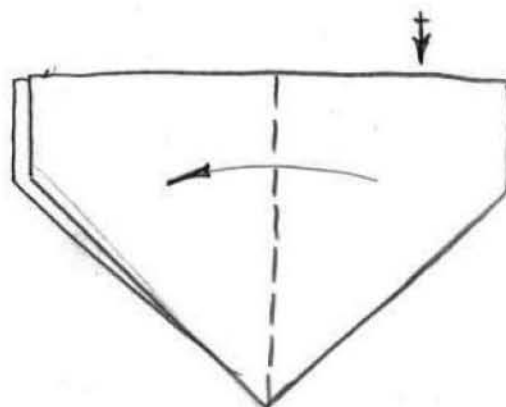

3.

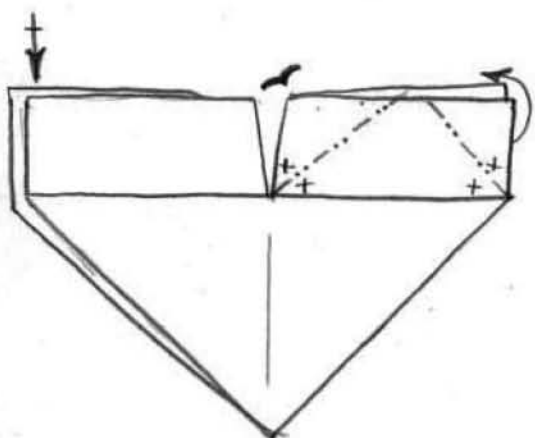

4.

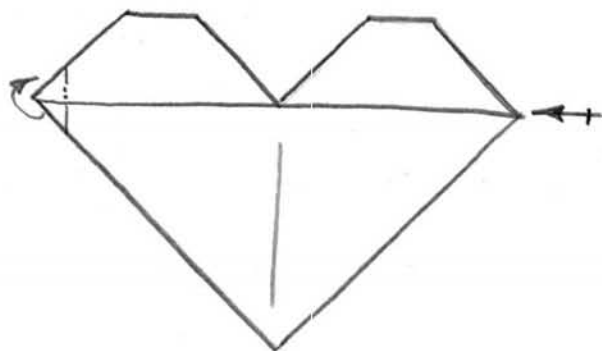

5.

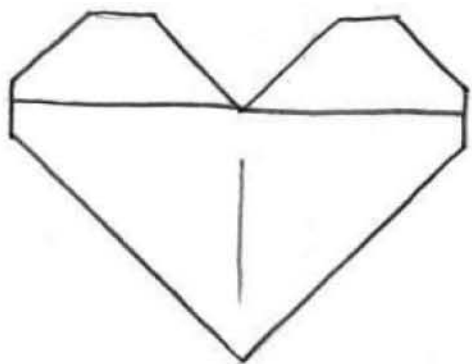

1. Формат А4 согнуть одновременно по всем намеченным линиям.
2. Перекинуть верхний слой справа налево, повторить с другой стороны.
3. Вдавить угол внутрь. Справа отогнуть угол назад, прихватив два слоя. Повторить слева.
4. Загнуть уголок назад. Повторить справа.
5. Готовое сердечко с кармашком!





1.

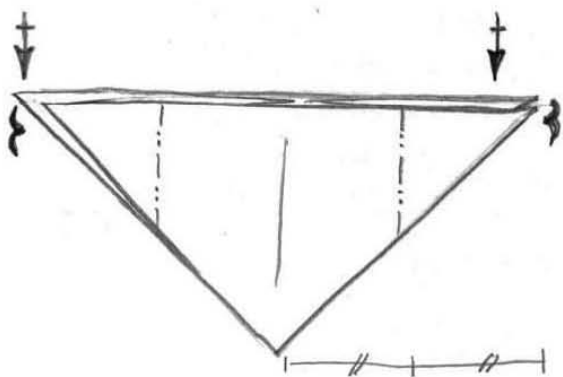

2.

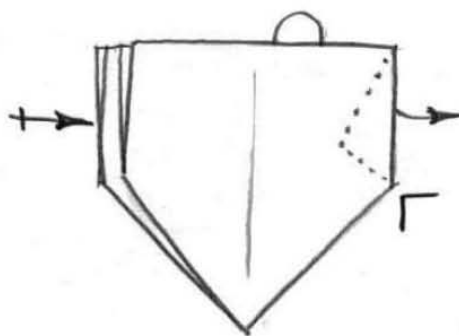

3.

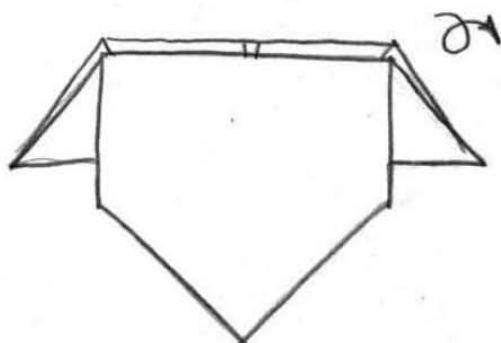

4.

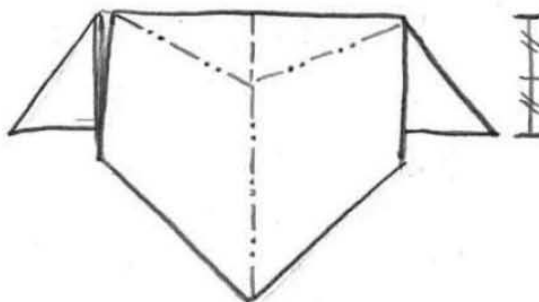

1. Базовая форма «Двойной треугольник». Вдавить треугольники справа и слева. Повторить с задними треугольниками.
1. У верхнего слоя вытянуть справа изнутри треугольник так, чтобы он образовал прямой угол с правой вертикальной стороной. Повторить слева.
4. Одновременно согнуть по намеченным линиям. Расправить под углом примерно 110 градусов.



Playboy heart

Худяков Константин (Россия)



Оригами начал заниматься в школе, сначала учился по книжке "50 моделей Роберта Нила", затем "Оригами для знатоков". Как-то случайно эти книжки дома нашлись :)

Лет в 14 начал разрабатывать свои модели. ..

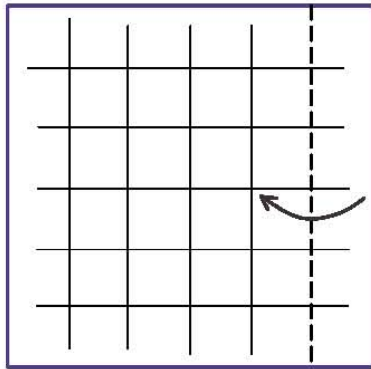

1. 6 : 6

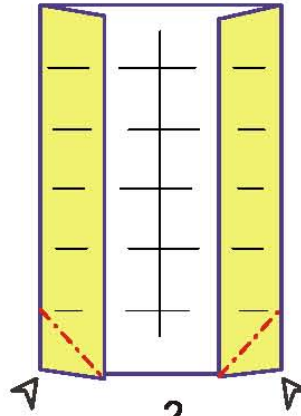

2.

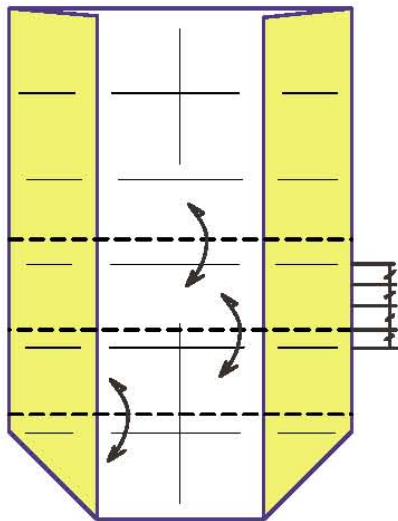

3.

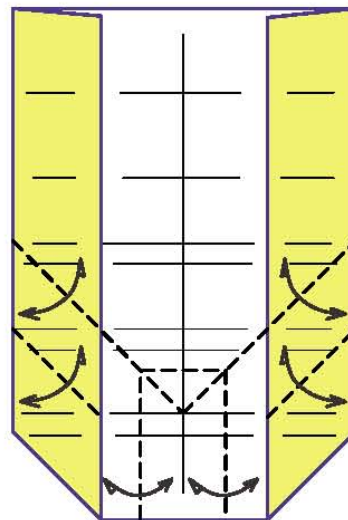

4.

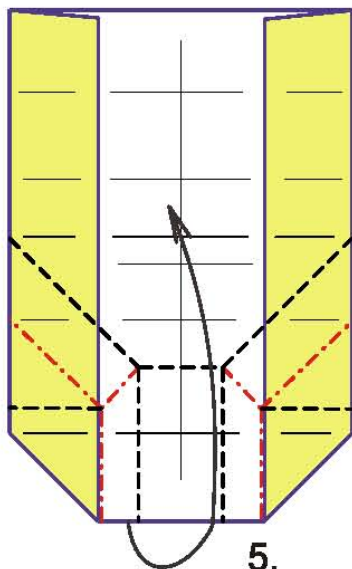

5.

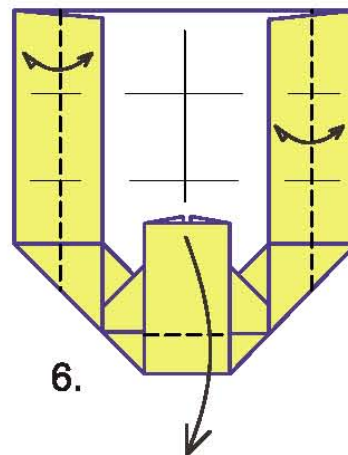

6.

Playboy Heart by Konstantin Khudiyakov
Copyright ©2008. All rights reserved.



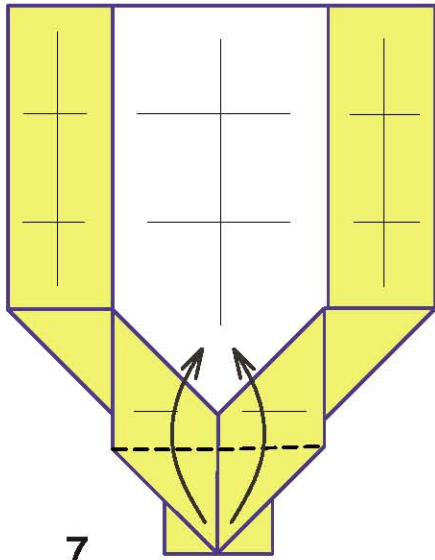

7.

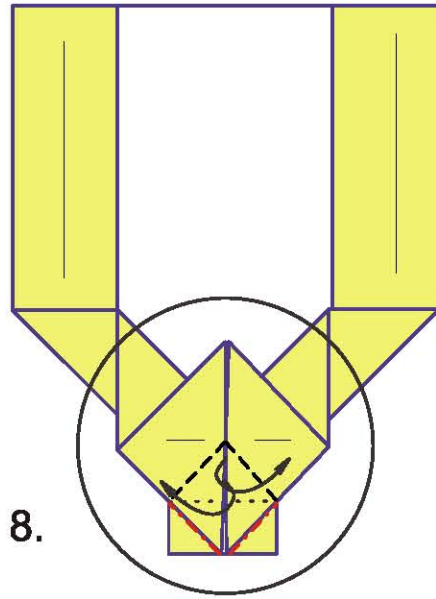

8.

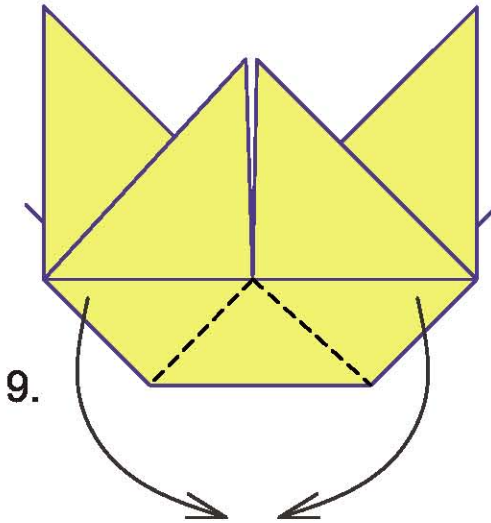

9.

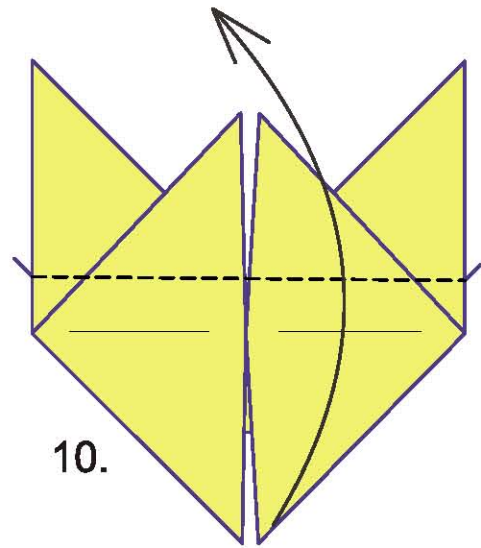

10.

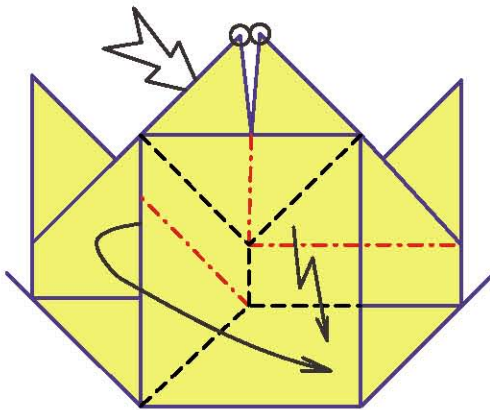

11.

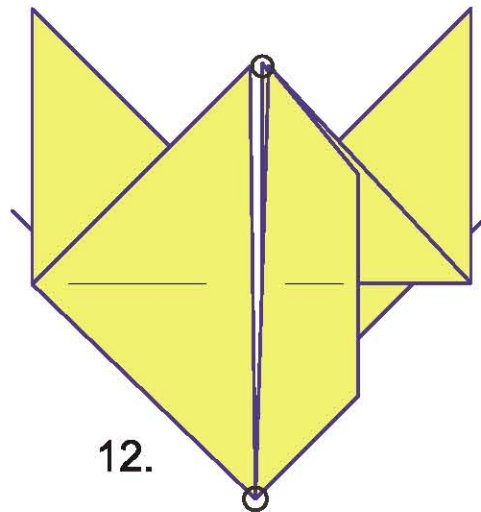

12.

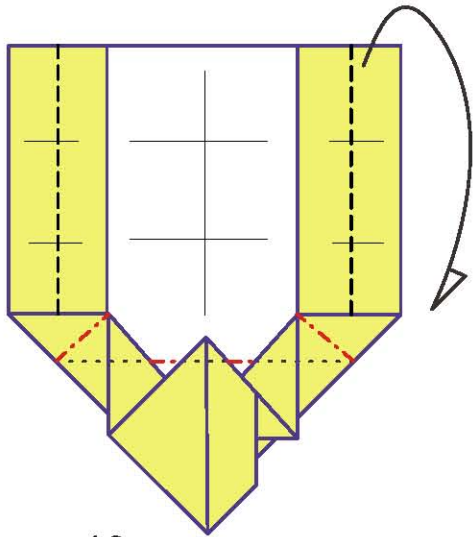

13.

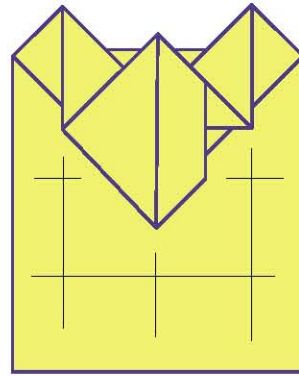

14.

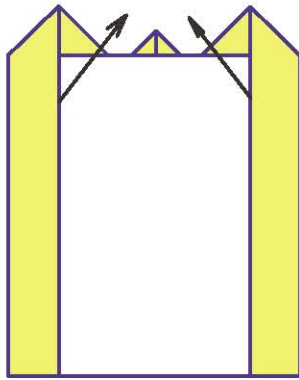

15.

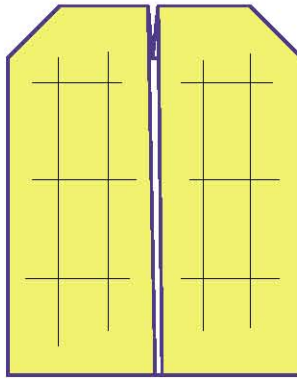

16.

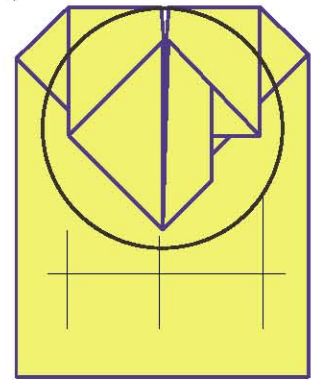

17.

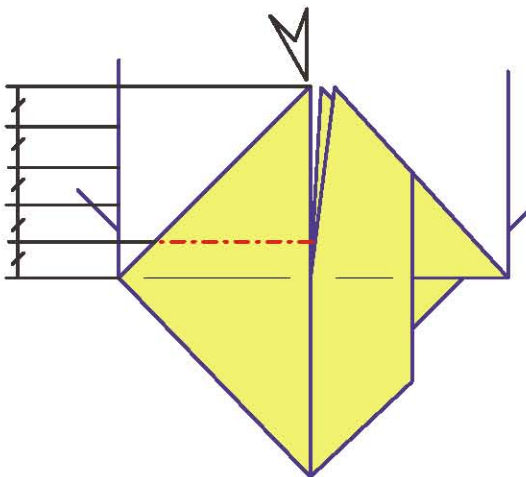

18.

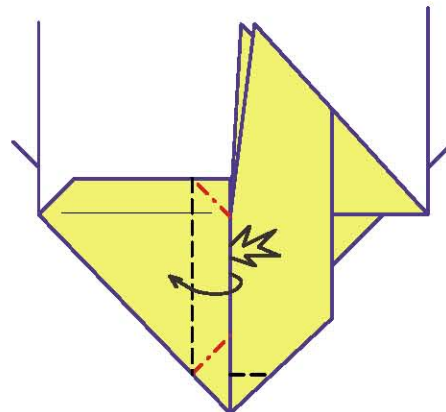

19.

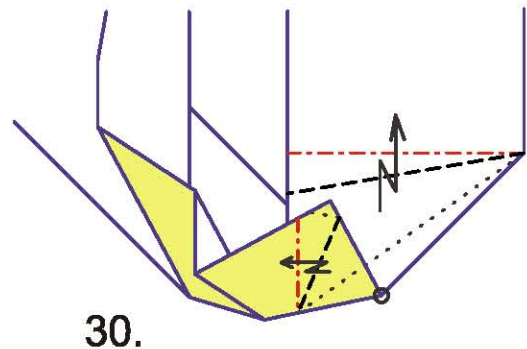
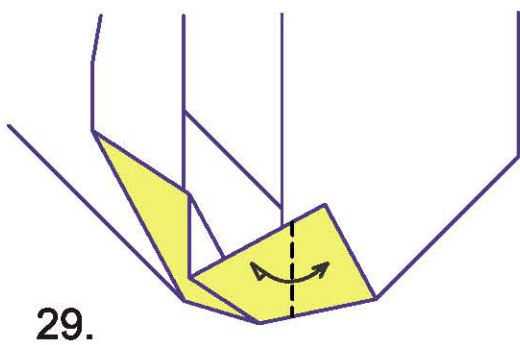
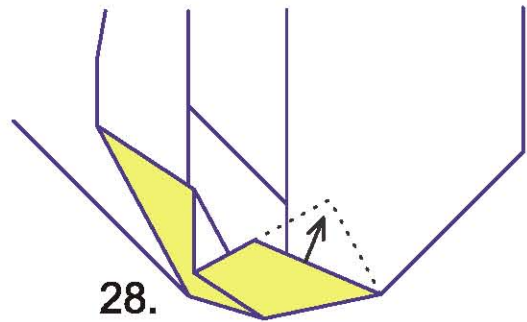
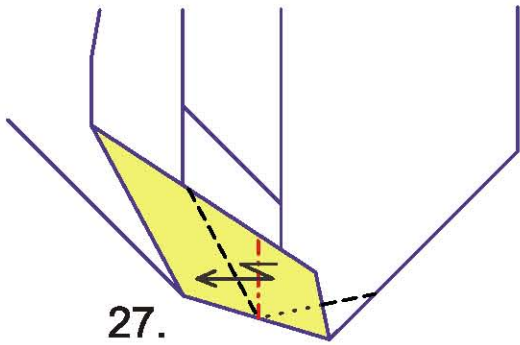
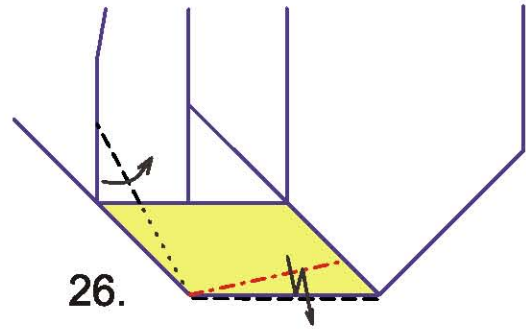
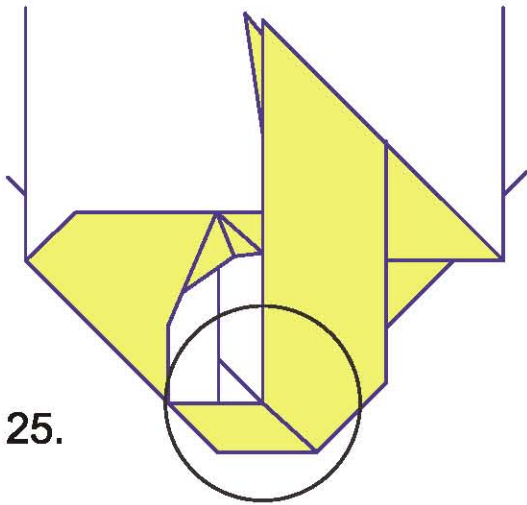
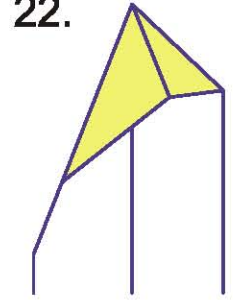
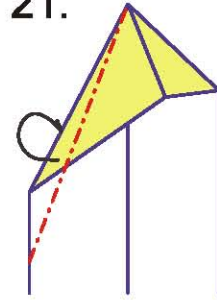
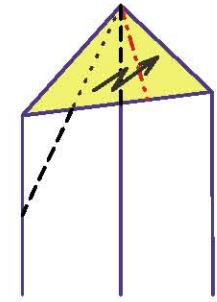
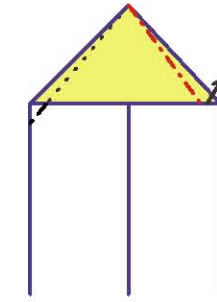
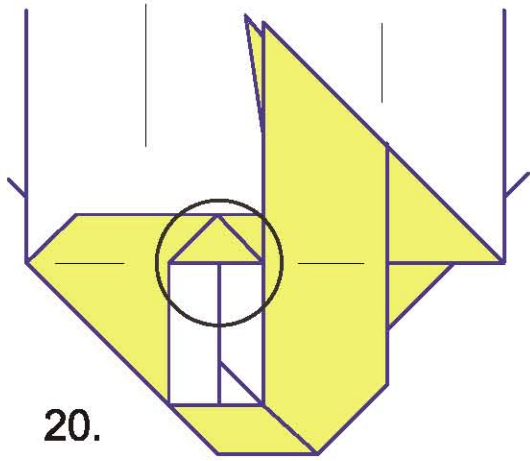

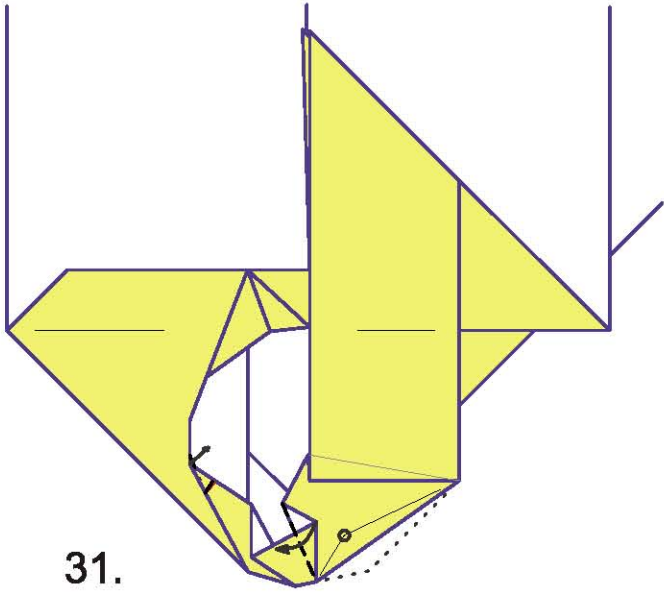

31.

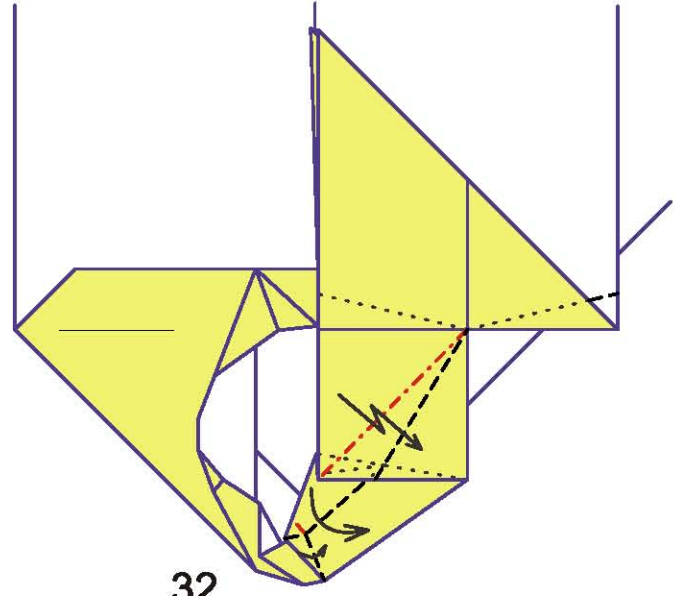

32.

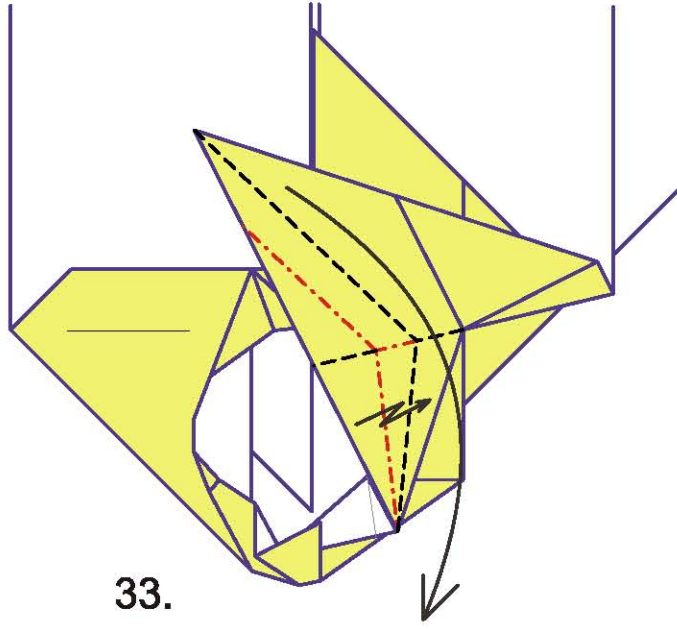

33.

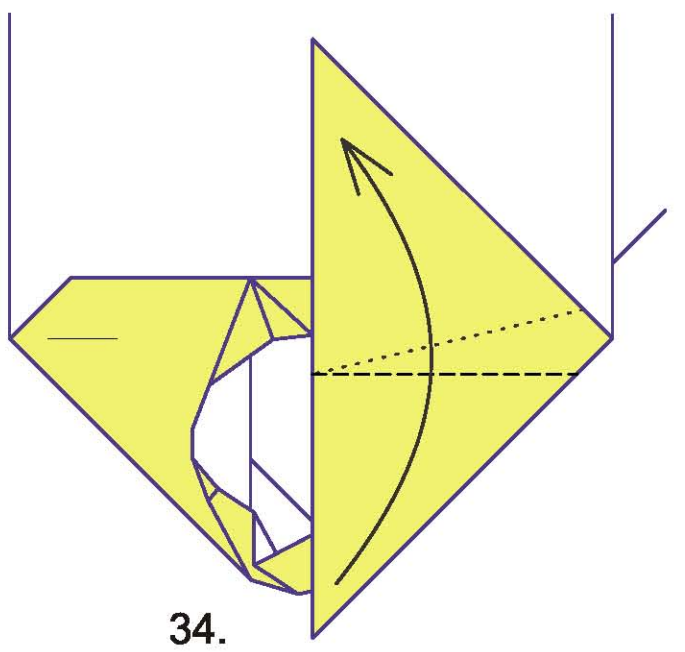

34.

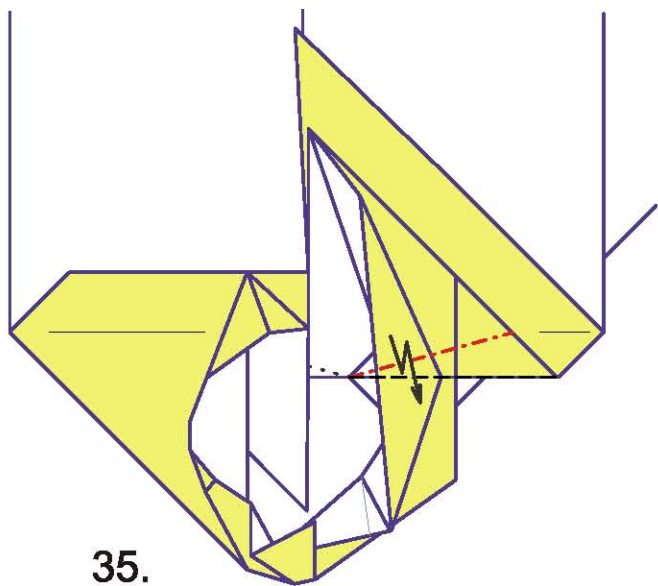

35.

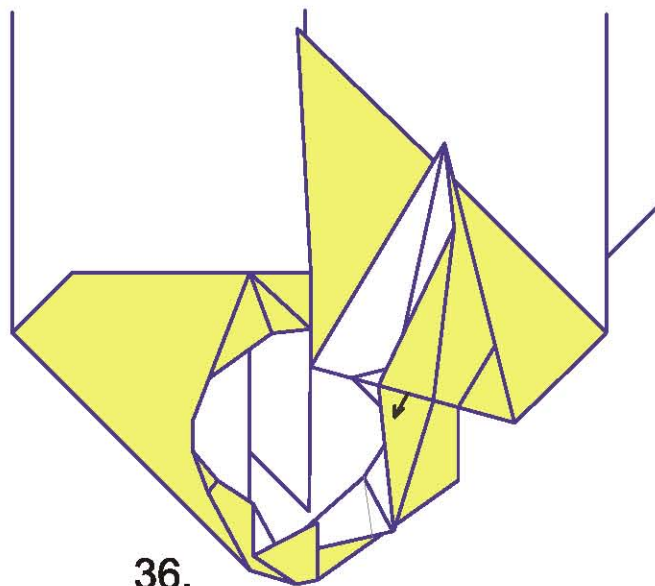

36.

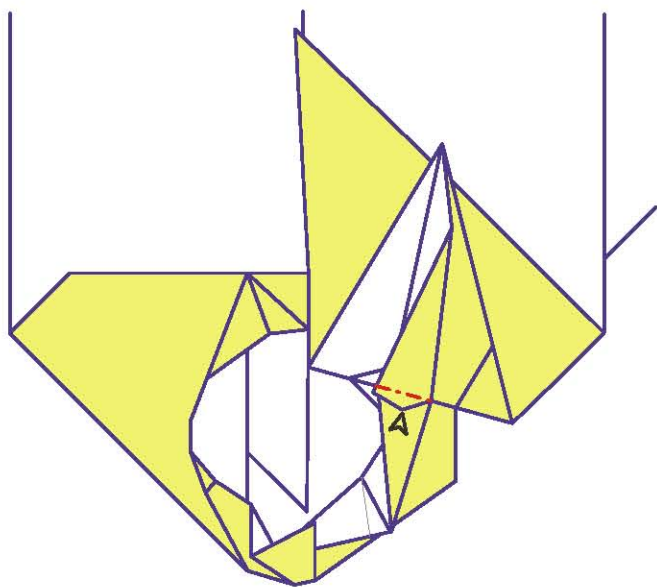

37.

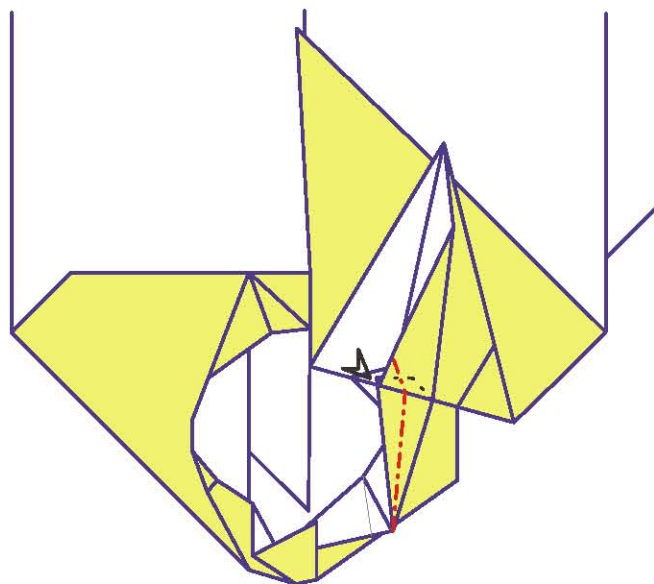

38.

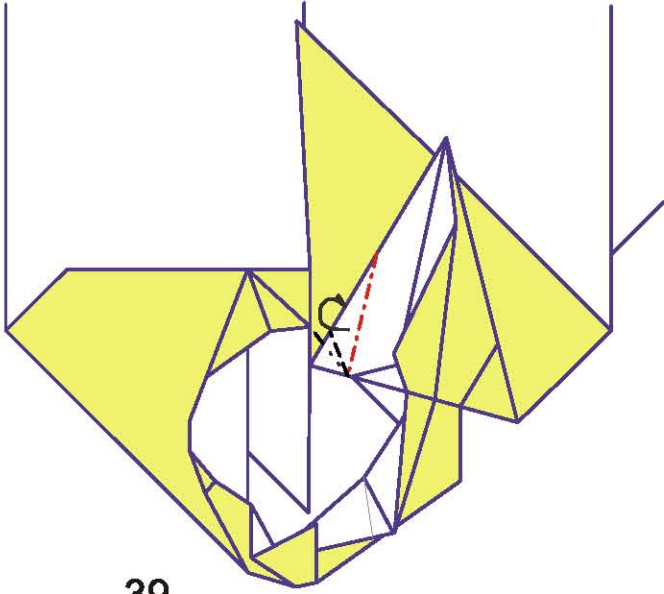

39.

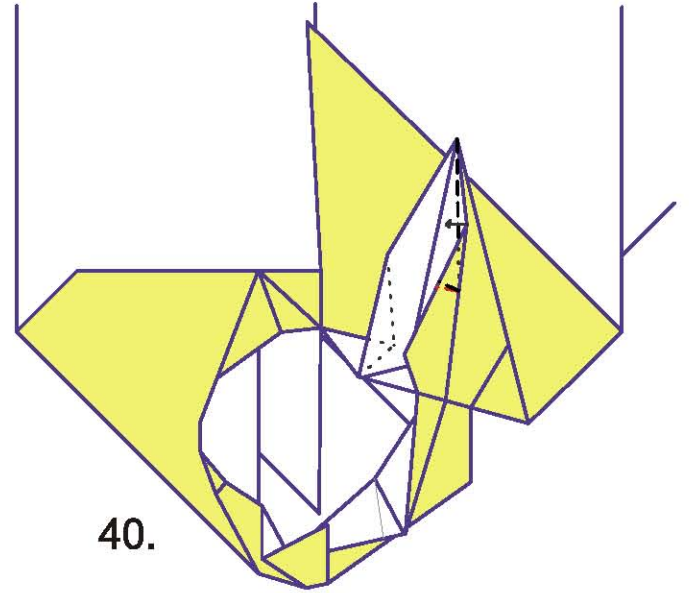

40.

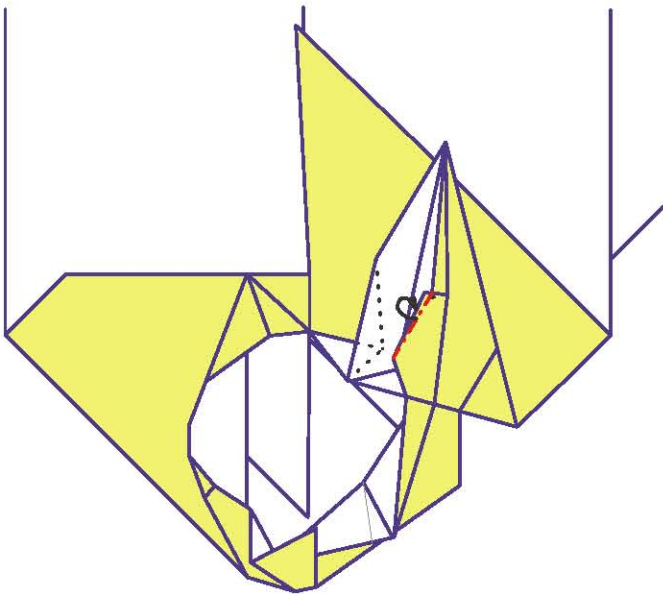

41.

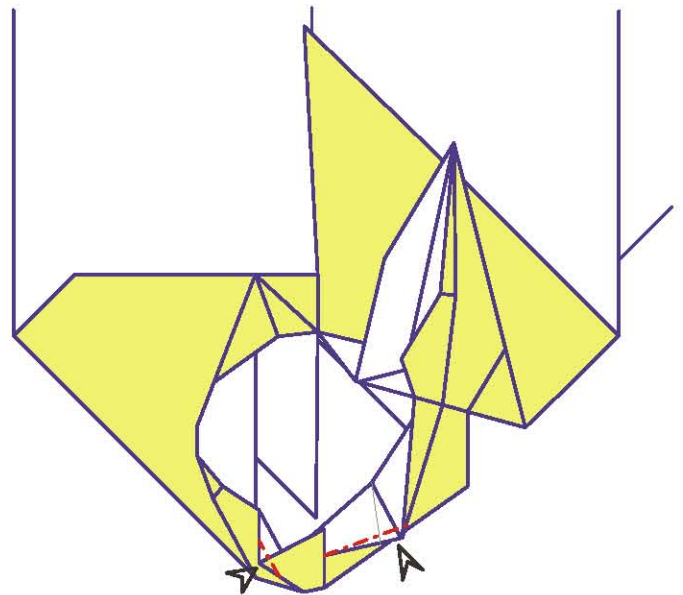

42.

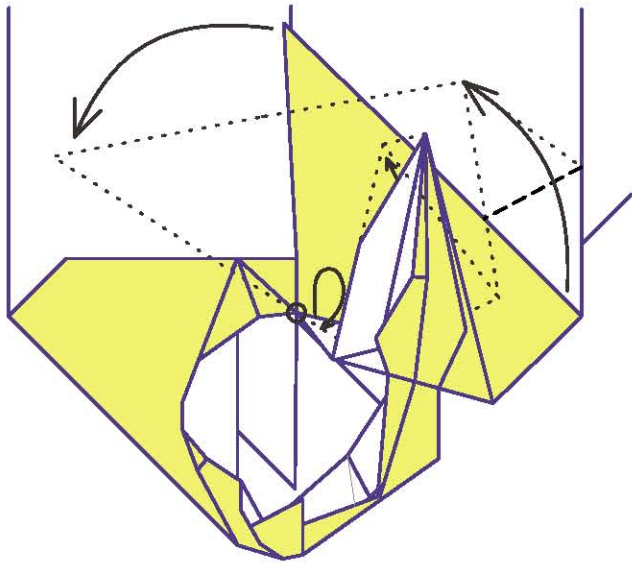

43.

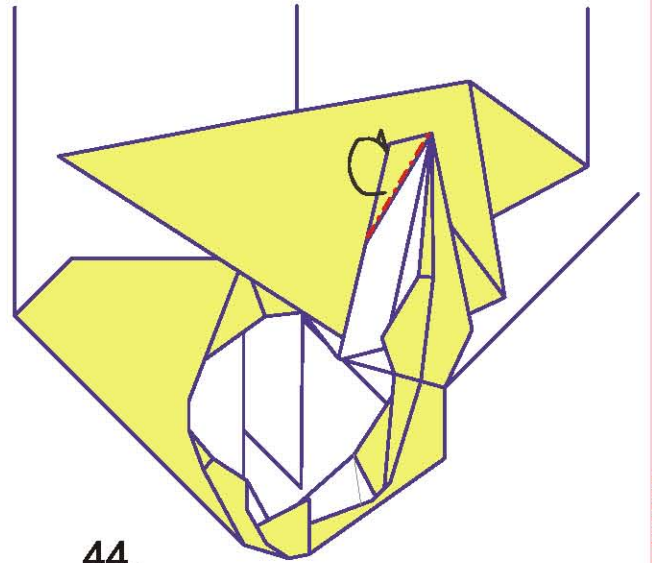

44.

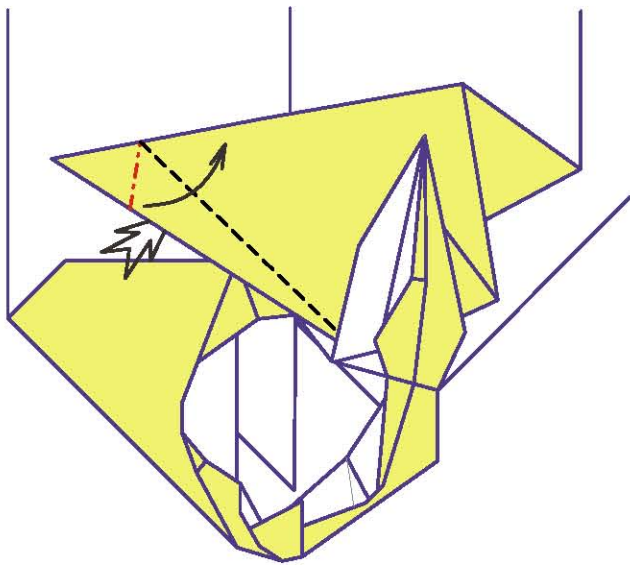

45.

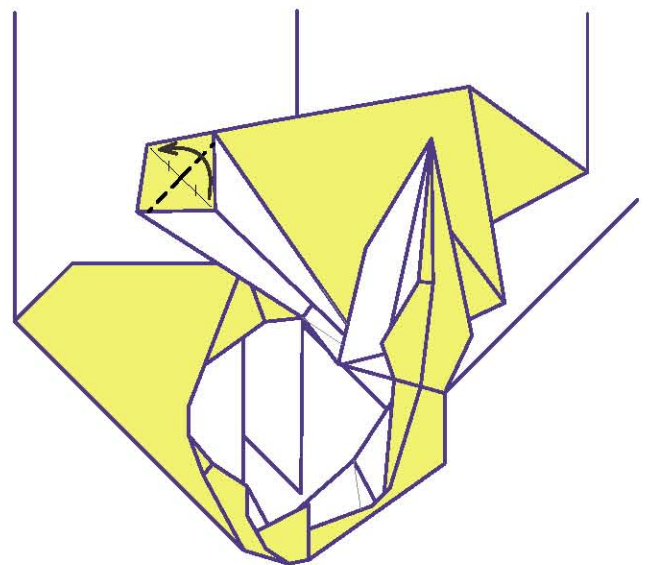

46.

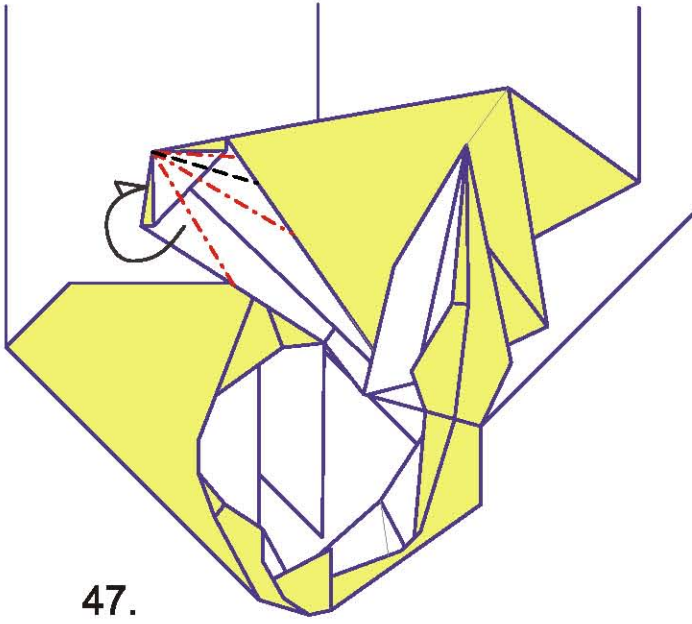

47.

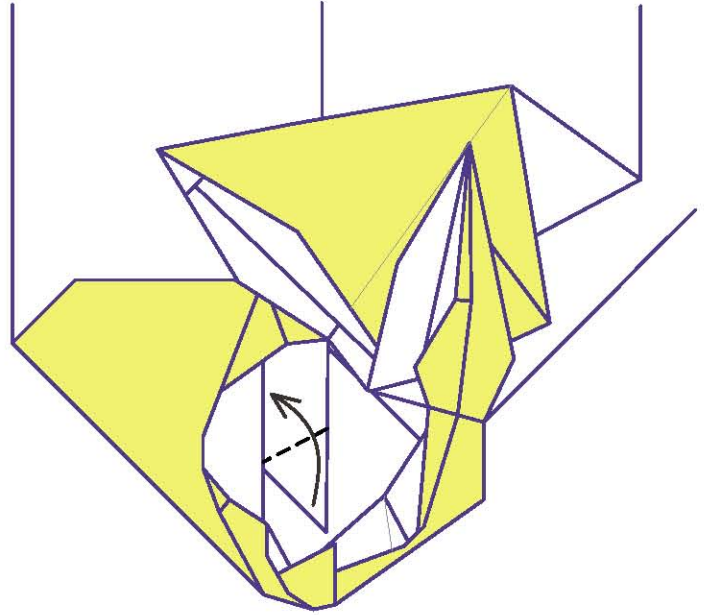

48.

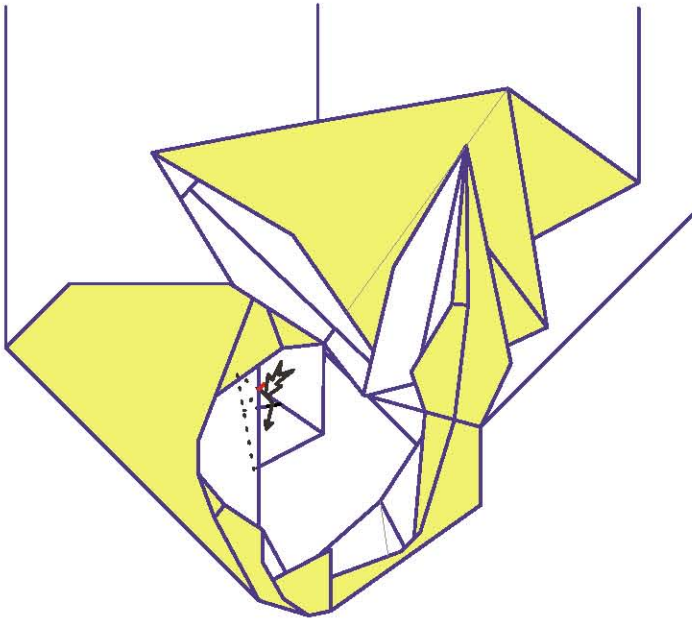

49.

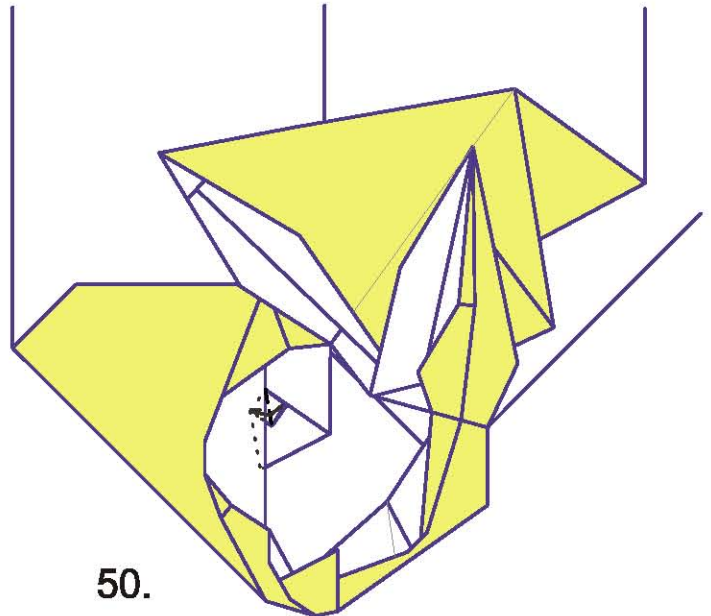

50.



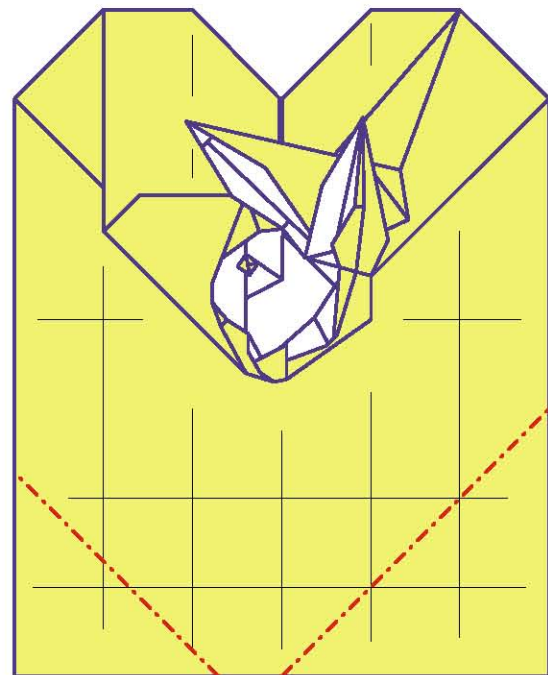
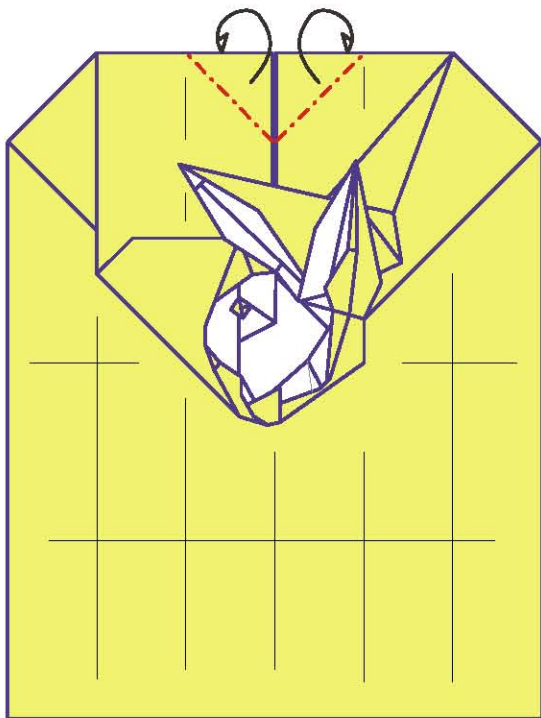
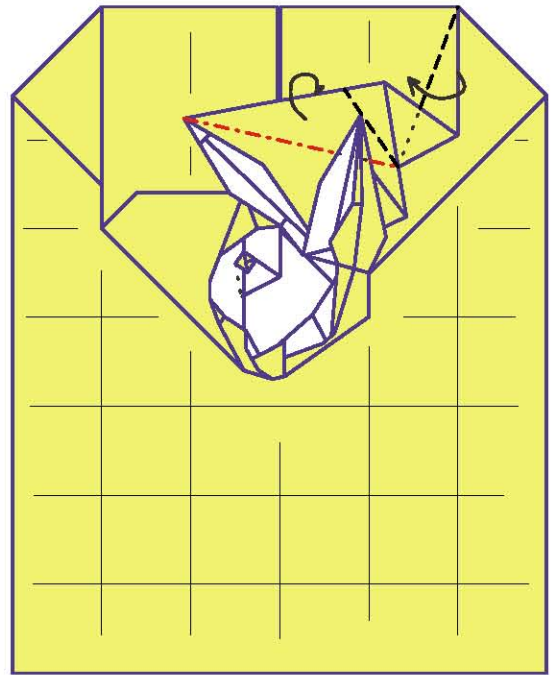
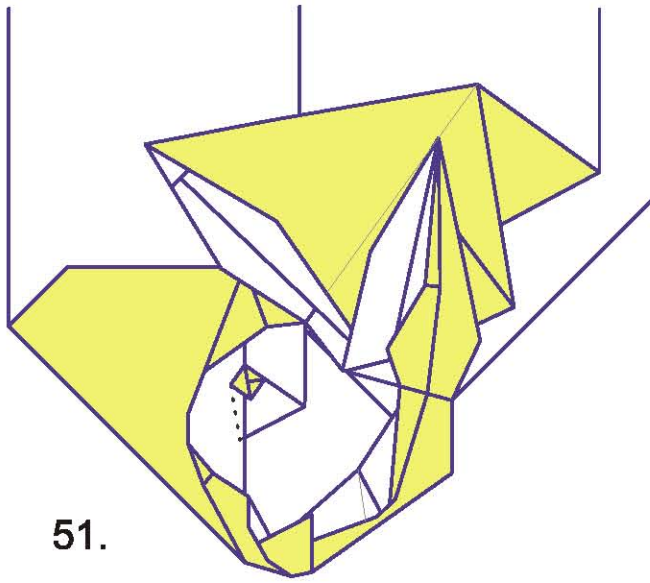

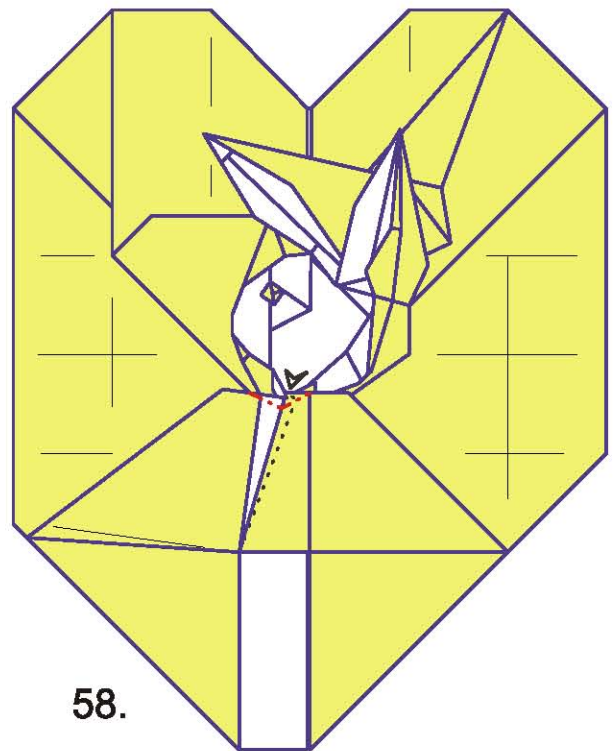
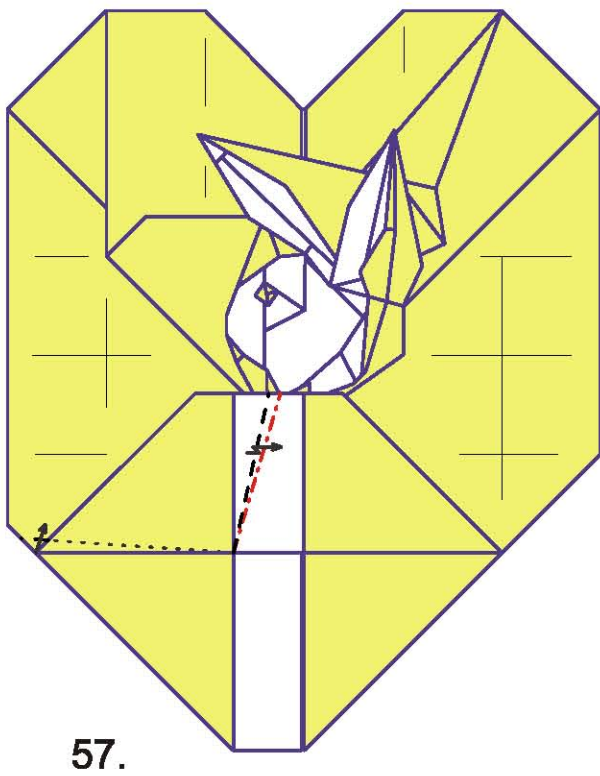
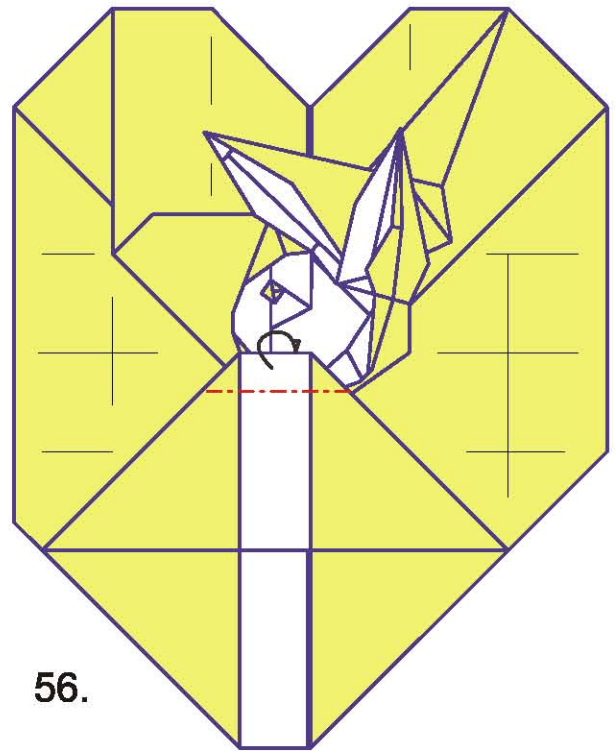
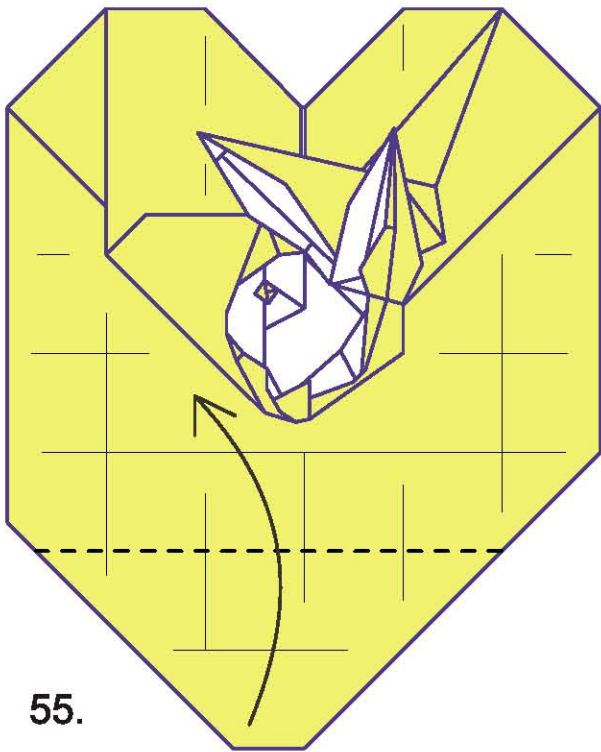

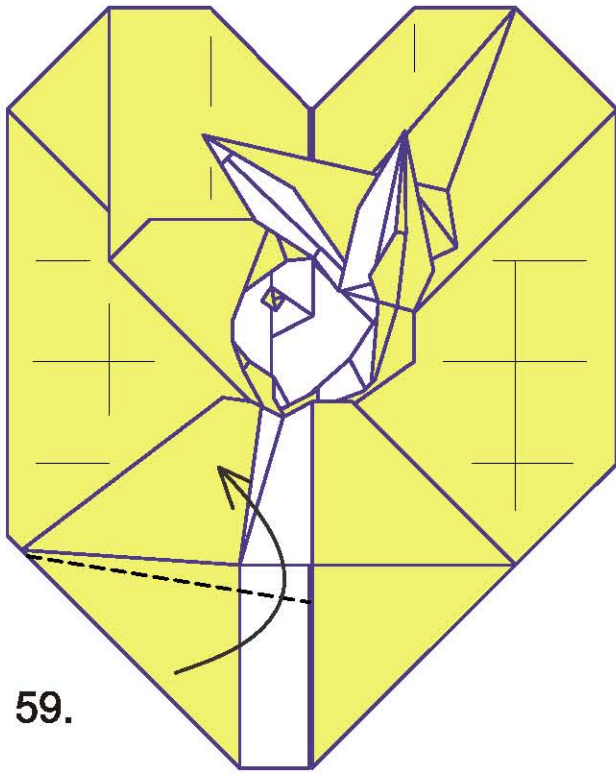

59.

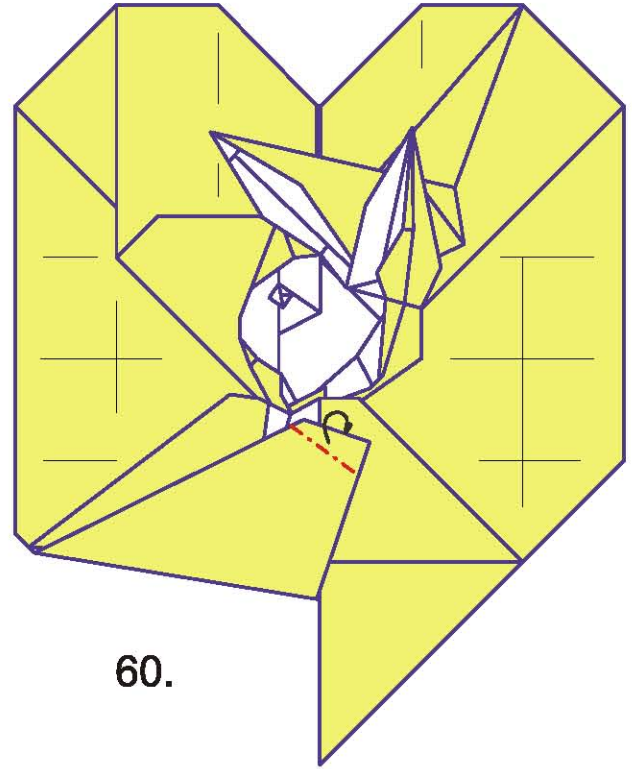

60.

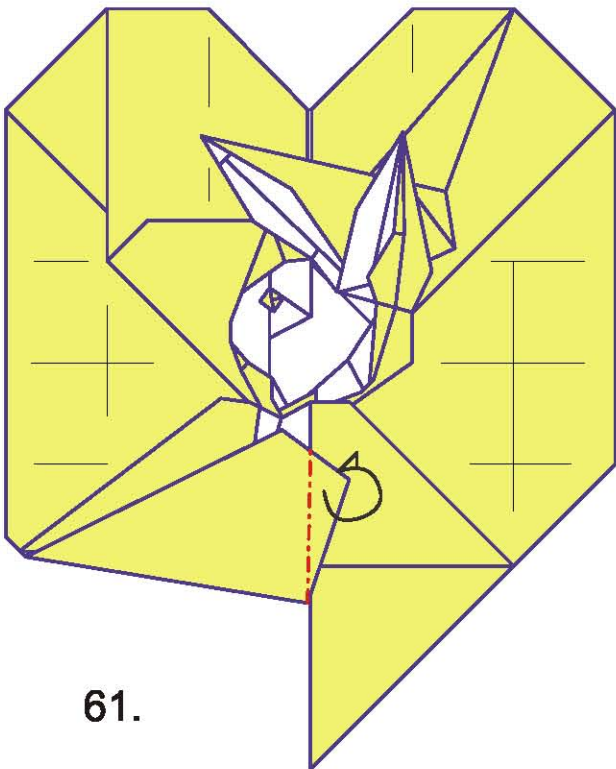

61.

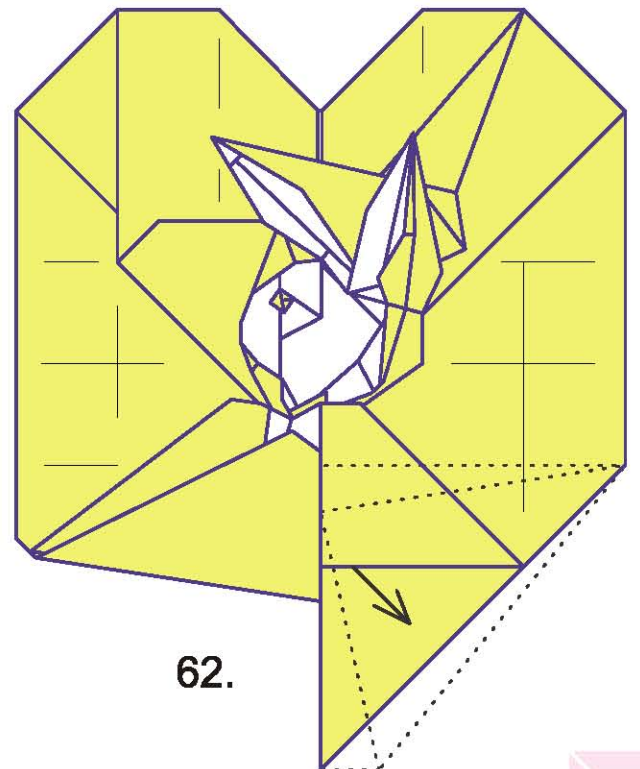

62.

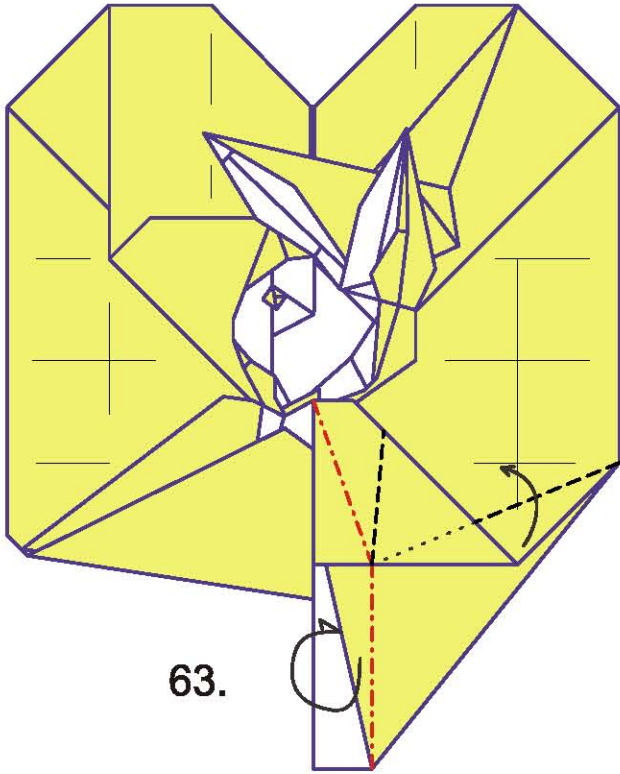

63.

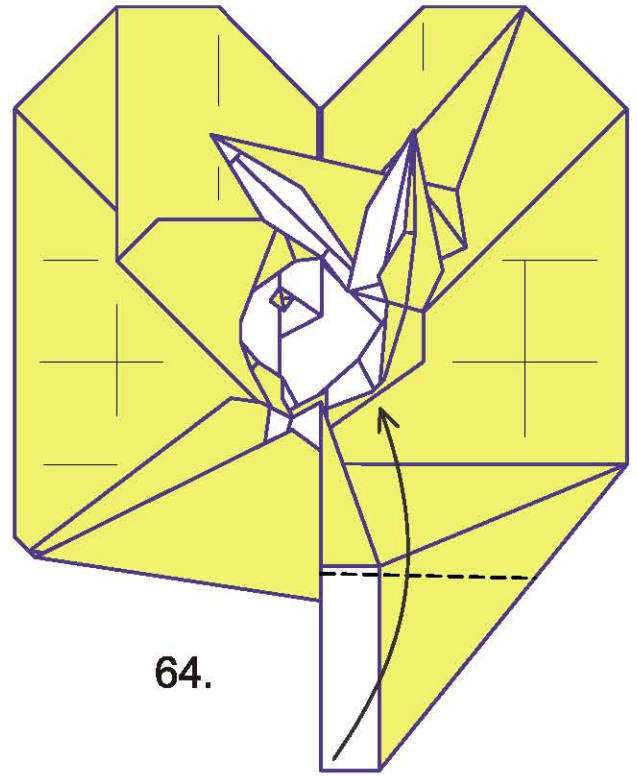

64.

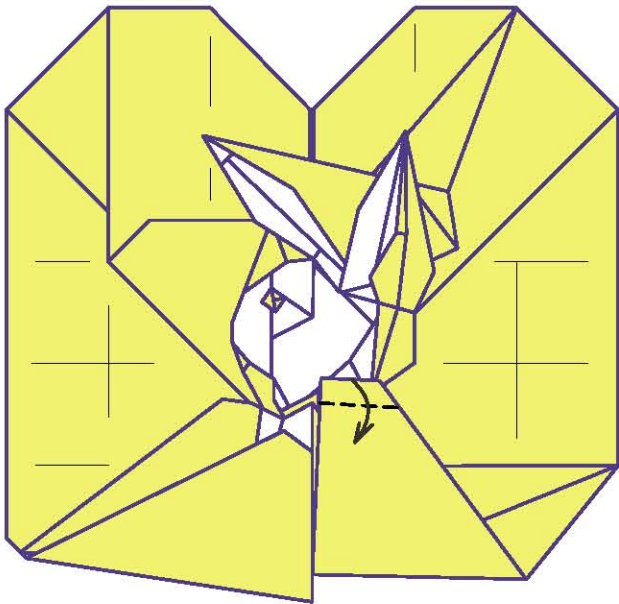

65.

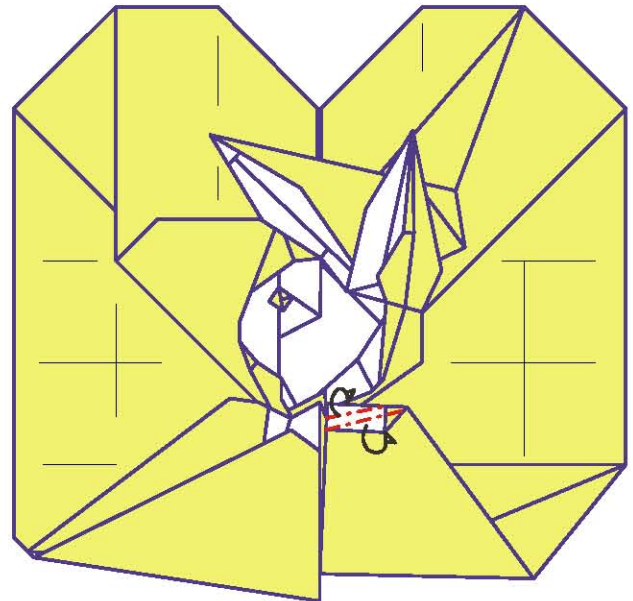

66.

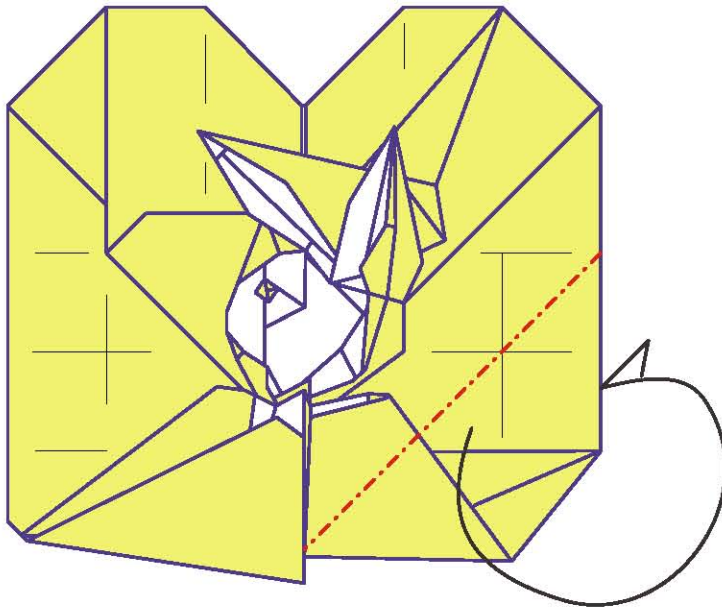

67.

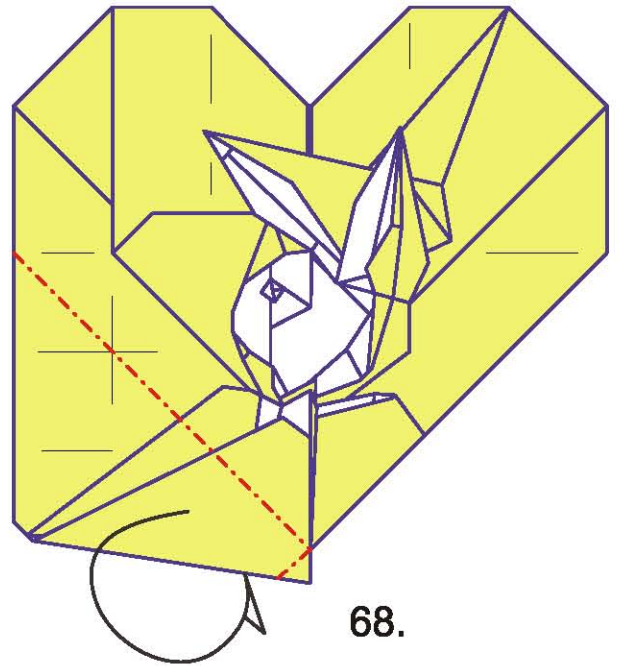

68.

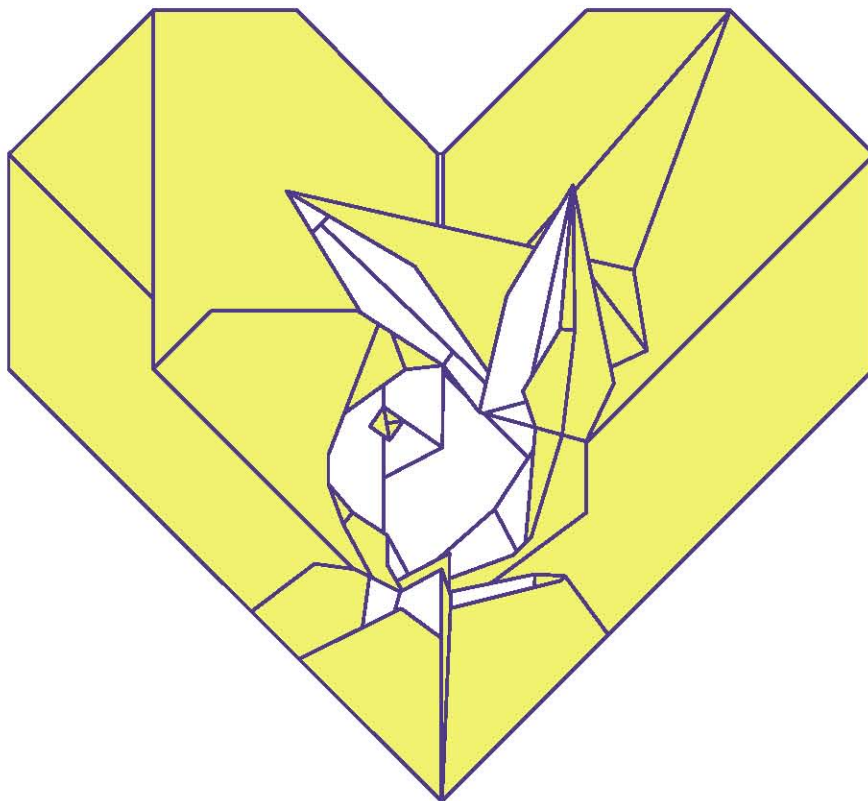

69. Готово!

Два сердца

Кумратов Виталий (Россия)



Талантливый начинающий оригамист.
 В 2008 г. получил сертификат на право краевой губернаторской стипендии имени Сурикова (г. Енисейск) за достижения в искусстве оригами

1.

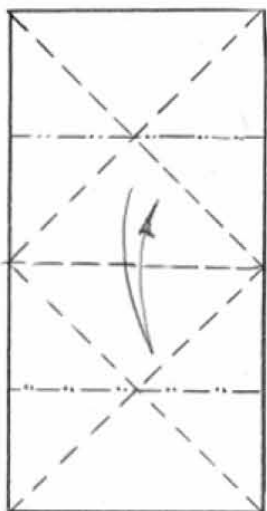

2.

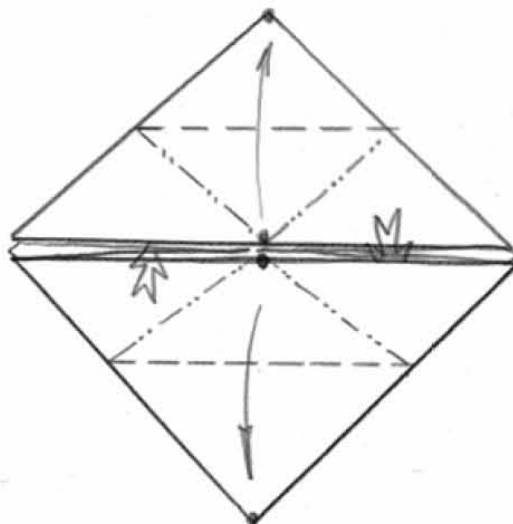

3.

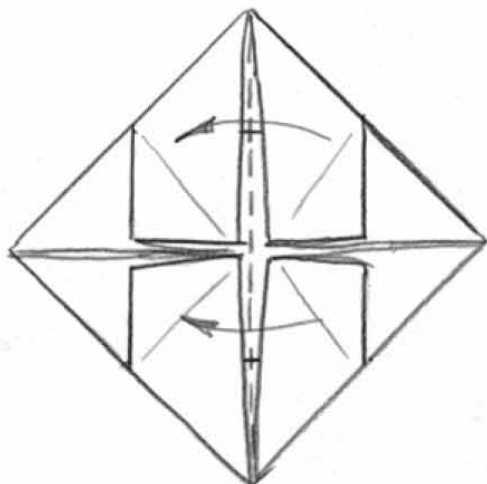

4.

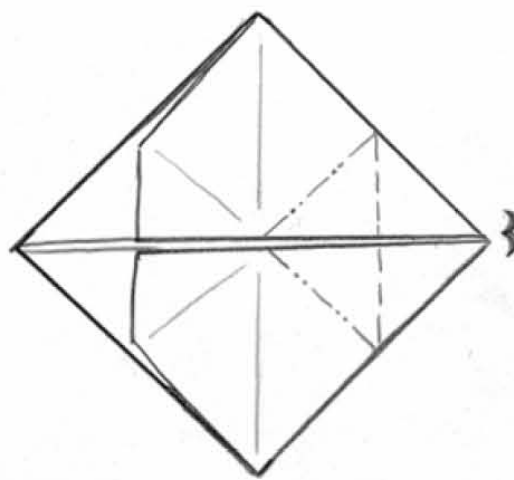

5.

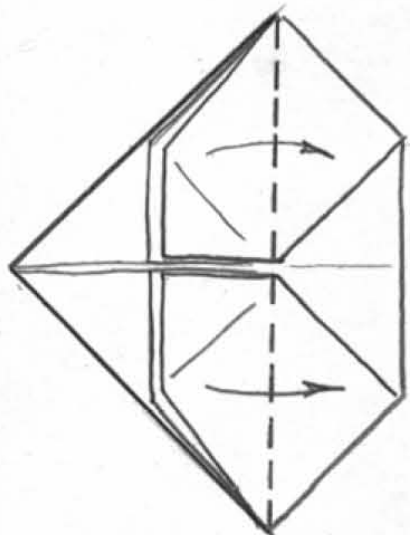

6.

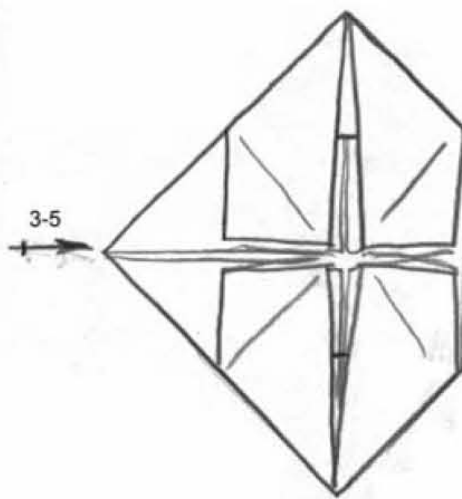



7.

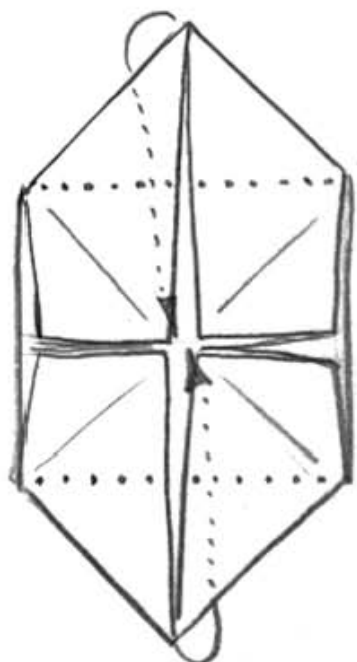

8.

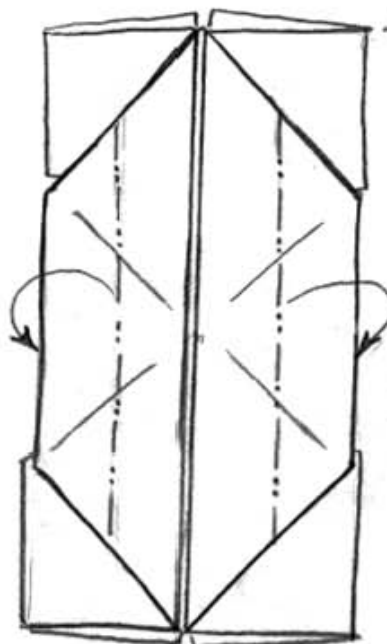

9.

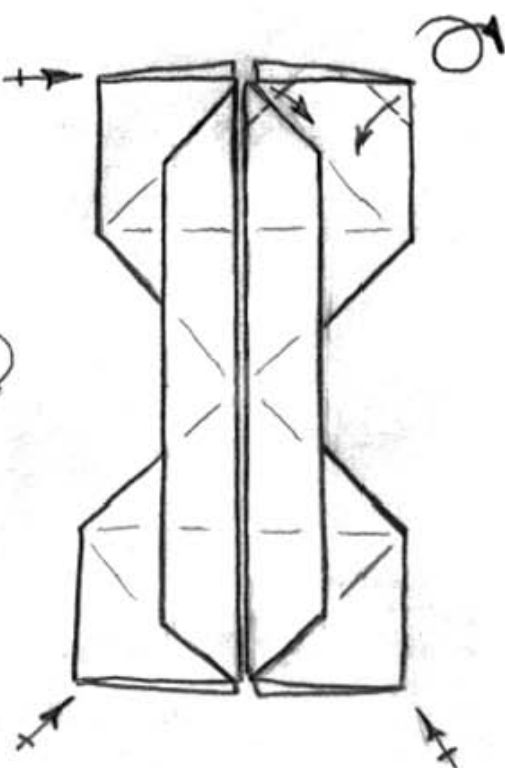

10.

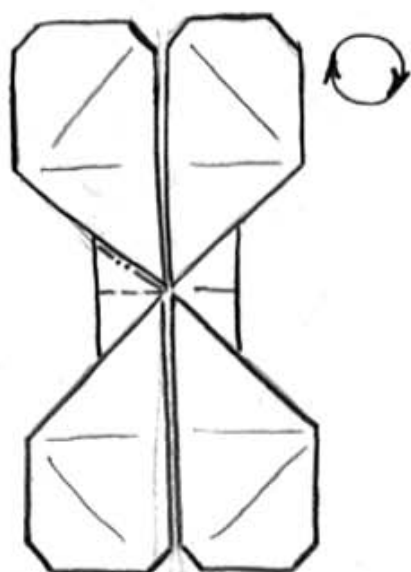

Эта «валентинка» сделана из прямоугольного (1:2) листа бумаги.

1. Согнуть лист пополам и разогнуть. В верхнем и нижнем квадрате сложить базовую форму «двойной треугольник».
3. Отогнуть верхний и нижний клапаны справа налево.
4. Вдавить, соблюдая «горь» и «долины».
5. Вернуть верхний и нижний клапан вправо.
6. Действия 3-5 повторить слева.
7. Верхний и нижний прямые углы отогнуть назад, совмещая их в центре заготовки.
10. Сделать складку-молнию. Повернуть. Два сердца готовы!



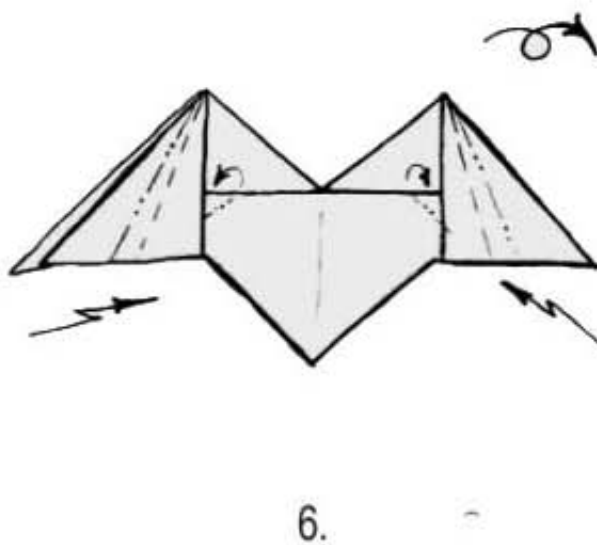
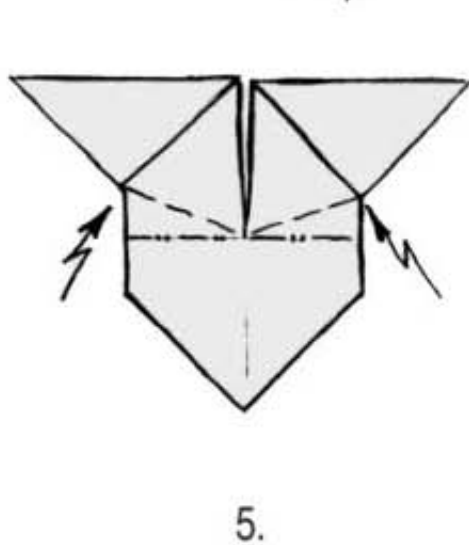
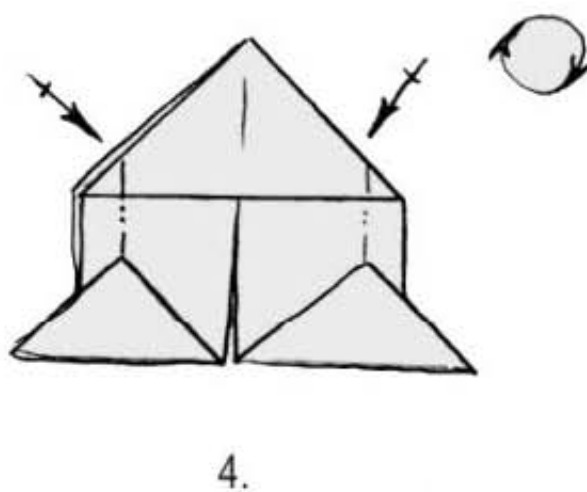
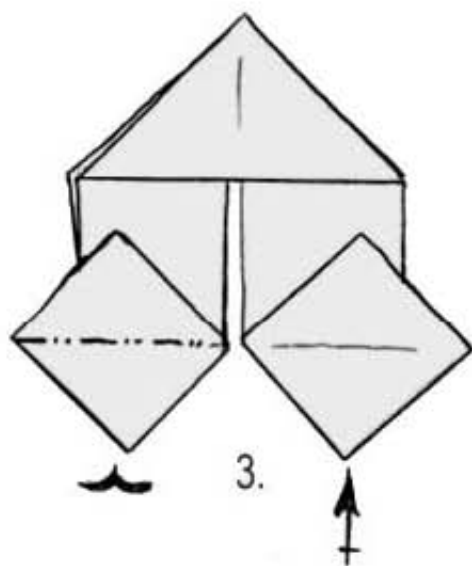
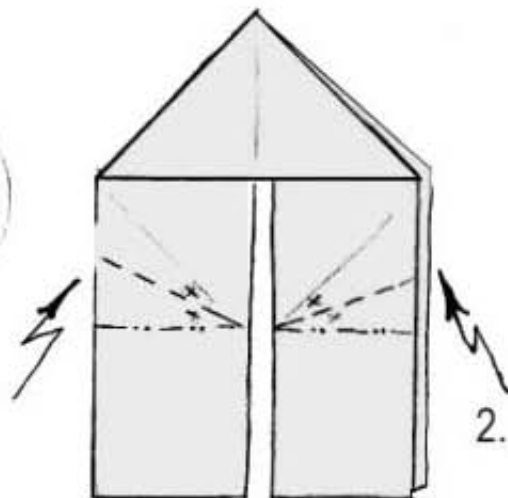
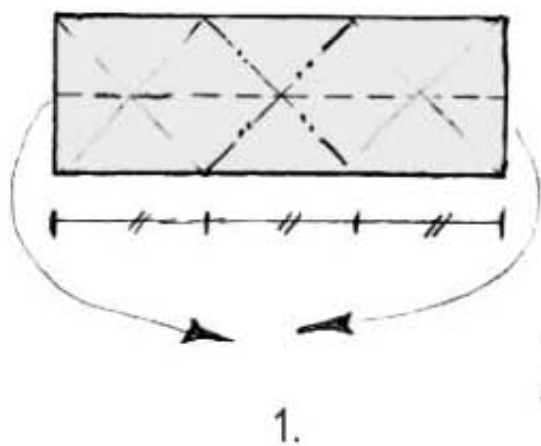

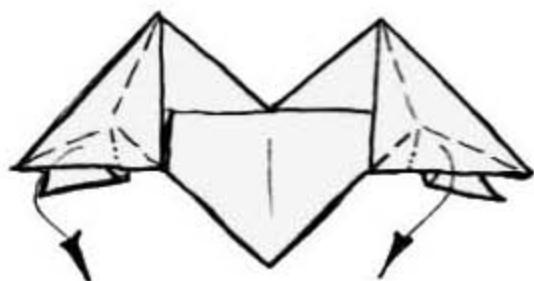

7.

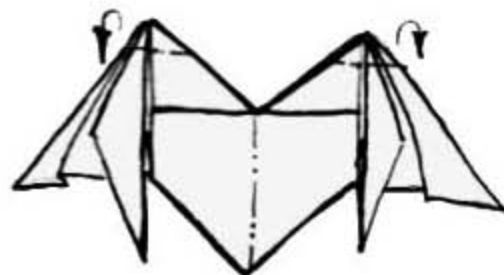

8.

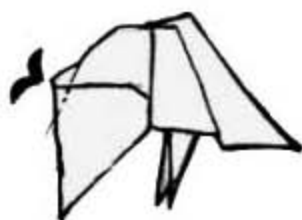

9.



1. Возьмите прямоугольник в соотношении сторон 1:3. Согните одновременно по всем намеченным линиям.
2. Справа и слева сделать складки-молнии.
3. Левый треугольник снизу вдавить внутрь заготовки. Повторить справа.
6. На пятиугольнике верхние прямые уголки загнуть назад. На боковых треугольниках сделать складки-молнии. Перевернуть.
7. В треугольниках все углы разделить пополам до центра и одновременно согнуть по всем линиям, опуская правый и левый углы вниз.
8. Верхние углы отогнуть назад. По центральной вертикальной линии заготовку отогнуть назад примерно под прямым углом.
9. Вдавить в центре, сформировав сердечко. Подклеить в кольцо.

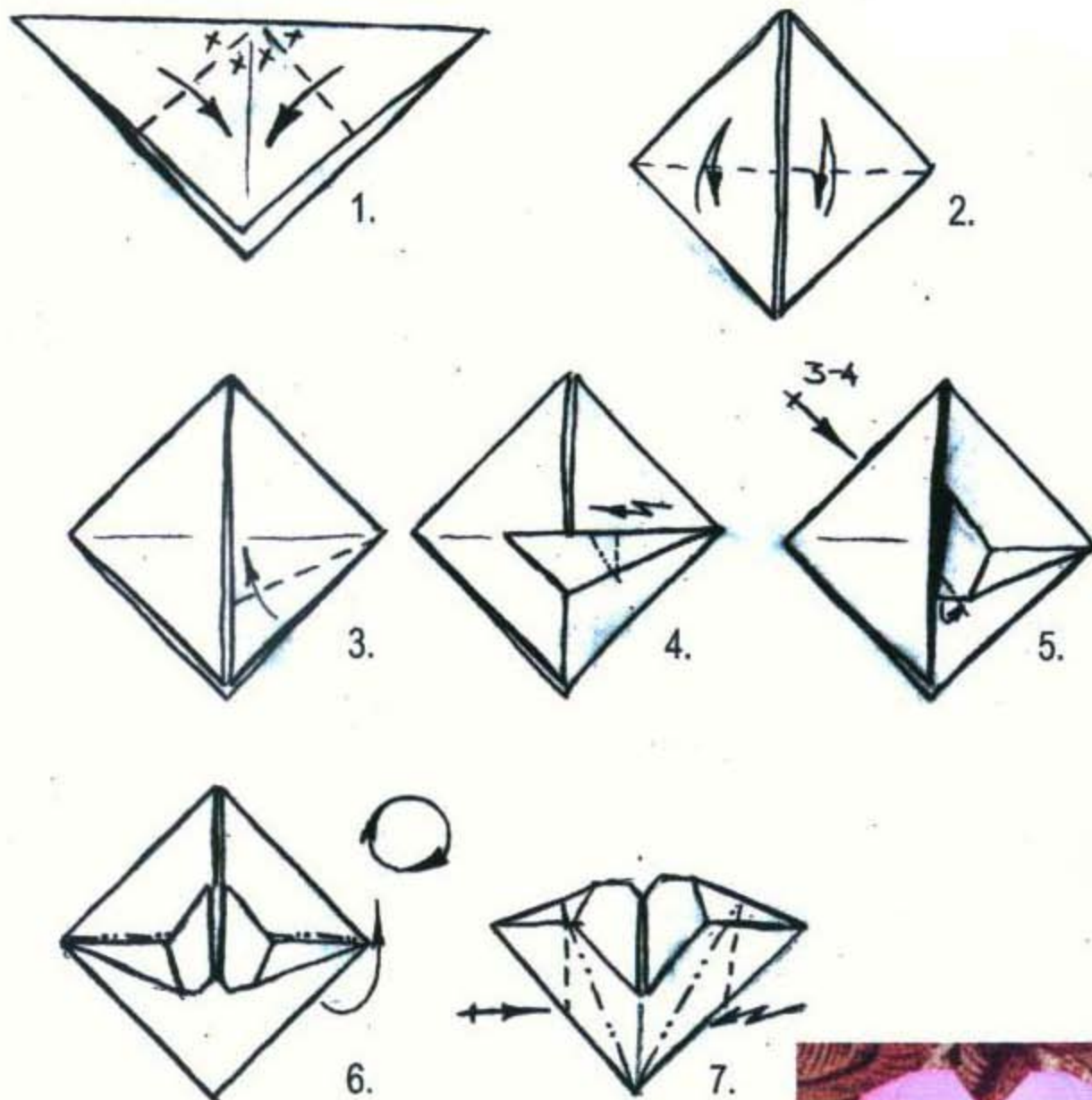

1. Базовая форма «Треугольник».
Согнуть острые углы к прямому.
4. Сделать складку-молния.
5. Загнуть уголок внутрь. Повторить действия 3-4 слева.



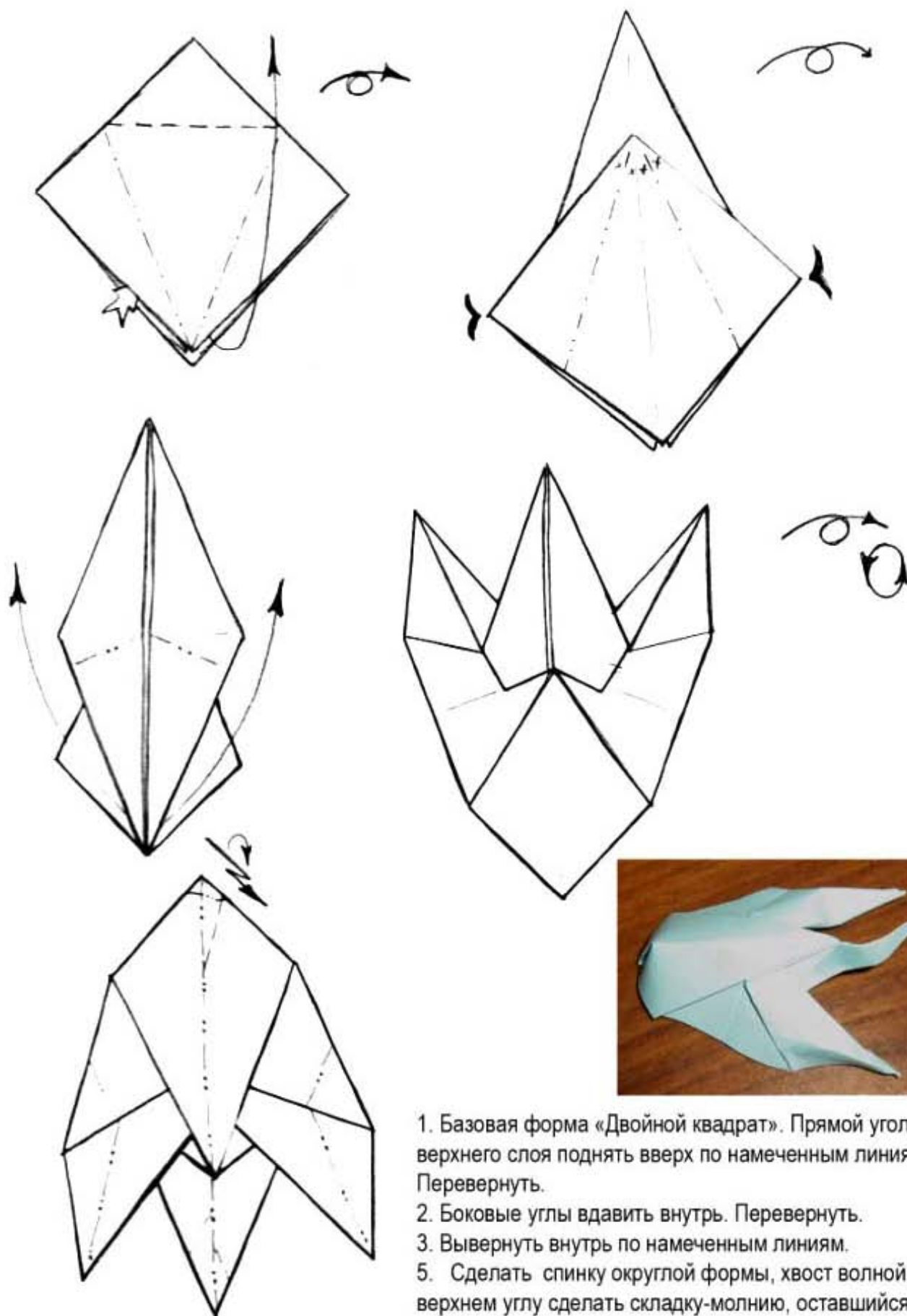

1. Базовая форма «Двойной квадрат». Прямой угол верхнего слоя поднять вверх по намеченным линиям. Перевернуть.
2. Боковые углы вдавить внутрь. Перевернуть.
3. Вывернуть внутрь по намеченным линиям.
5. Сделать спинку округлой формы, хвост волной. На верхнем углу сделать складку-молнию, оставшийся треугольник загнуть назад.



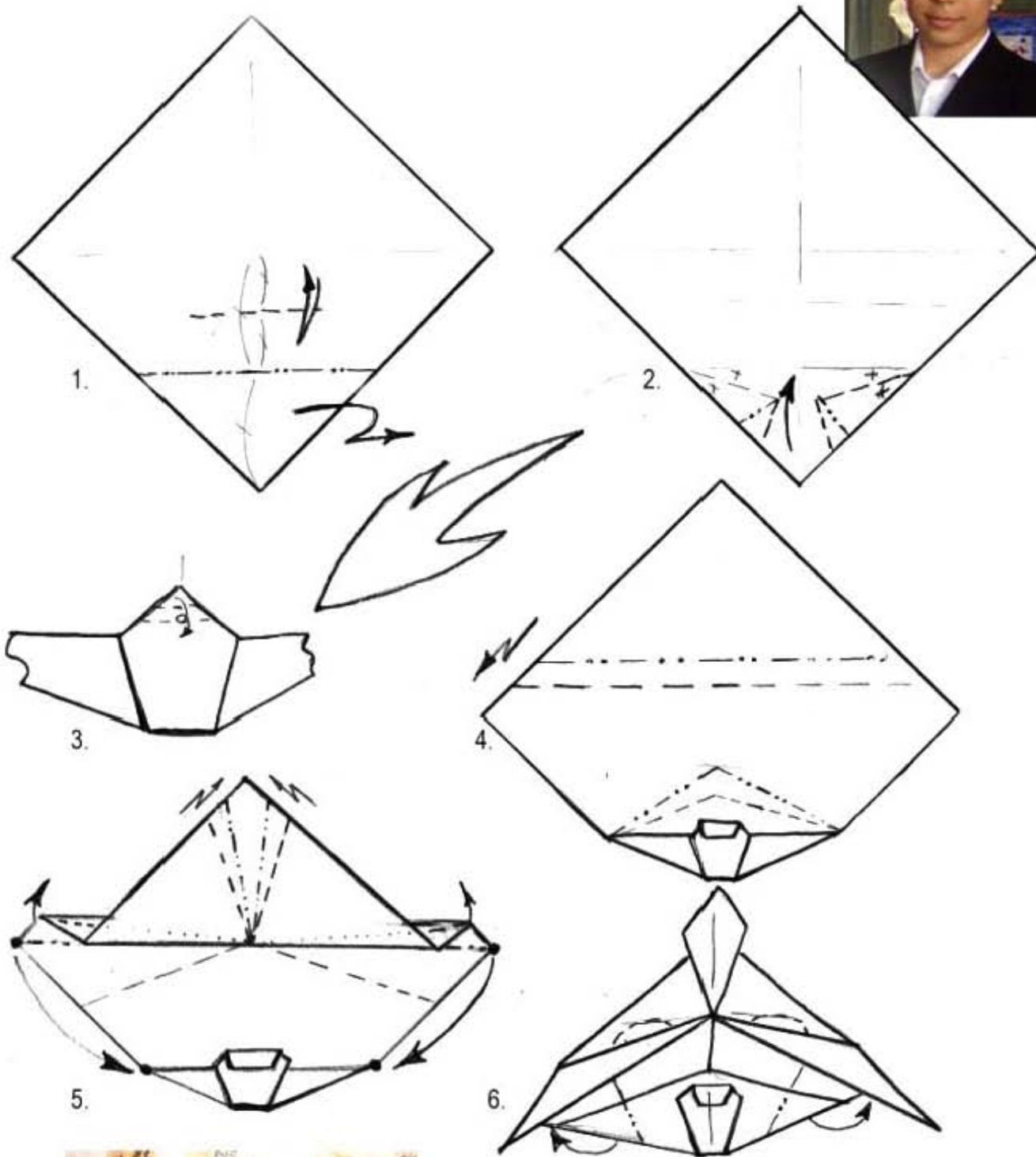

1. На квадрате наметить линии.
2. Согнуть одновременно по всем линиям.
3. Нижняя часть заготовки в увеличенном виде.
6. По намеченным линиям отогнуть правую и левую части назад. Оформить линии глаз.



Сердечко на стойке

Карачева Люба (Россия)



Умный человек не тот, кто много знает, а тот, кто знает самого себя.
 ~ Иоганн Вольфганг Гёте

1.

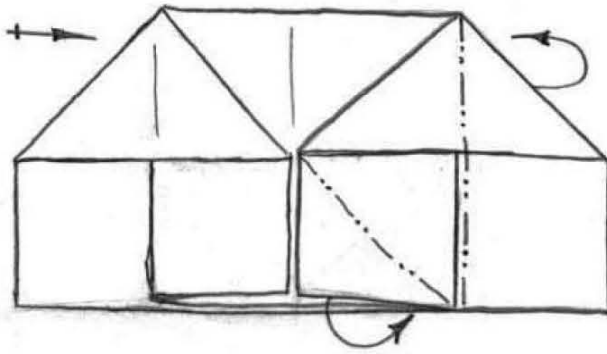

2.

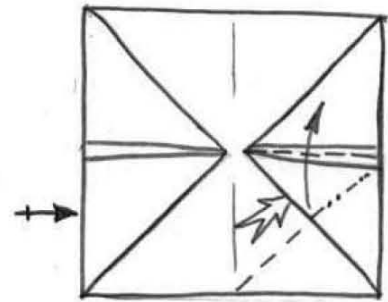

3.

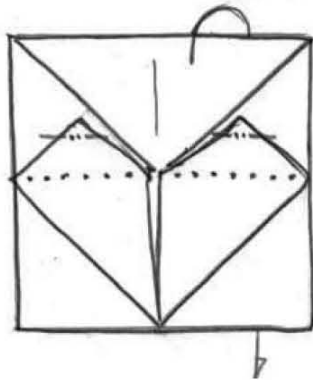

4.

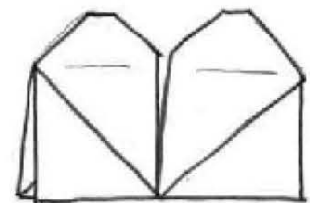

1. Базовая форма «Дом». Правую часть отогнуть назад, треугольник согнуть внутрь. Повторить слева.
2. Раскрыть карман, соблюдая «горы» и «долины».
3. Отогнуть верхнюю часть назад. Скрутить верхние уголки у сердечка.
4. Сердечко на стойке готово!



Harlequin's star

Lukyanov Andrey - Crimea (Ukraine)

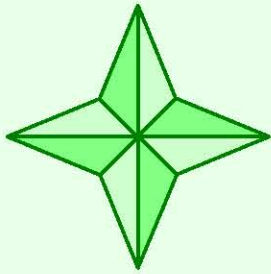

*"Love is not blind - It sees more and not less,
but because it sees more it is willing to see less."
~ Will Moss*

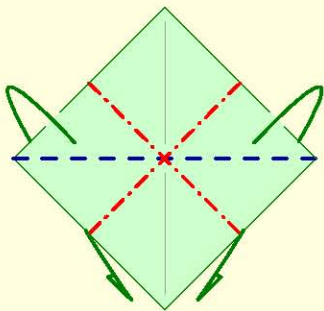

1

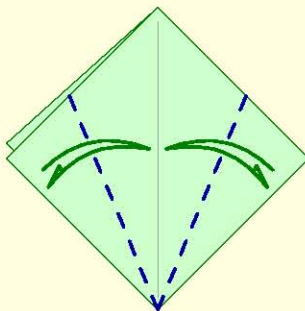

2

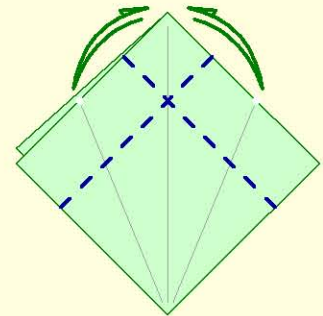

3

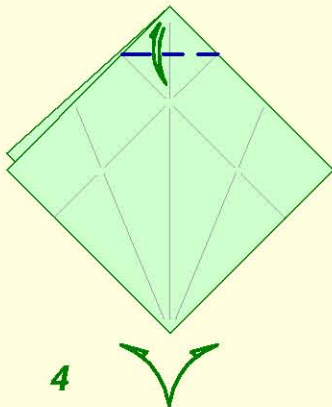

4

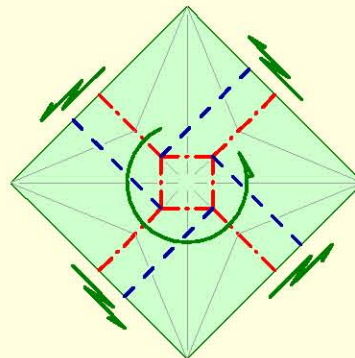

5

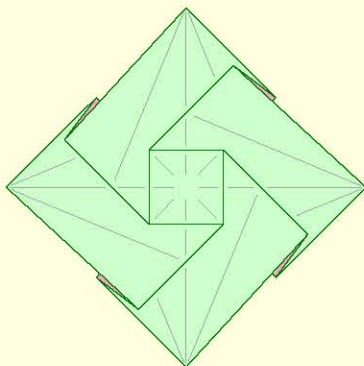

6

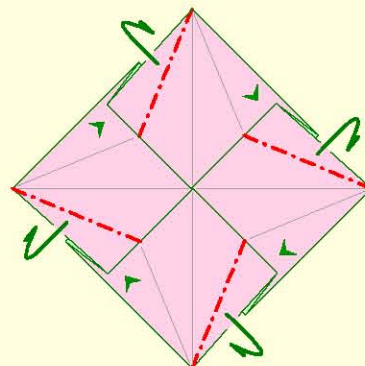

7

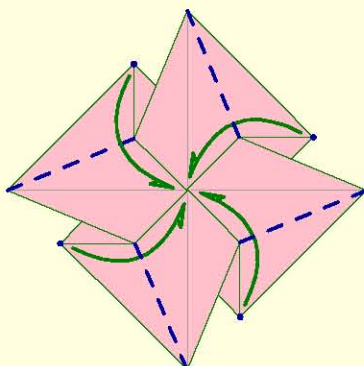

8

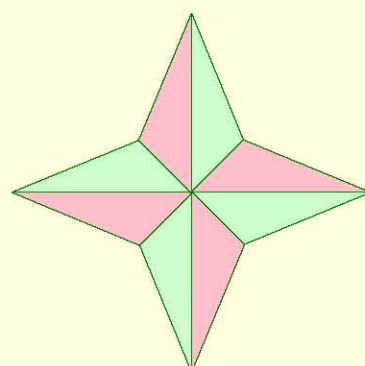

True heart

Lukyanov Andrey - Crimea (Ukraine)



*I have great hopes that we shall love
each other all our lives as much as
if we had never married at all.*

~ Lord Byron

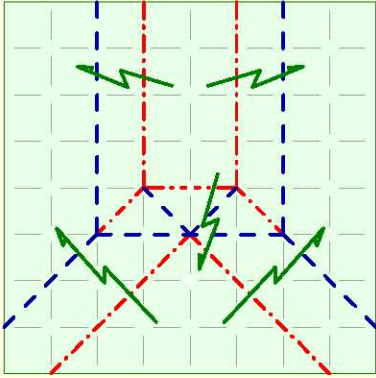
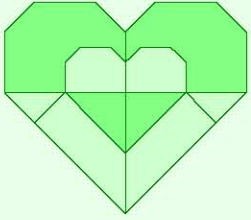

1. 8 x 8

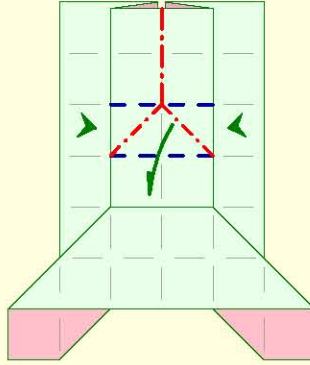

2

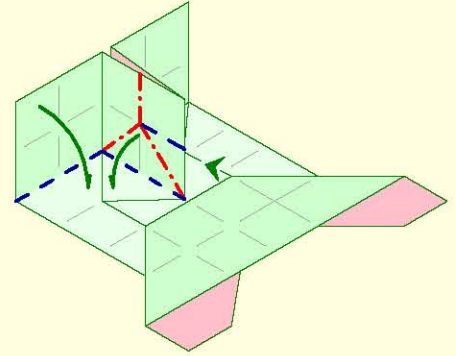

3

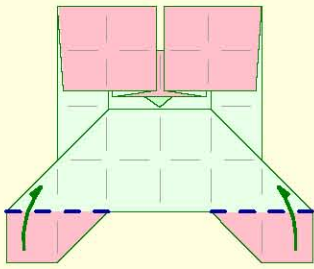

4

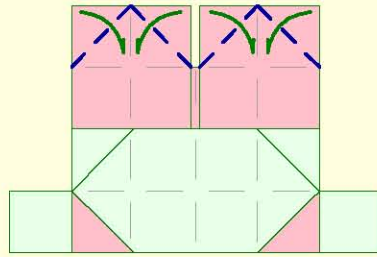

5

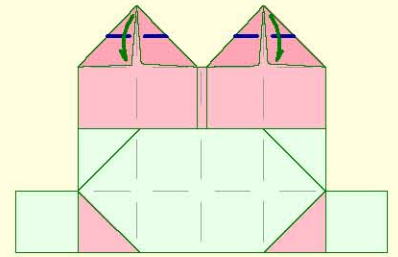

6

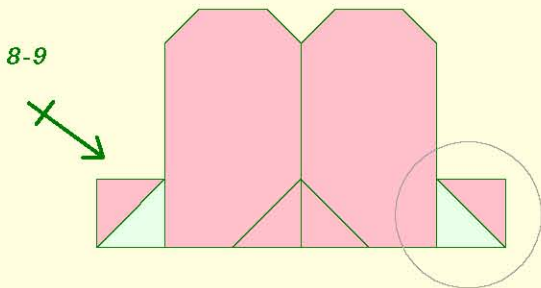

7

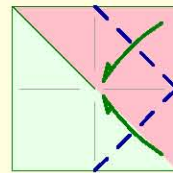

8

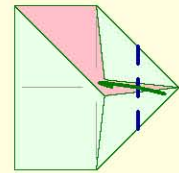

9

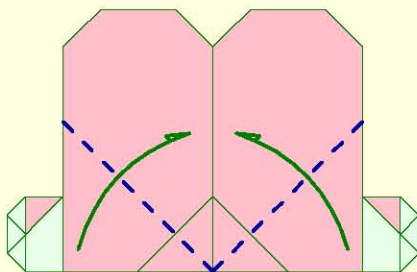

10

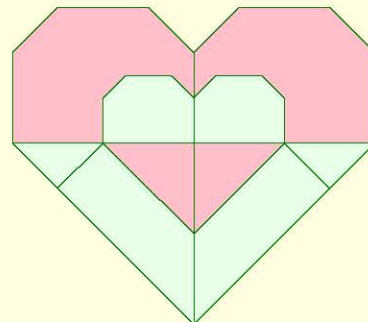

Love star

Francis Ow (Singapore) step 1-4
 Lukyanov Andrey - Crimea (Ukraine)



Love is blind, but friendship closes its eyes
 ~ unknown

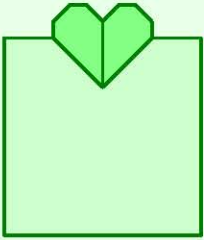

The base form - Love Square



1. 4×8

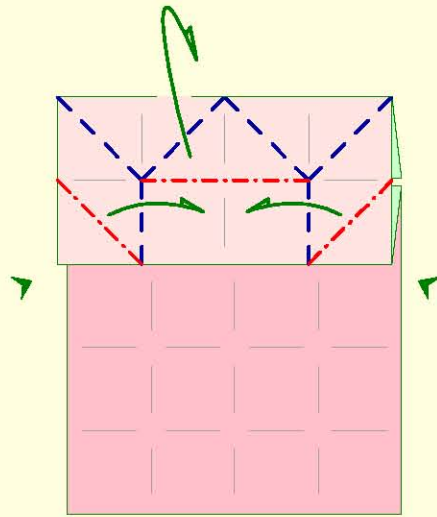

2

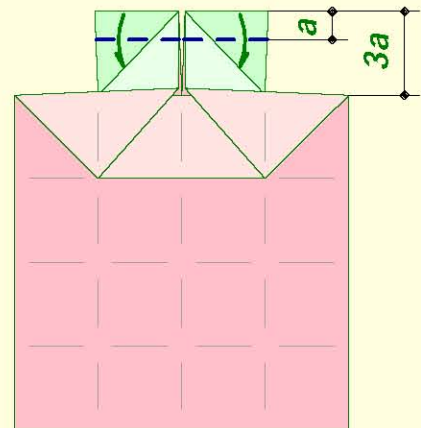

3

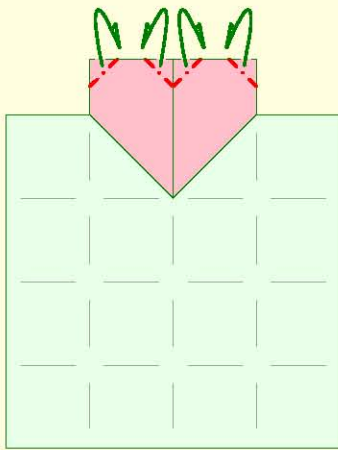

4

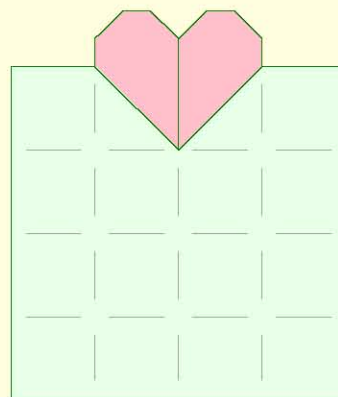

Love star

Lukyanov Andrey - Crimea (Ukraine)

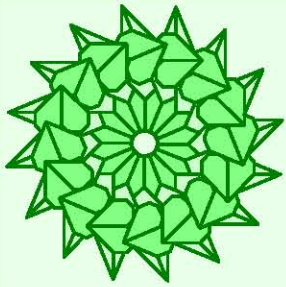

The base form - "Love square"

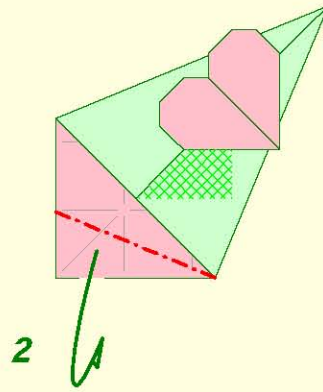
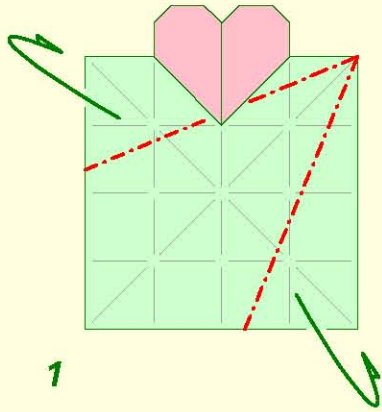

x 16

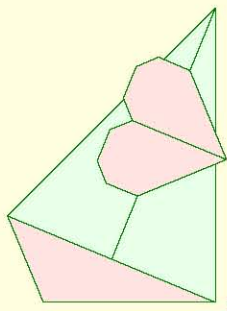

Flap

Pocket

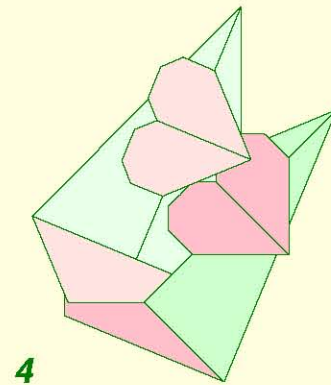
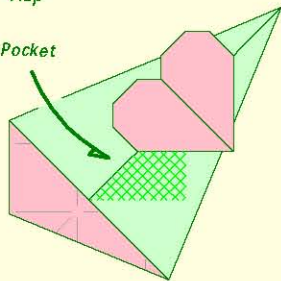

3

4

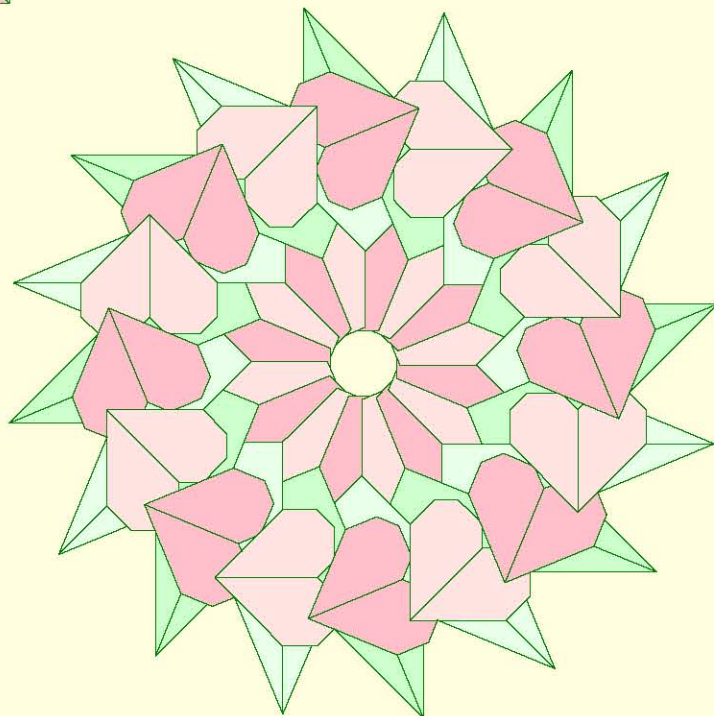



Compact pig, dog, bull

Alexander Oliveros Avila (Colombia)



My name's Alexander Oliveros Avila. I'm from Bogota, Colombia. I've been practicing Origami since 1997 and I currently belong to the "Asociación Bogotana de Origami". During this time I have designed some models.

CERDITO , PERRO Y VACA COMPACTOS

DISEÑO Y DIAGRAMAS : ALEXANDER OLIVEROS AVILA (miembro de la Asociación Bogotana de Origami)

PAPEL: Papel doble faz , preferiblemente de 20 x 20 cm.
DIMENSIONES : Para un cuadrado 20 x 20 cm el tamaño final es de 6 cm de altura por 4,5 de largo

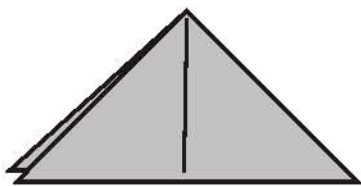
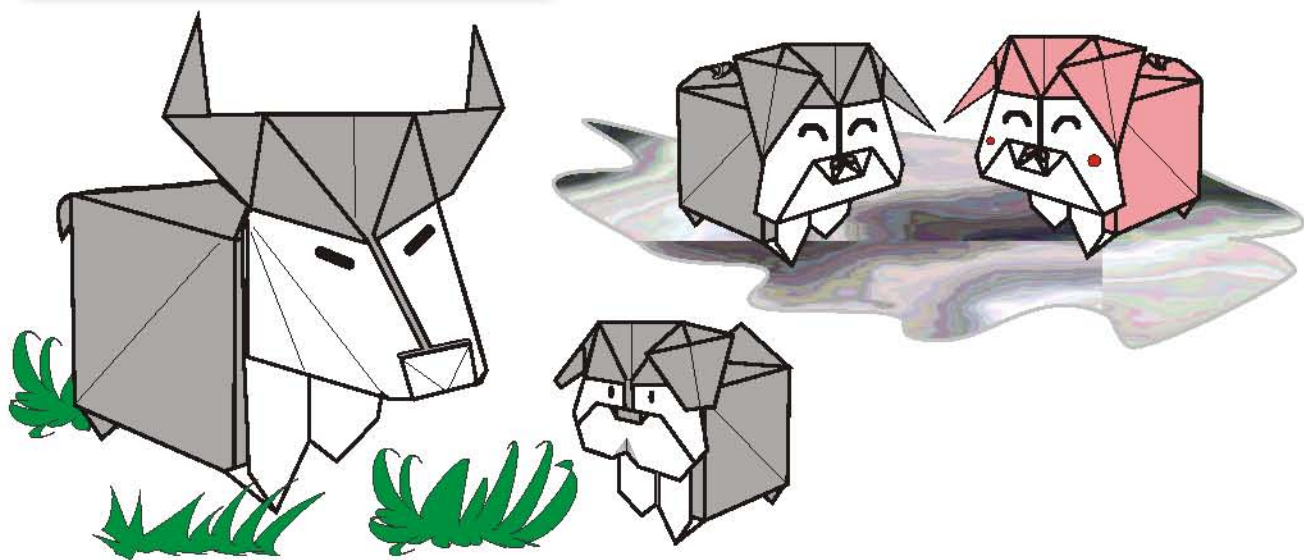

1. Comenzamos con una base bomba de agua. Desplegamos.

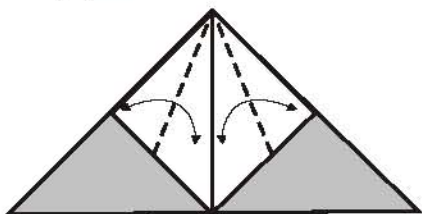

4. Plegamos a la mitad y desplegamos hasta el paso 3.

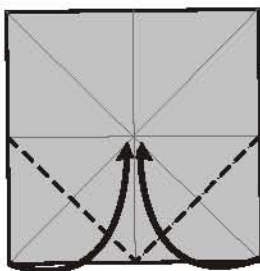

2.

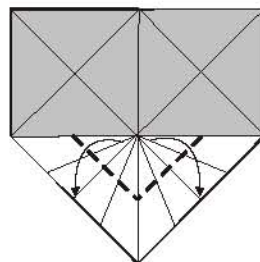

5.

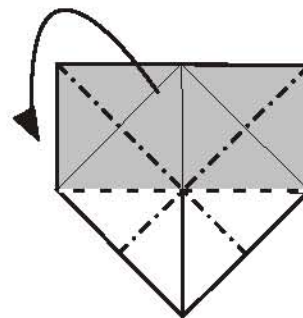

3.

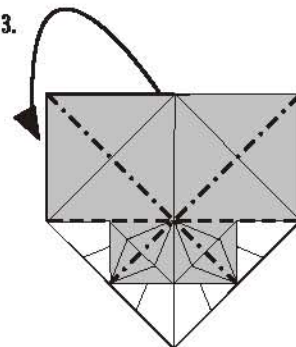

6. Cerramos como haciendo la bomba de agua.



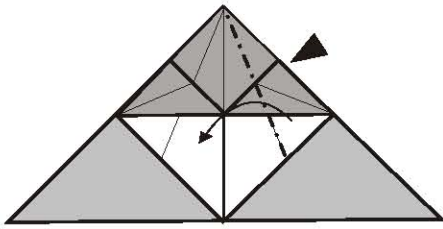

7.squash fold.

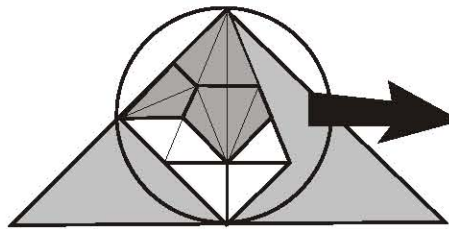

8. Levantamos la punta y hundimos el centro cerrando de nuevo.

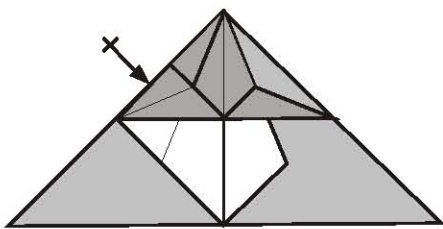
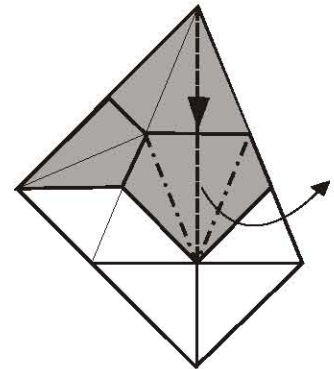

9. Repetir al otro lado

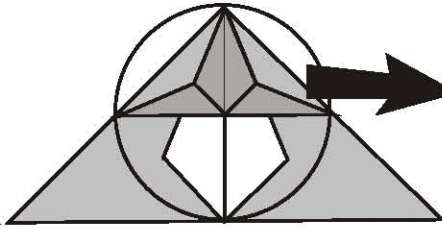

10. Esta la base lista para varios animales, solo se varia en las cabezas .

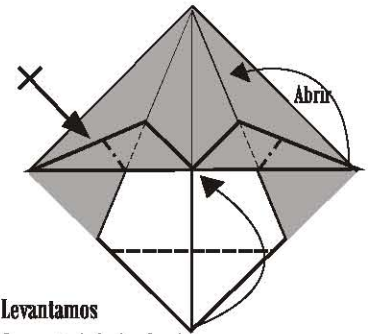

11. Levantamos la punta inferior hacia el centro, realizamos un squash en la punta derecha, repetimos en la izquierda.

CERDITO

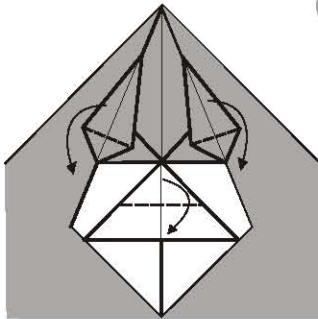

12

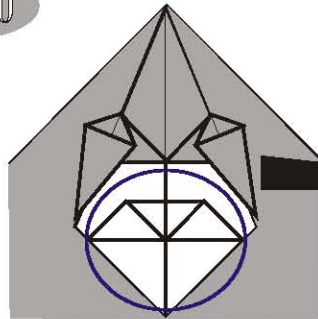

13. Detalle para la nariz.

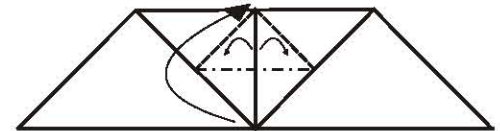

14. Levantar y abrir. Squash.

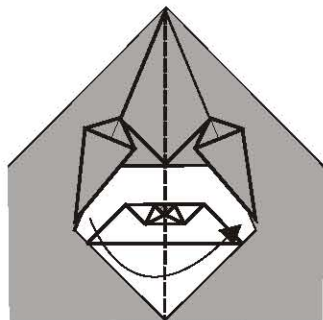
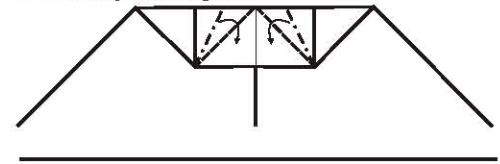

15

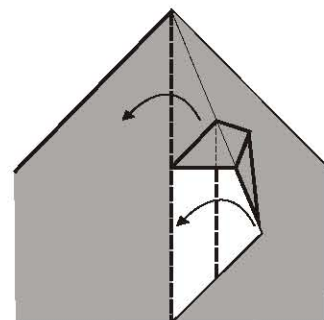

16

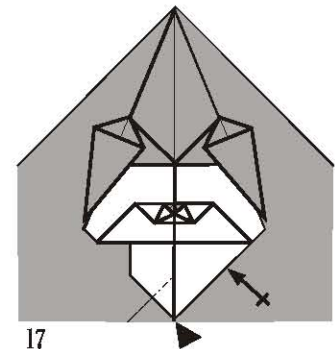

17

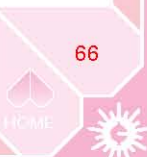

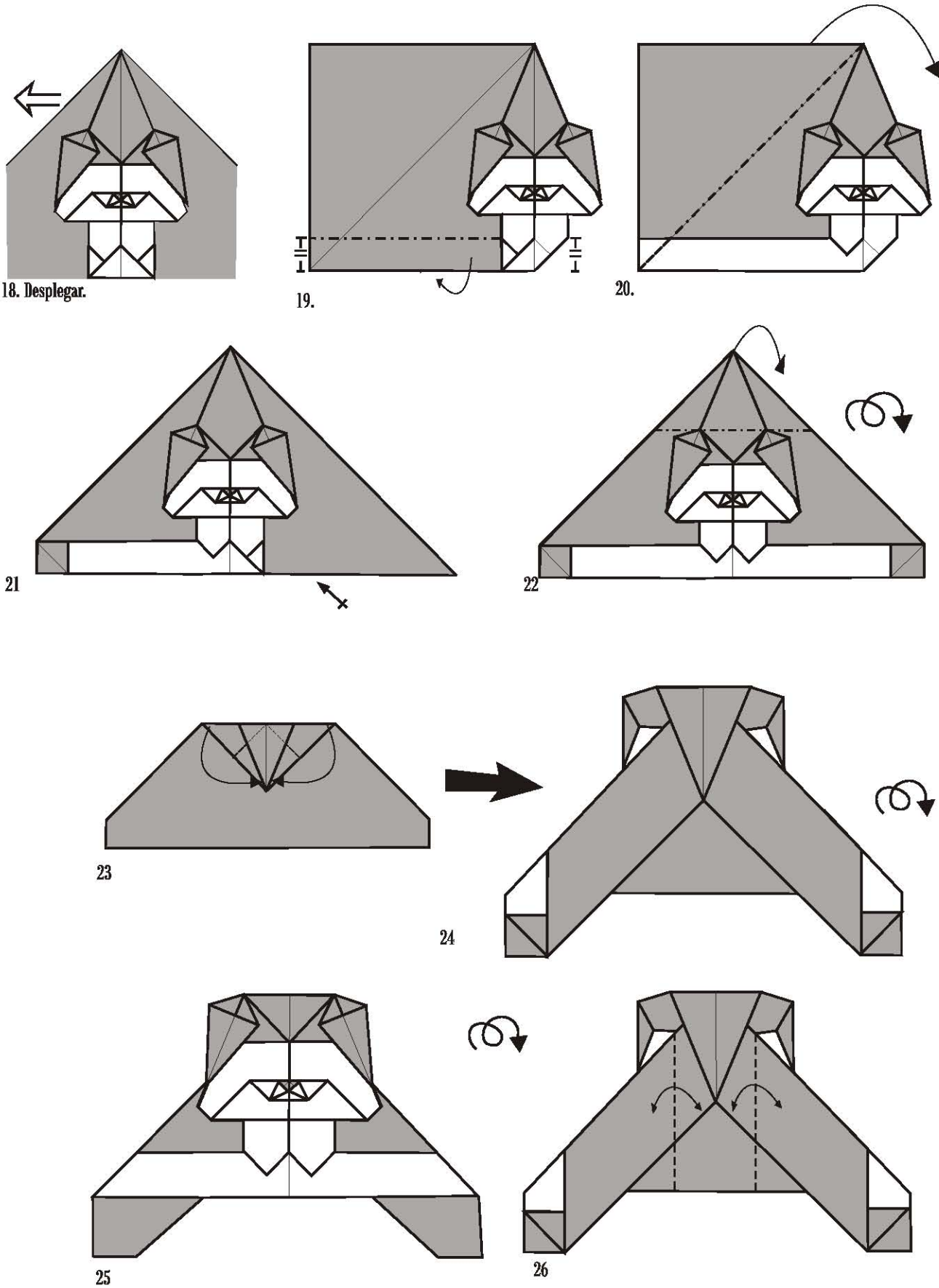

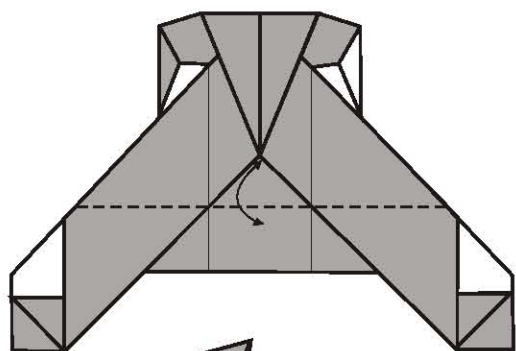

27

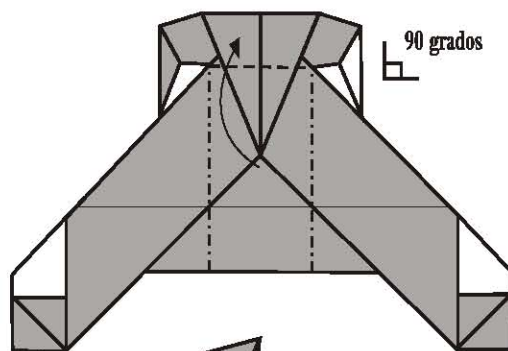

28

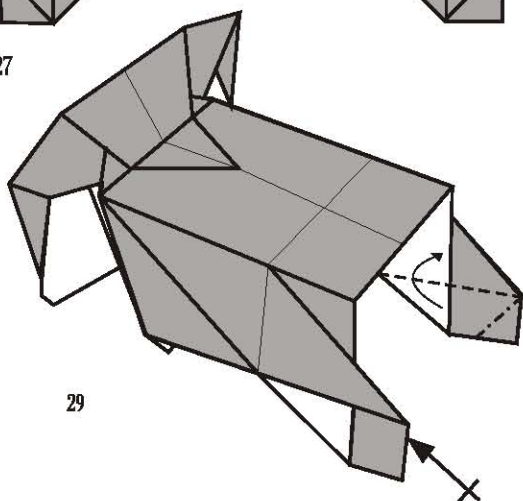

29

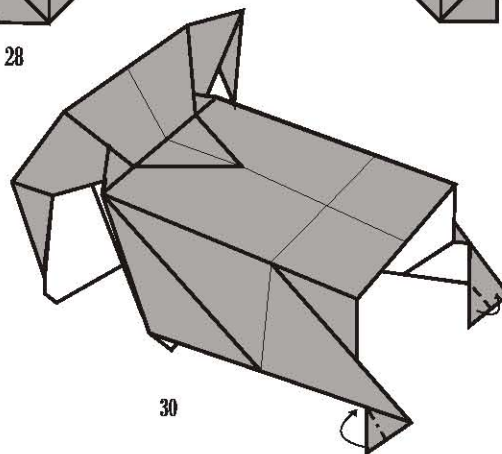

30

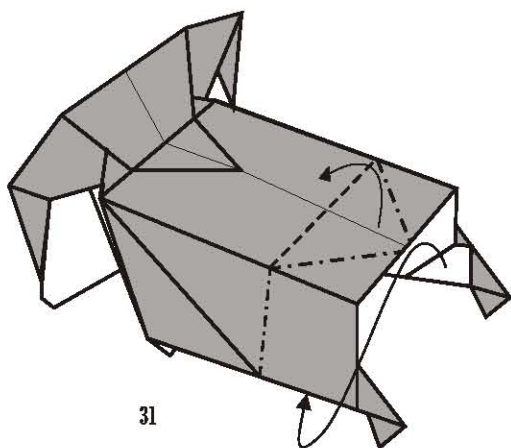

31

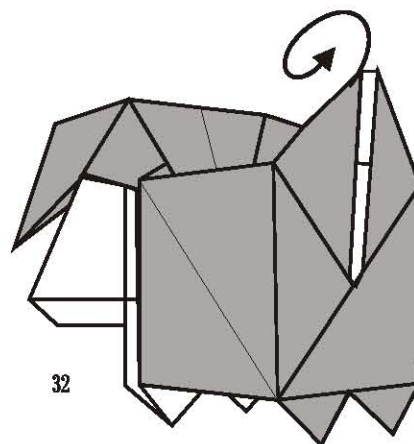

32

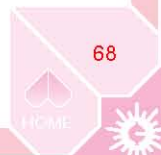
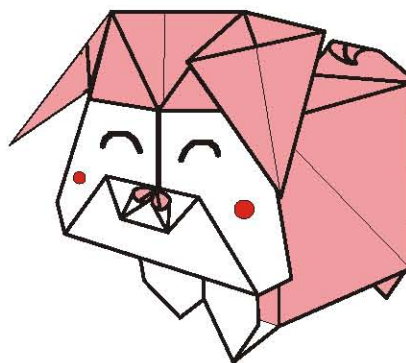
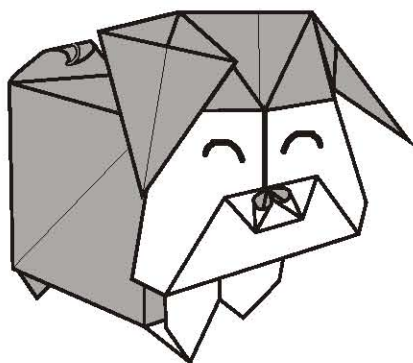

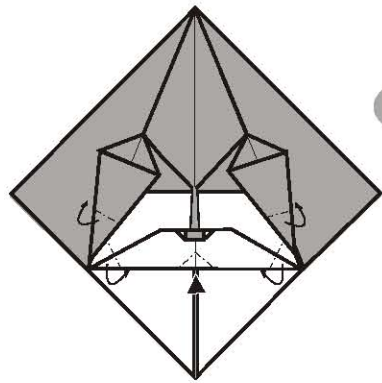
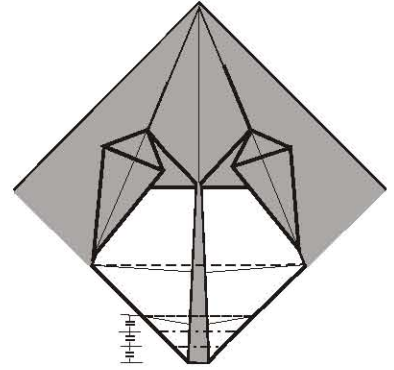
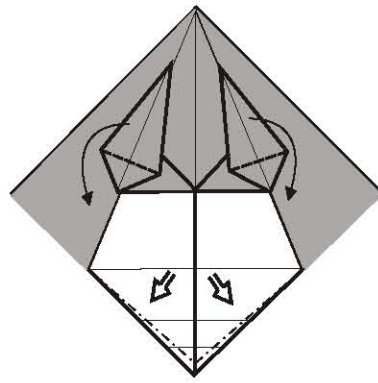
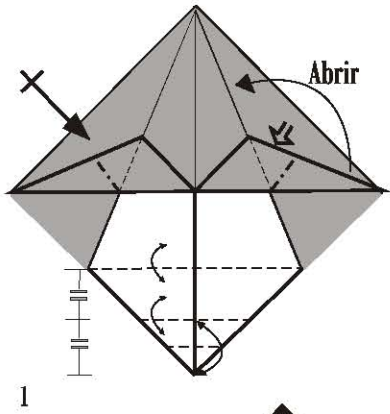

PERRO

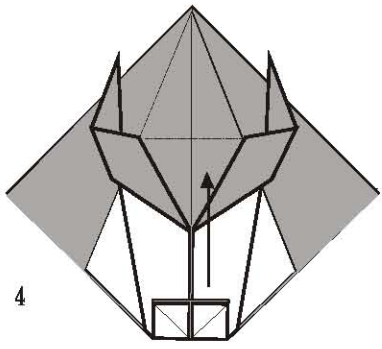
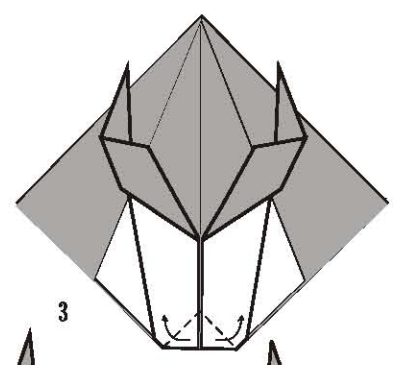
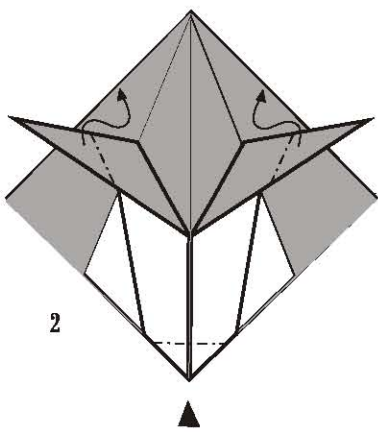
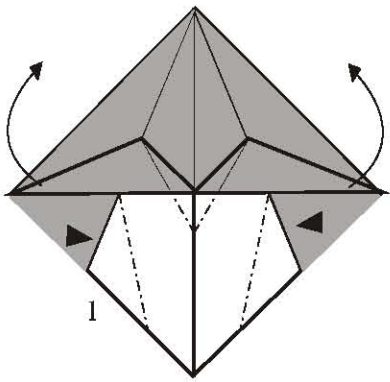
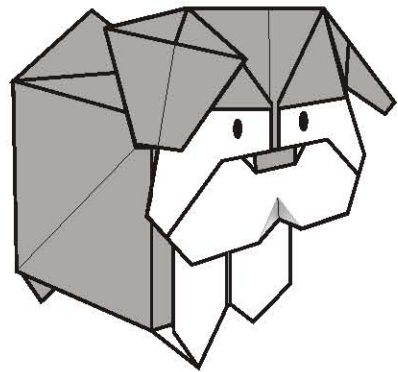

TORO

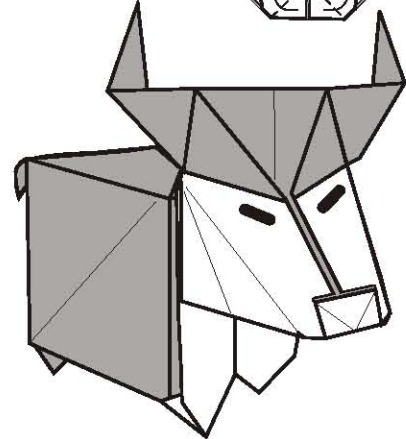



Double pocket heart mail.

Design and diagrams by : ALEXANDER OLIVEROS AVILA
(Miembro de la Asociación Bogotana de Origami)

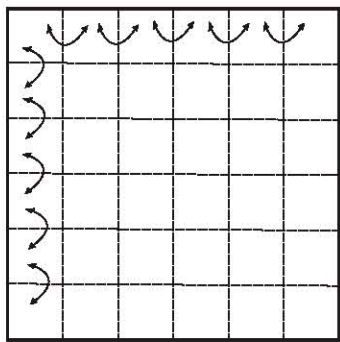
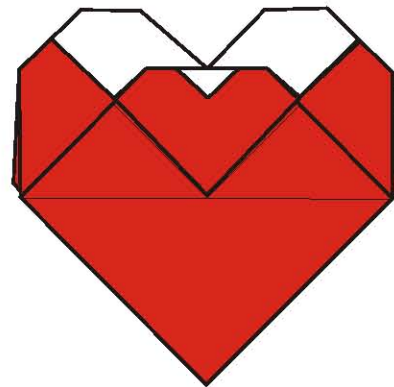

1

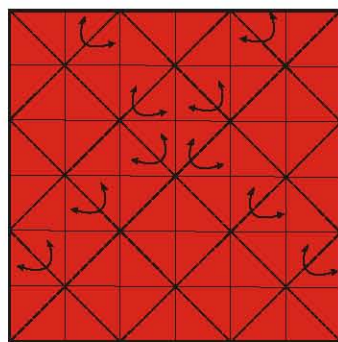

2

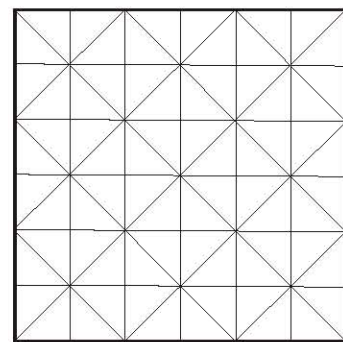

3

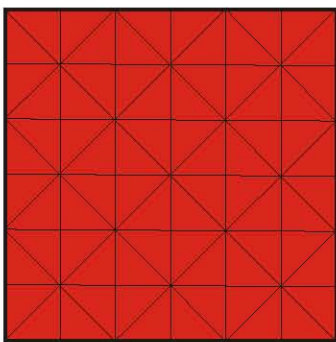

4

90°

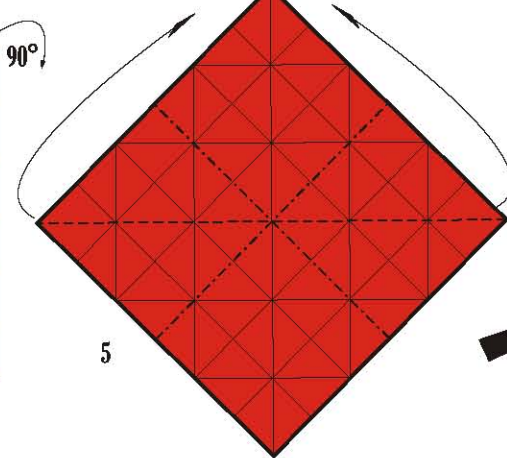

5

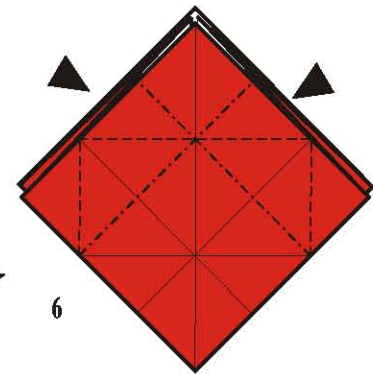

6

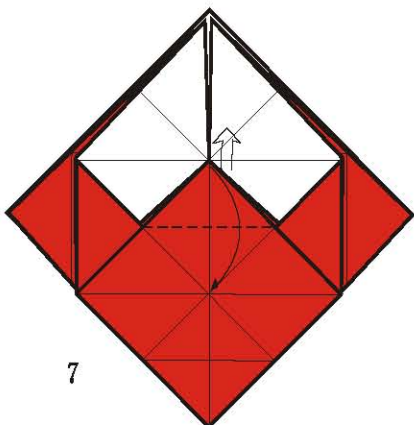

7

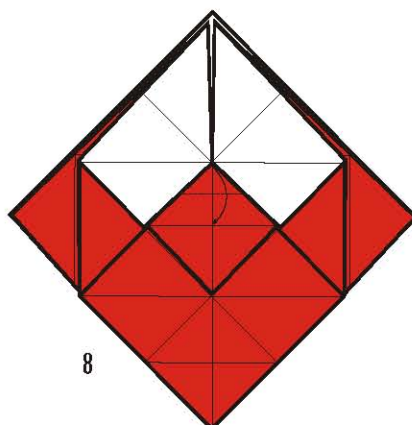

8

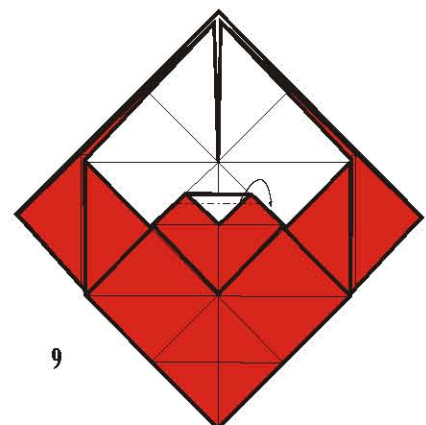

9

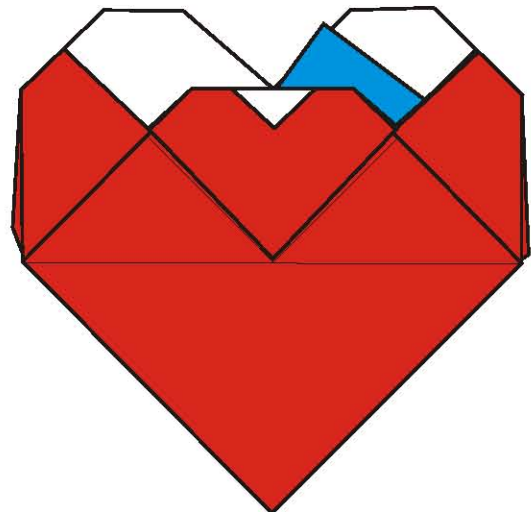
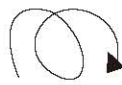
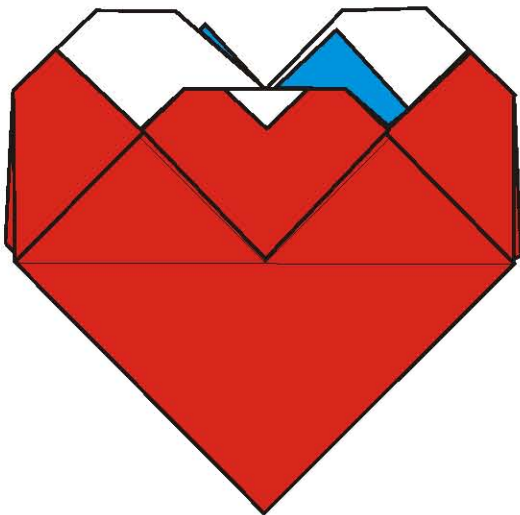
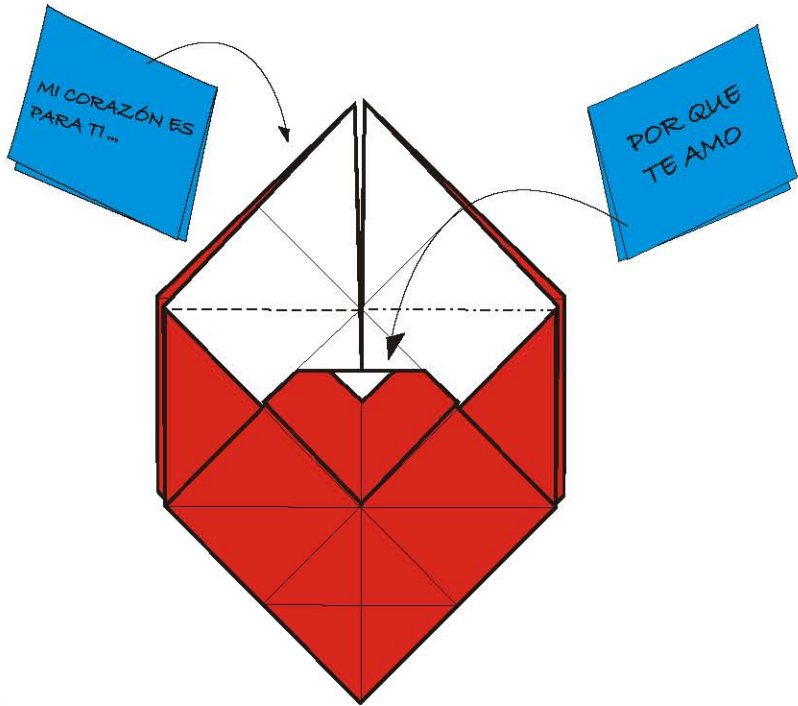
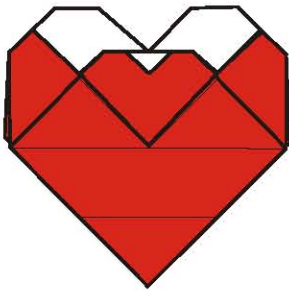
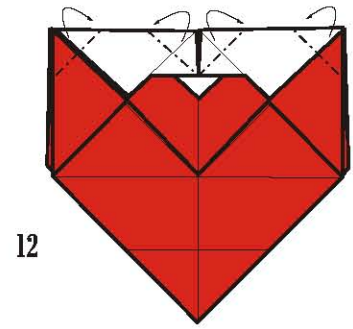
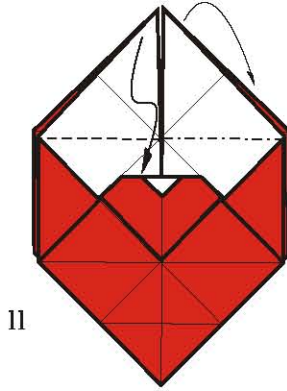
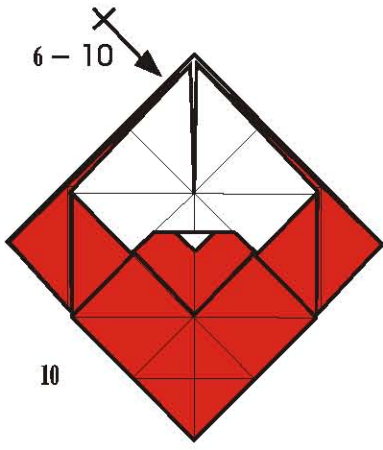

Two simple hearts

Francis Ow (Singapore)



I am started folding at a very early age- before even going to school. Was taught a few folds by my auntie. Started creating only in 1980 and have since been folding and creating. Fold all kinds of subjects but prefers modular and geometrical models.

TWO SIMPLE HEARTS

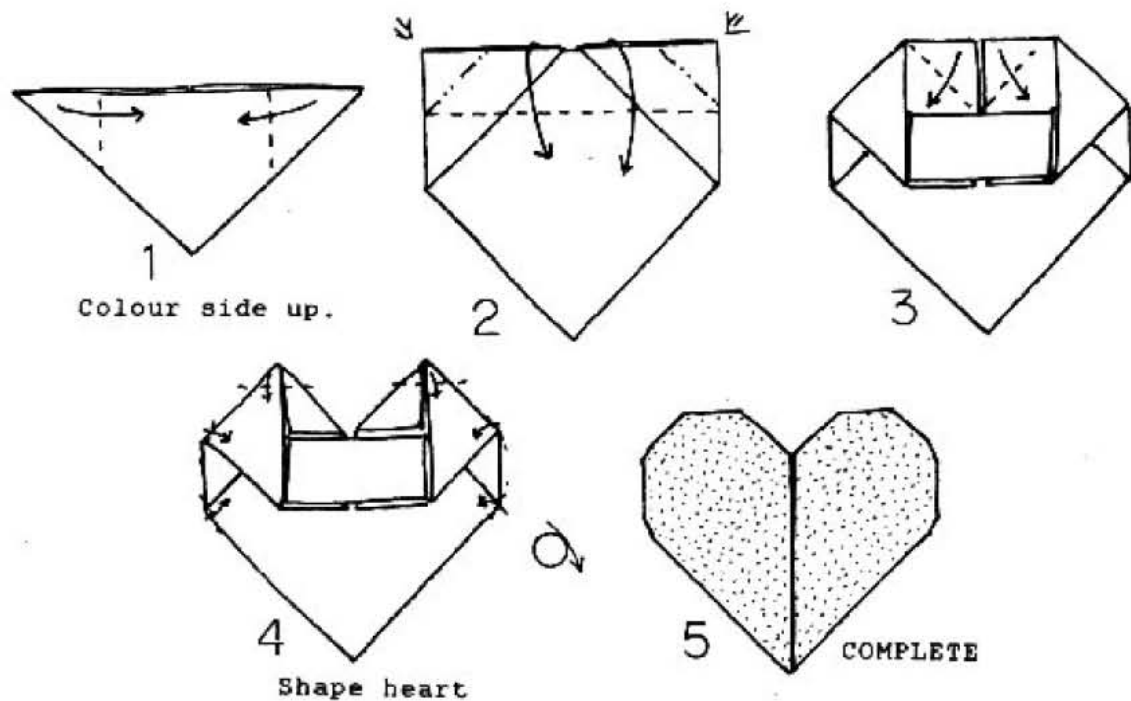
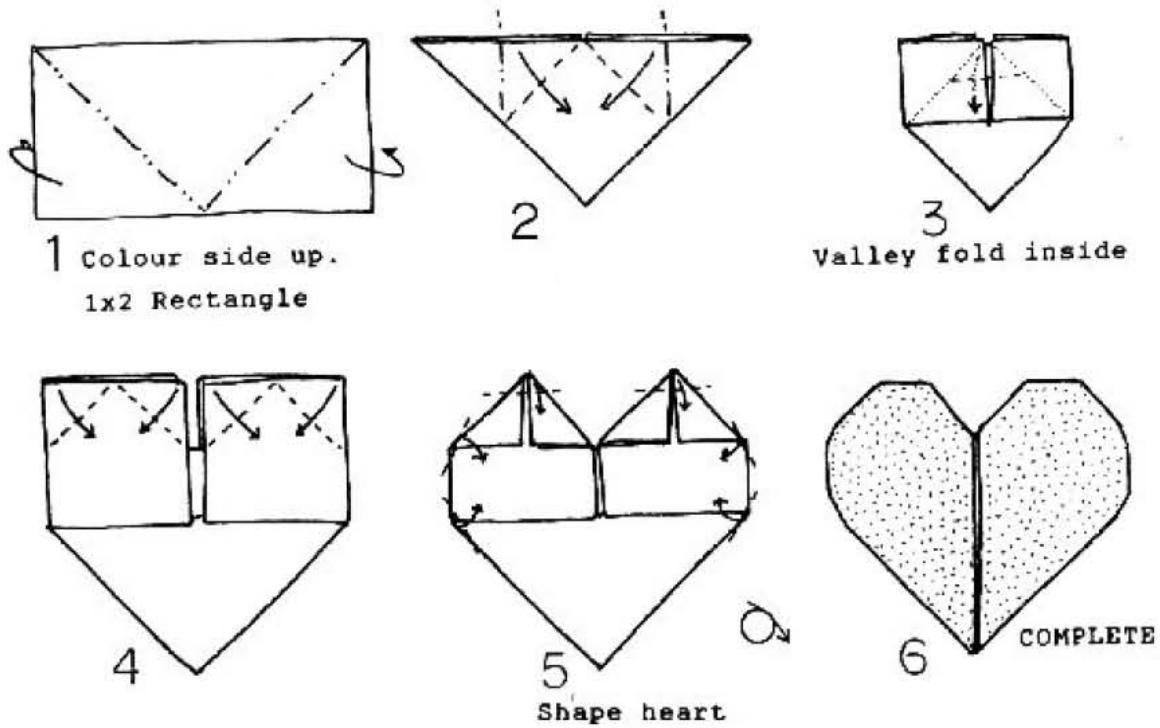



LOVE LINKS

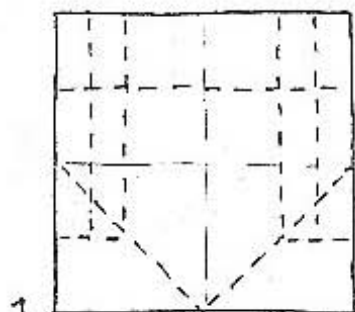

1
White side up.
Pre-crease.

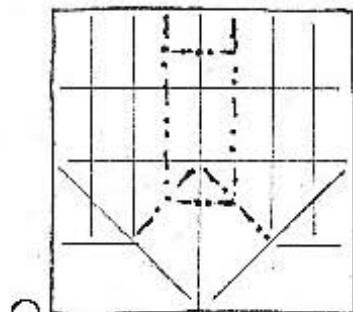

2
Add in Mountain
creases.

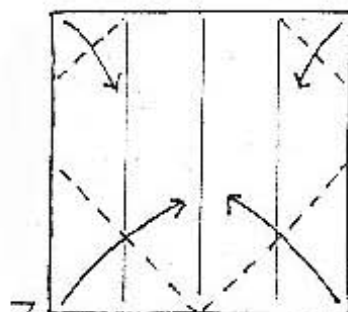

3
Only relevant
crease lines
are shown.

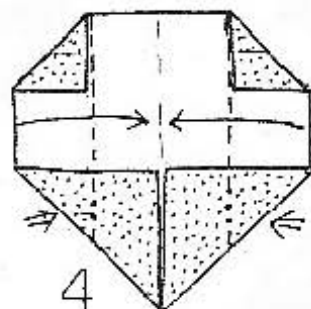

4

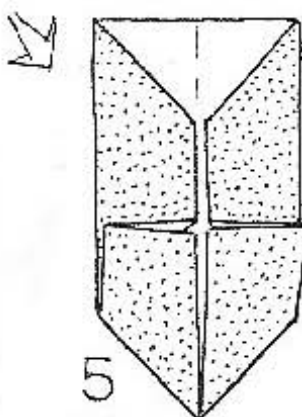

5

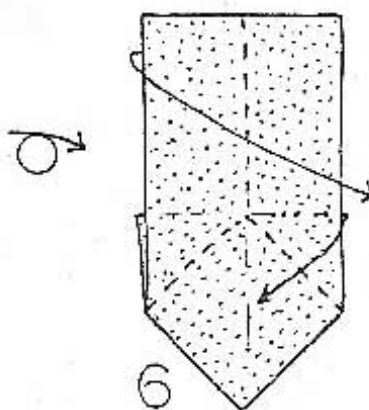

6

Rabbit's
ear.

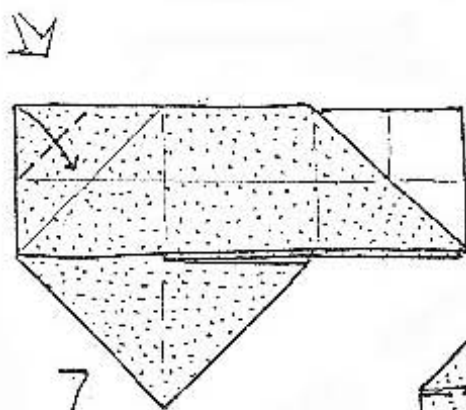

7

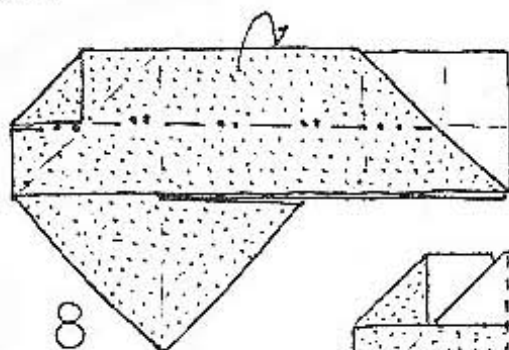

8

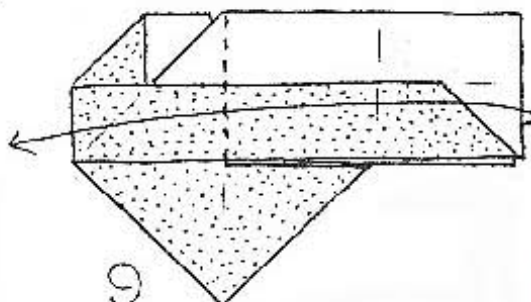

9



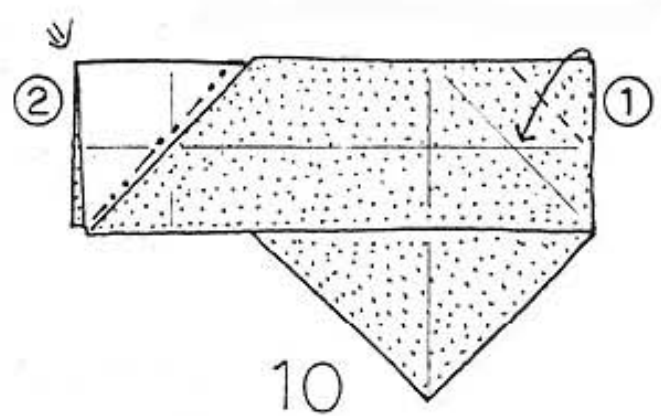

10

1. Repeat steps 7 and 8.
2. Sink.

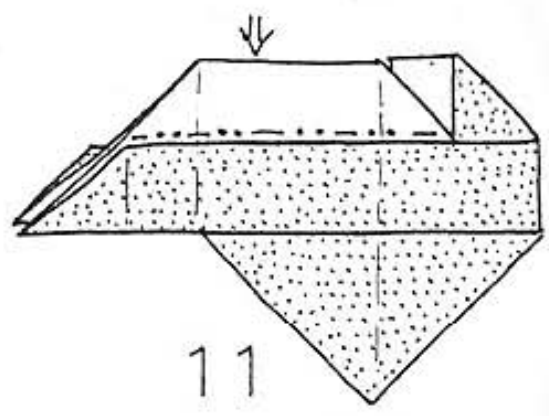

11

Sink.

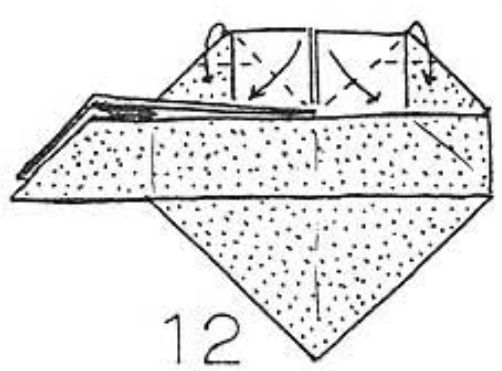

12

Shape the Heart.

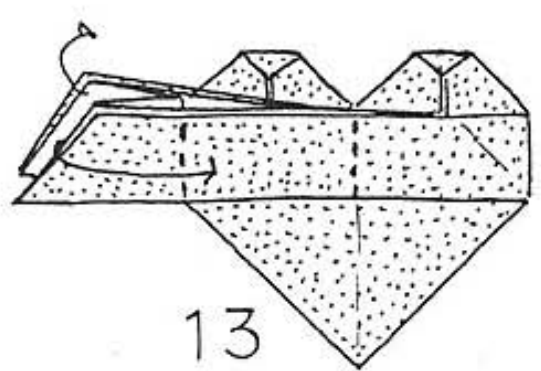

13

Fold up 90 degrees.

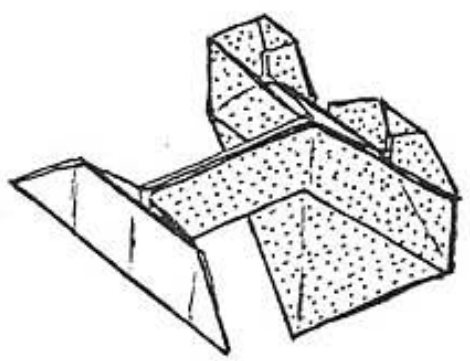

14

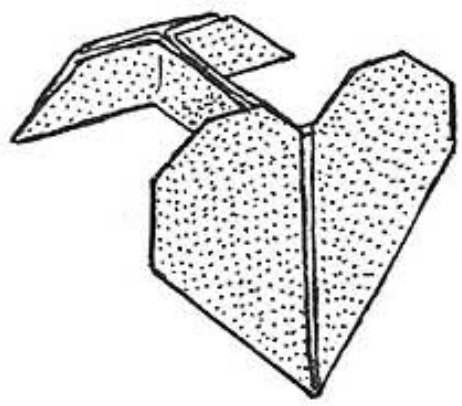

For realistic results, use 50mm x 50mm gold foil.



A TOKEN OF LOVE

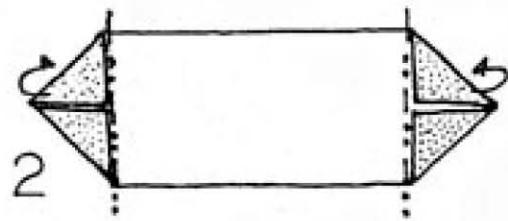
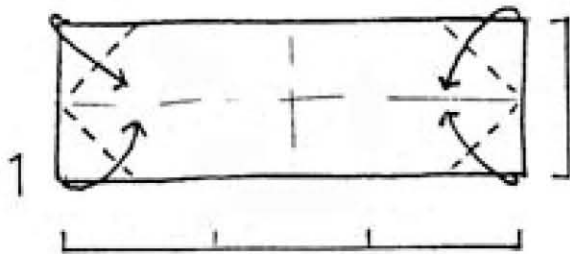

3x1 Rectangle. Recommended size - 150mm x 50mm.
White side up.

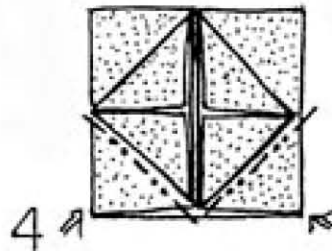
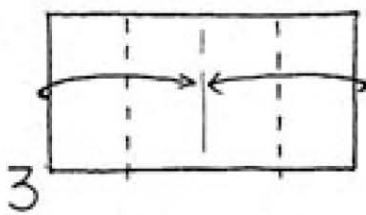

Reverse Folds.

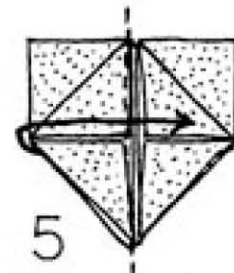

Fold the flap to the right.

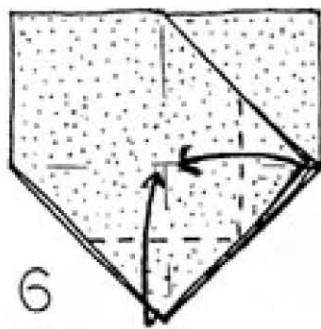

Fold the top layers only.

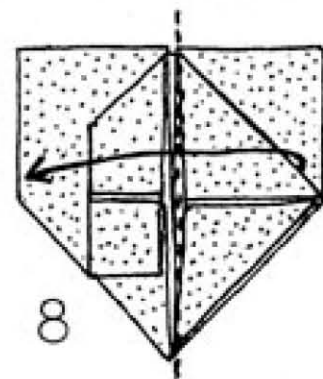
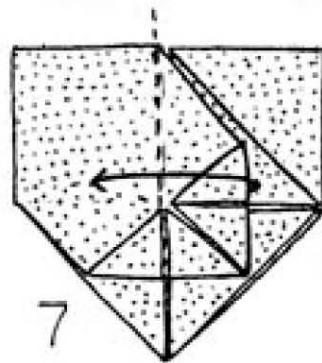

Fold the flap to the left and repeat steps 6 & 7.

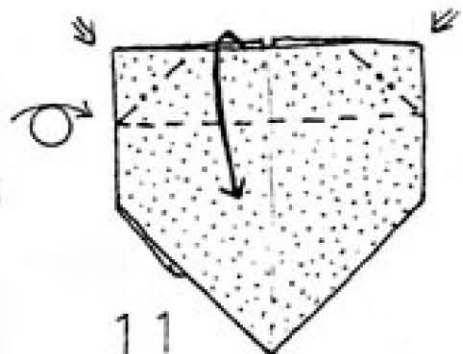
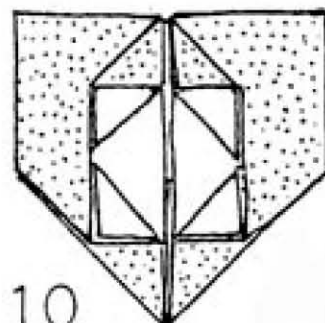
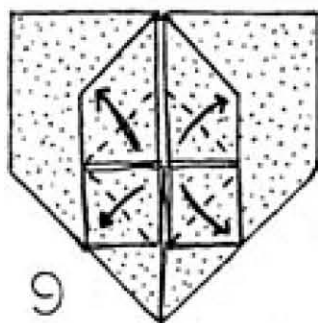

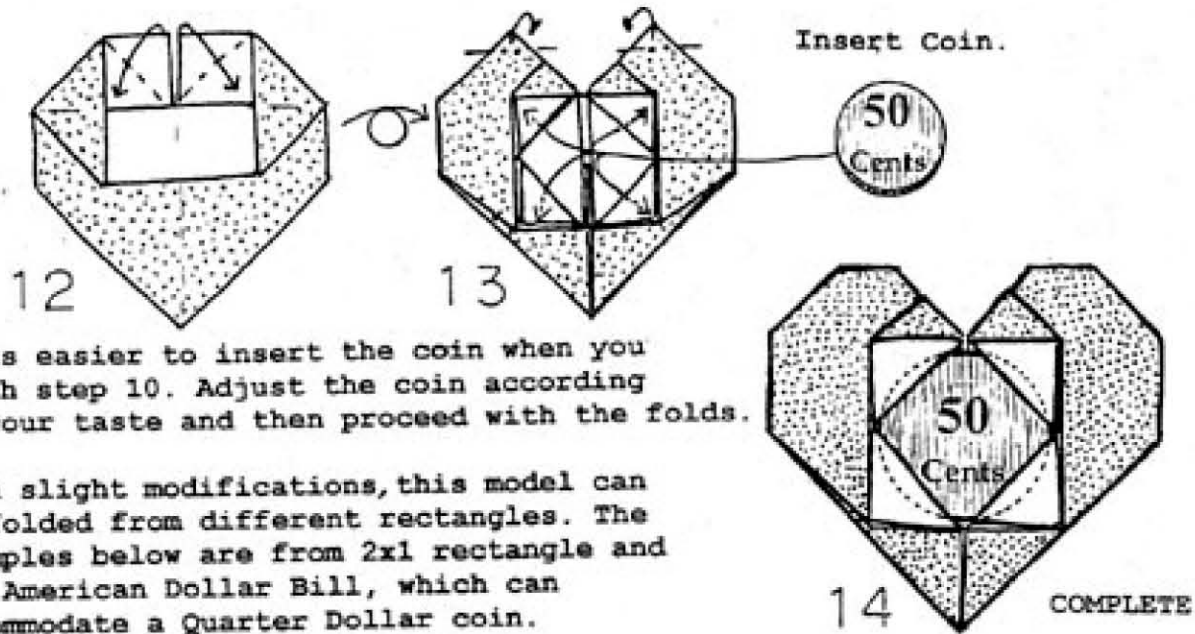

It is easier to insert the coin when you reach step 10. Adjust the coin according to your taste and then proceed with the folds.

With slight modifications, this model can be folded from different rectangles. The examples below are from 2x1 rectangle and the American Dollar Bill, which can accommodate a Quarter Dollar coin.

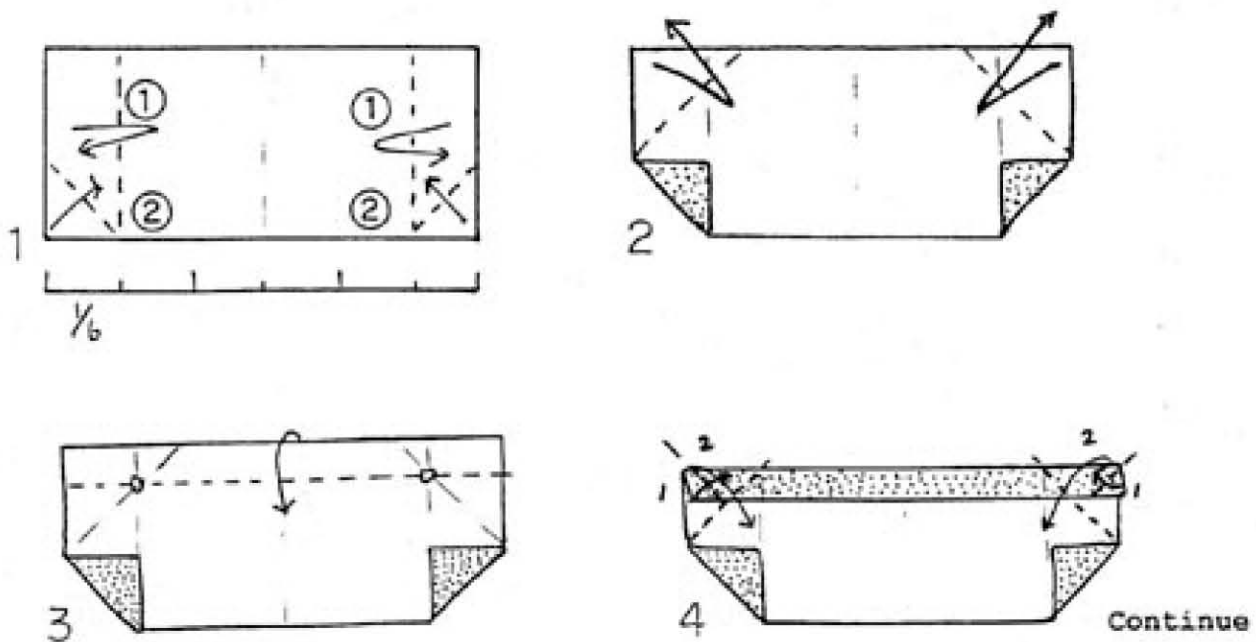
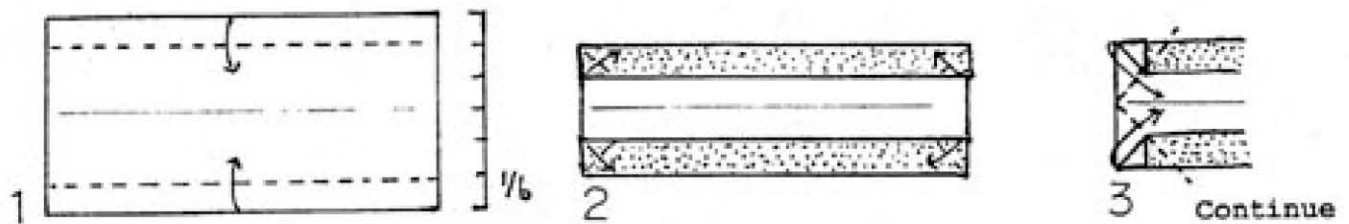

Experiment with different rectangles and foreign currencies.



Corazon de papel

Jorge Pardo (Spain)



Member of the Zaragoza Origami Group. "Flexiball" is my most famous modular creation. "Corazon de papel" is a short film starring by me with origami argument

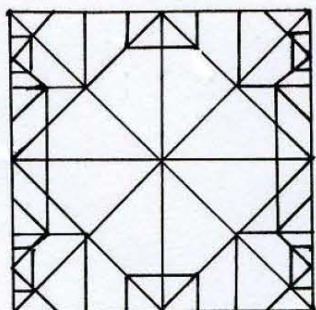

Corazón de papel

*Jorge Pardo
Febrero 2005*

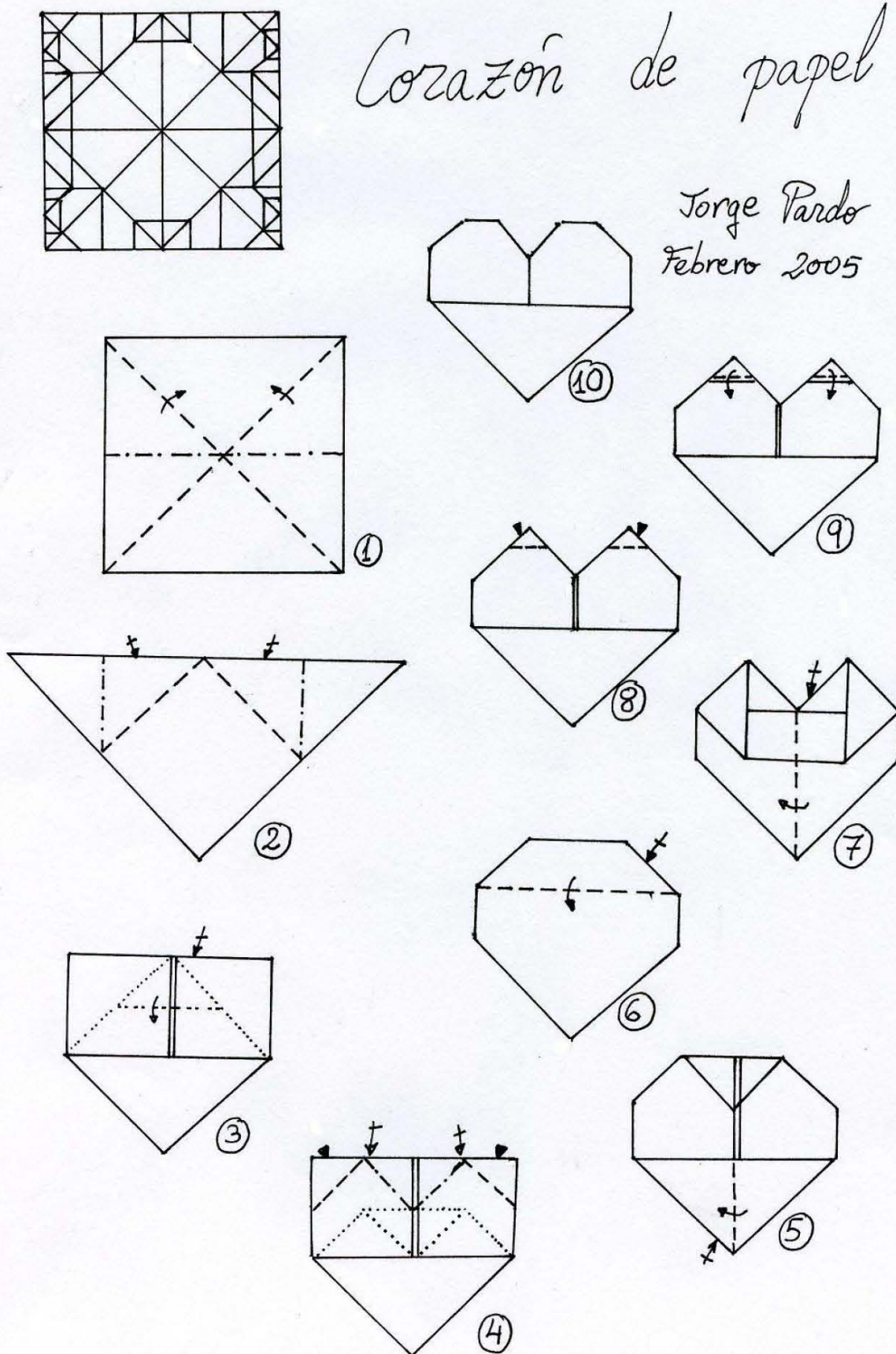

Крыса Любви

Павел Никульшин (Россия)



С оригами познакомился случайно и на данный момент занимаюсь этим более десяти лет. За это время я познакомился со многими «бумаговертами» чему рад и являюсь автором множества моделей одна из которых была опубликована в японском сборнике по оригами «ORIGAMI TANTEIDAN 13th CONVENTION» и надеюсь то, что я делаю, будет интересно многим. Данную модель я специально придумал для данного сборника и посвятил году крысы

Крыса любви

Автор : Никульшин П.В.

Бумага : Двухцветная

Сторона квадрата : 21 см

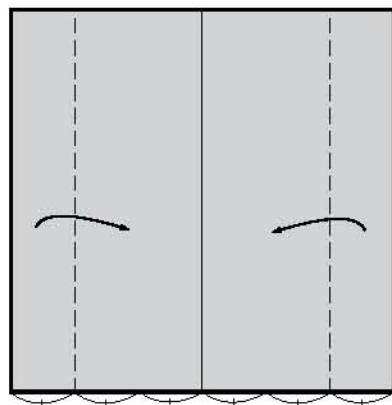

1.

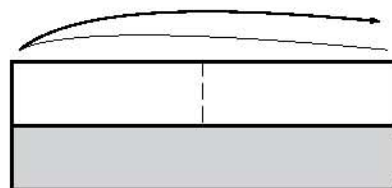

3.

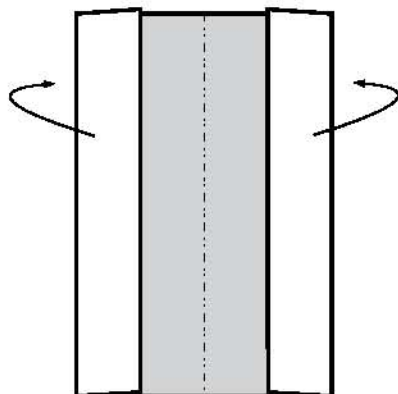

2.



4.



5.

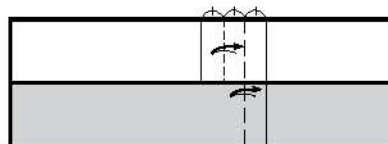

6.

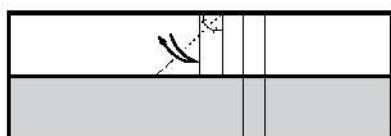

7.



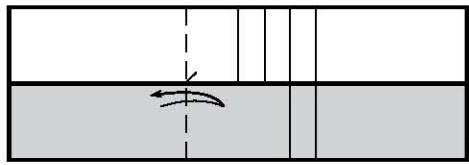

8.

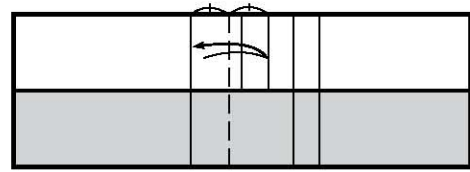

9.

Развернуть.

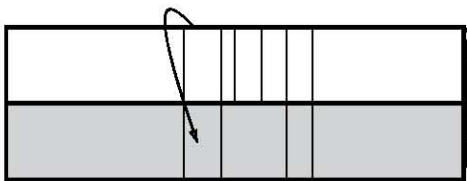

10.

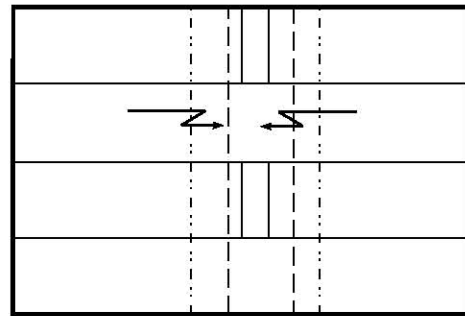

11.

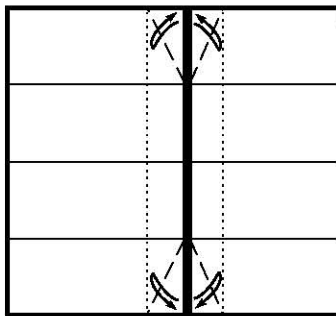

12.

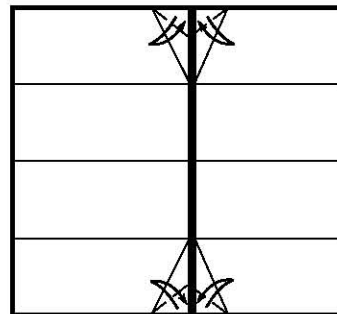

13.

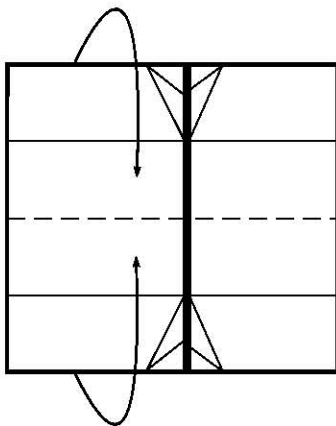

14.

Вытянуть слой бумаги.

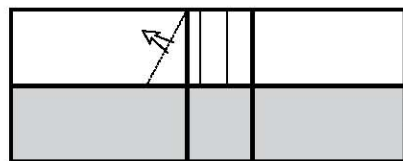

15.



Окончательно сплющить.

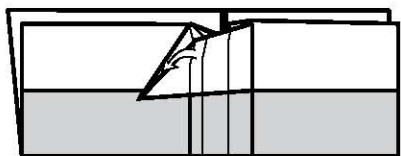

16.

Вытянуть слой бумаги.

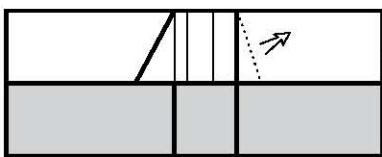

17.

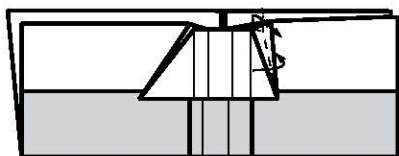

18.

Повторить действия 15-18 сзади.

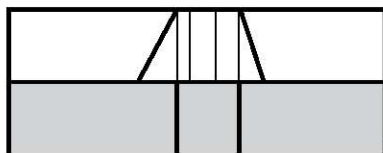

19.

Вогнуть во внутрь.

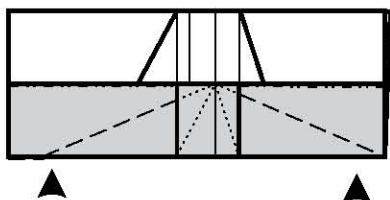

20.

Вид с верху.

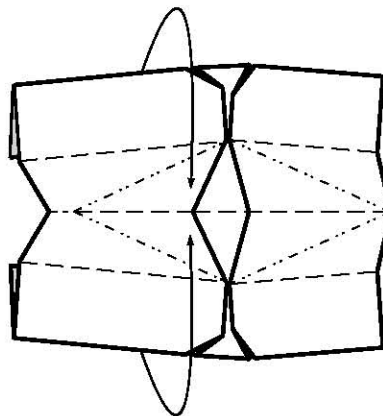

21.

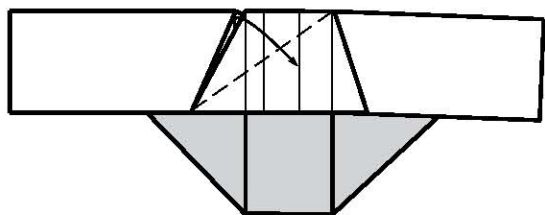

22.

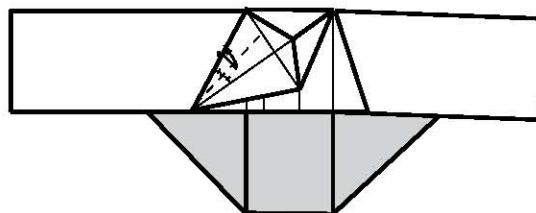

23.

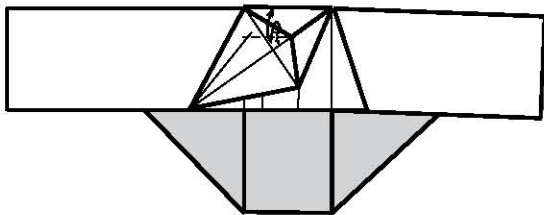

24.

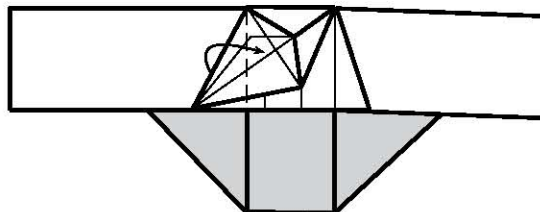

25.

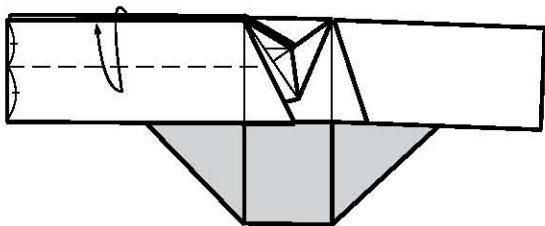

26.

Перегнуть один слой.

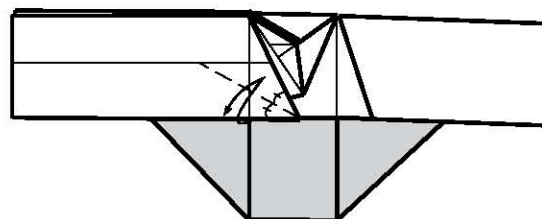

27.

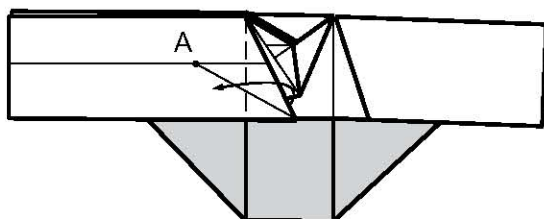

28.

Вдавить во внутрь.

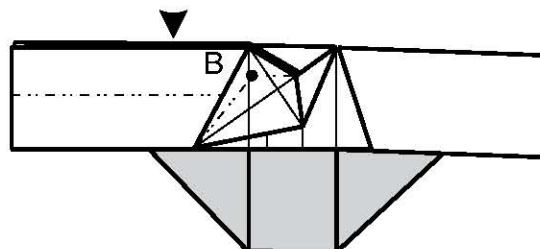

29.

Вид сверху.
Совместить точки А и В,
затем согнуть по линиям.

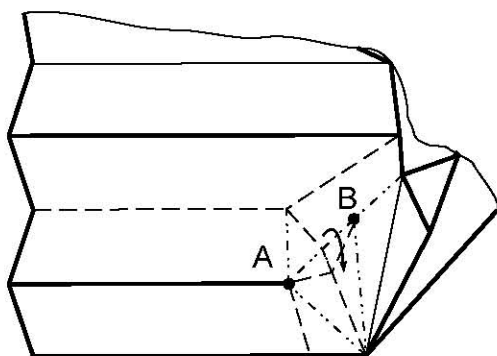

30.

Верхний слой отсутствует.
Сделать на поверхности
складку молнию.

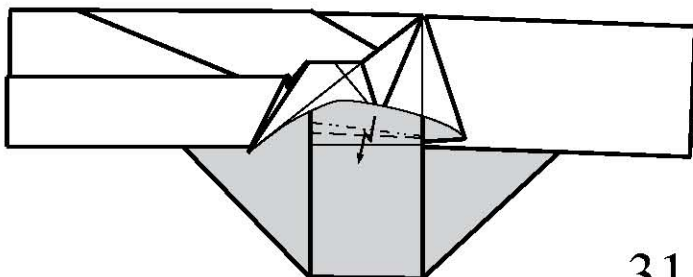

31.

Поднять вверх один слой.

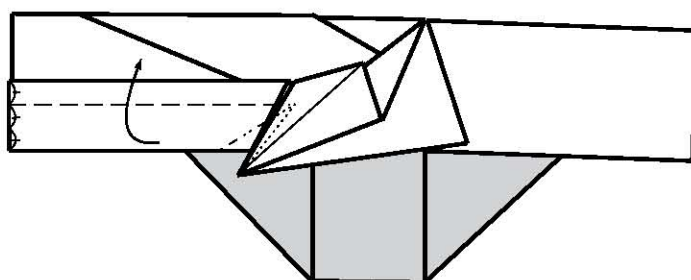

32.

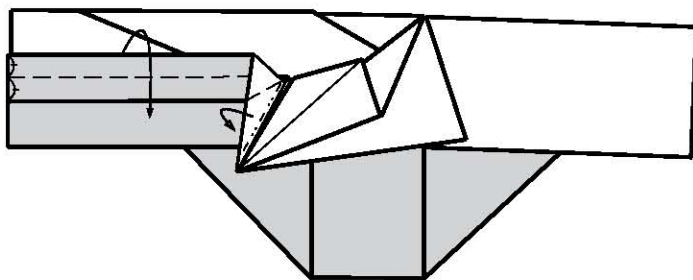

33.

Вдавить во внутрь.

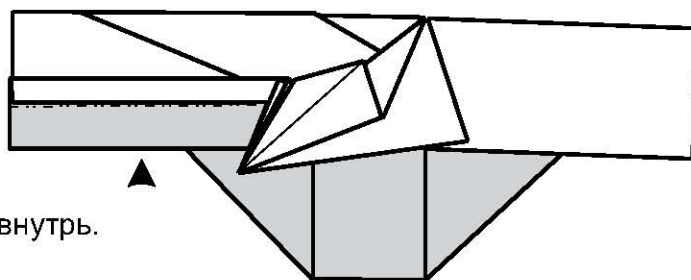

Вдавить во внутрь.

34.

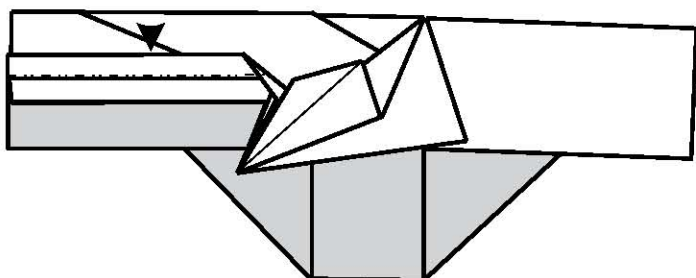

35.

Вдавить во внутрь.

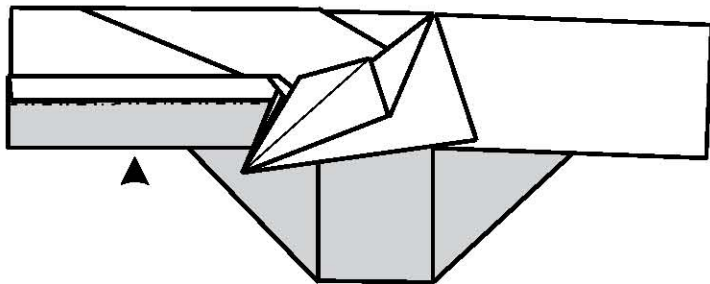

36.

Вид сверху.

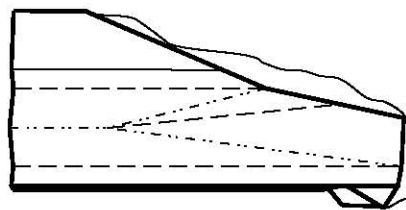

37.

Вдавить во внутрь.

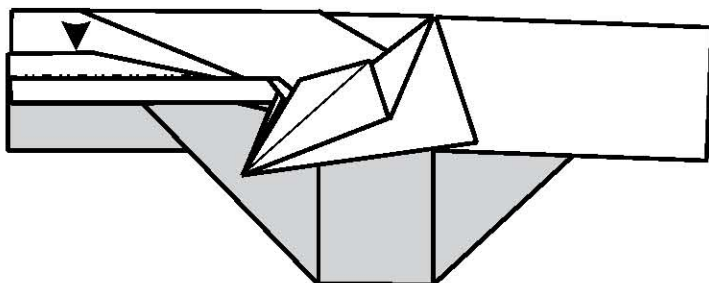

38.

Повторить 22-38 с другой стороны.

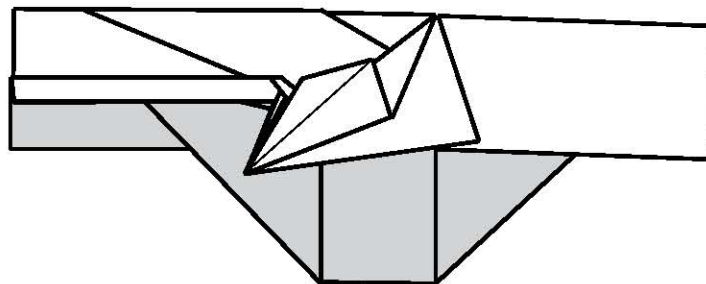

39.

Вдавить во внутрь.

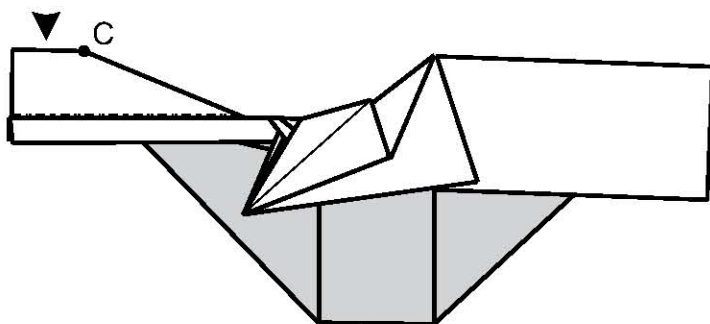

40.



Вид сверху.

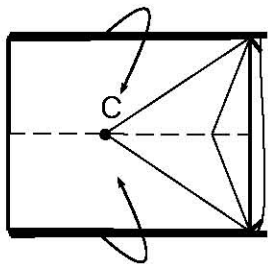

41.

Вдавить во внутрь.

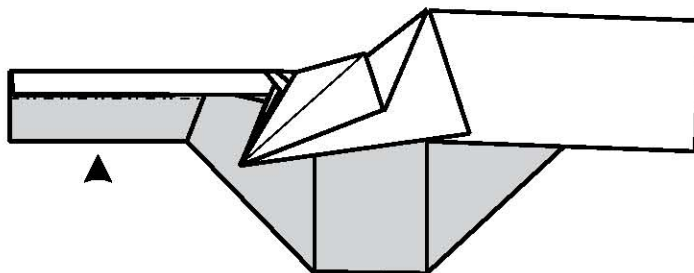

42.

Вид сверху.

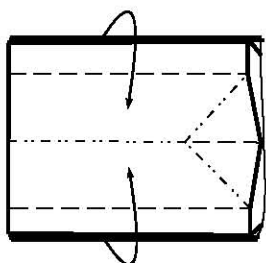

43.

Вдавить во внутрь аналогично действию 41.

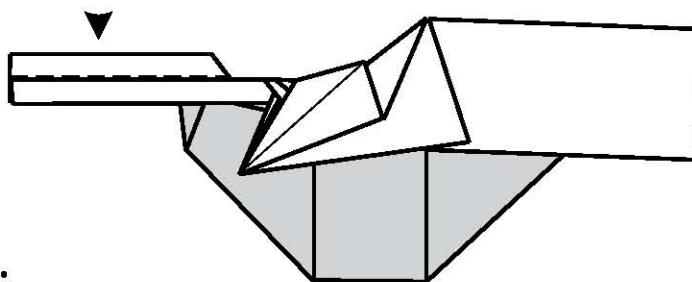

44.

Потянуть слой бумаги.

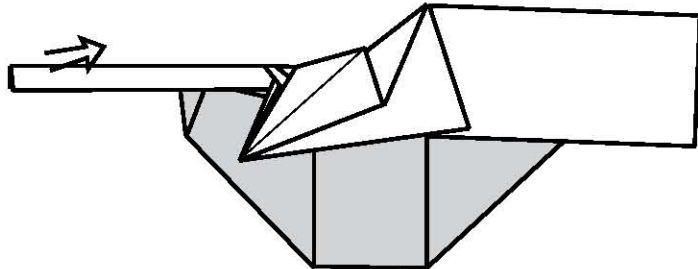

45.

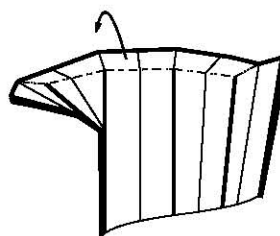

46.

Вид сверху.

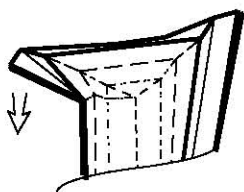

47.

Вид сверху. Согнуть по линиям.

Убрать во внутрь.

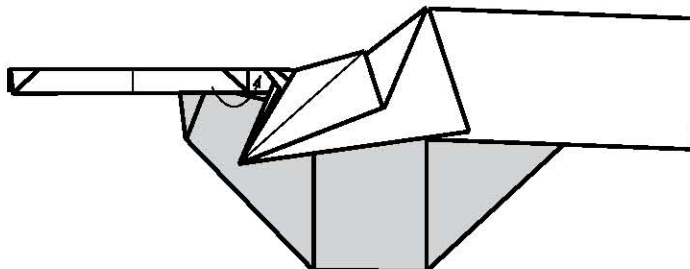

48.

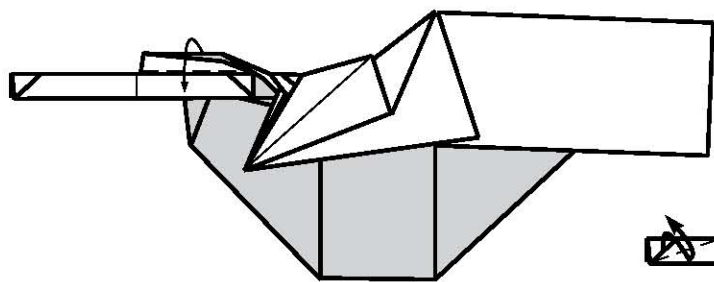

49.

Вдавить во внутрь.

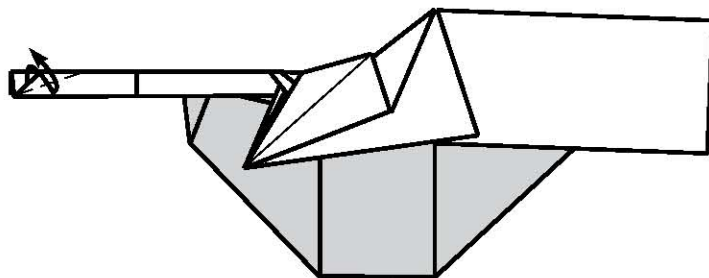

50.

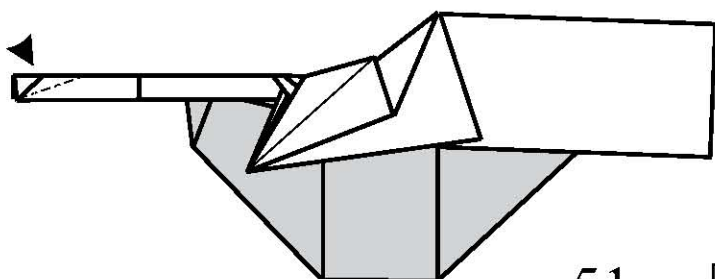

51.

Повторить 45-49 с другой стороны.

Засунуть уголок в карман.

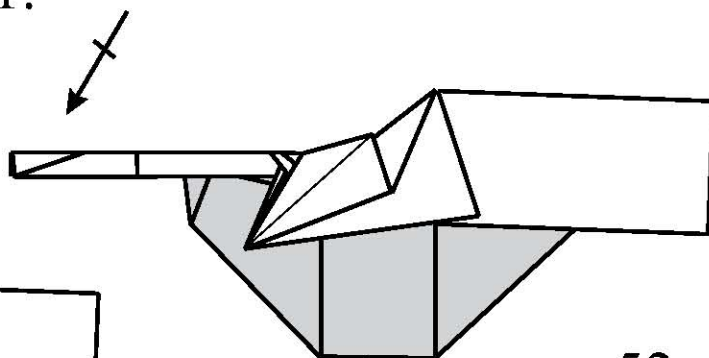

52.

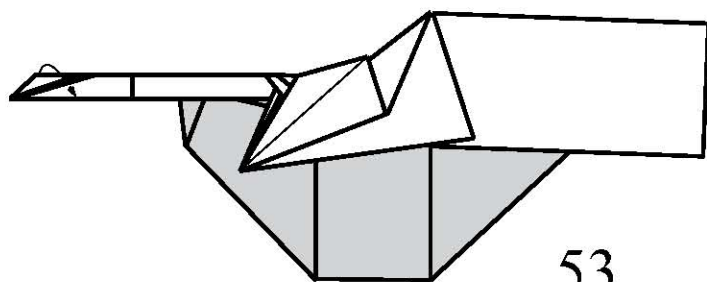

53.

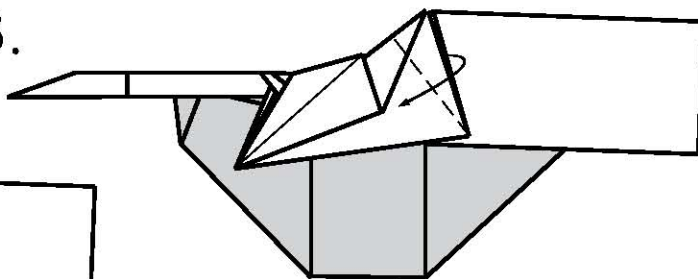

54.

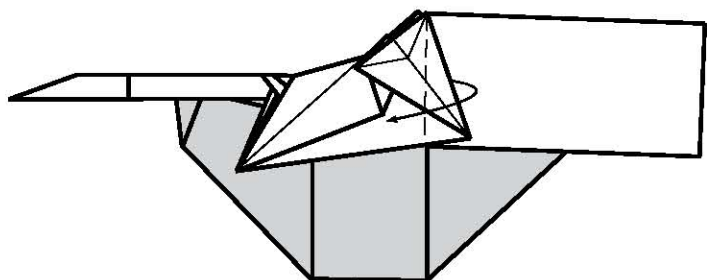

55.



Подогнуть под себя.

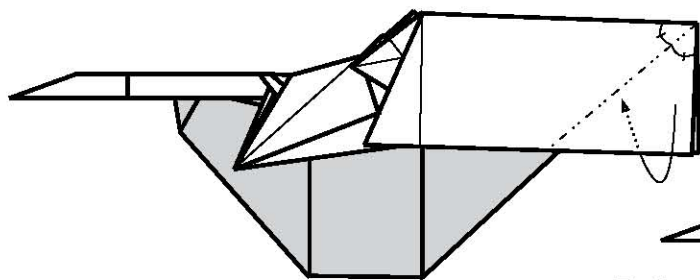

56.

Перегнуть один слой пополам.

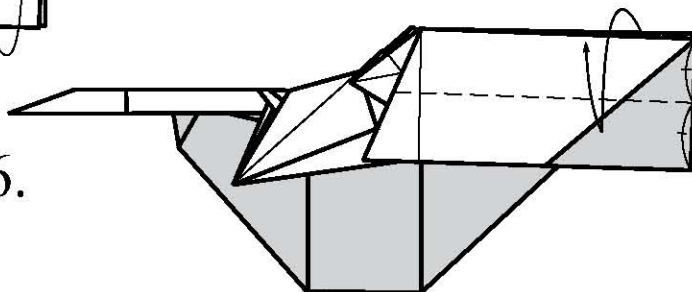

57.

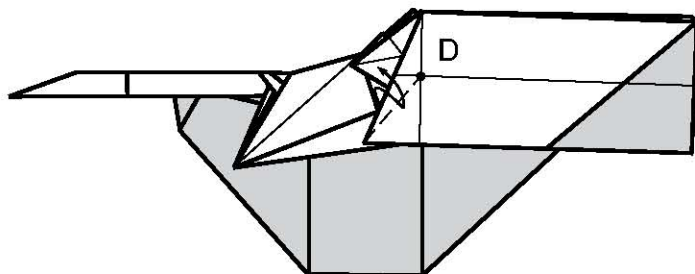

58.

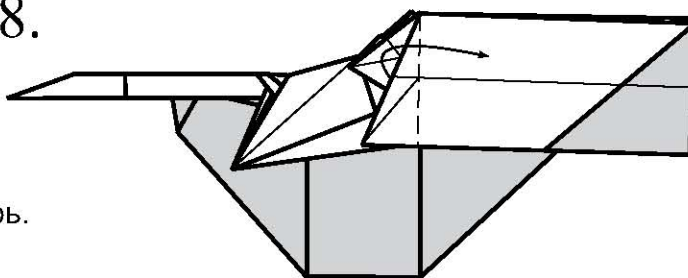

59.

Вдавить во внутрь.

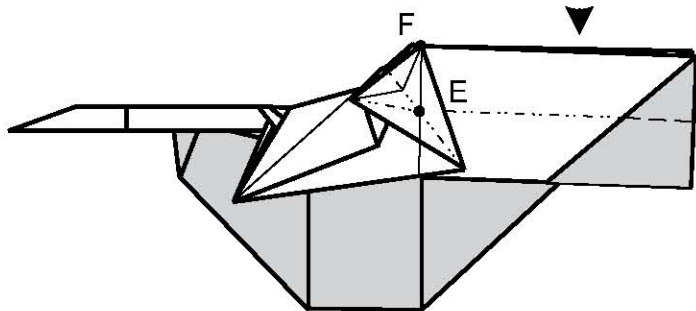

60.

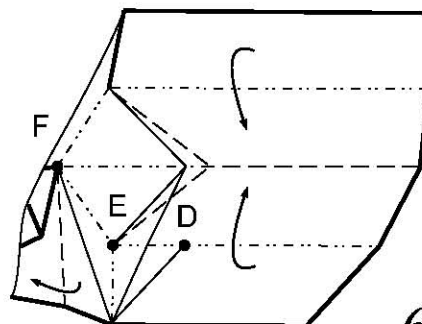

61.

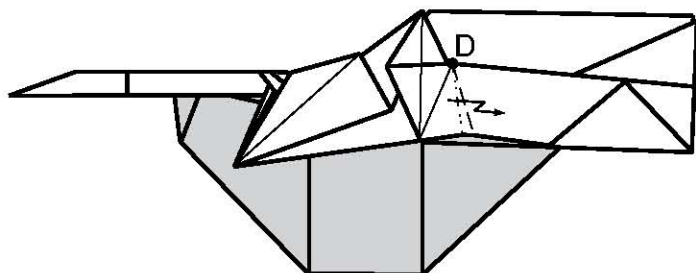

62.

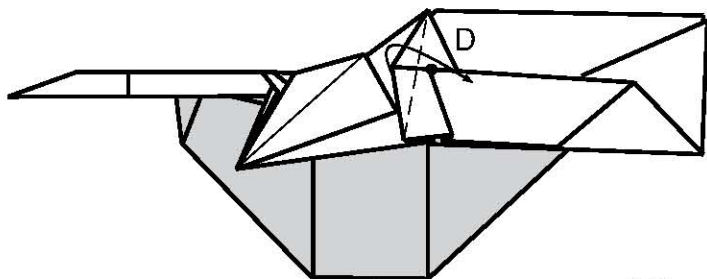

Повернуть слегка верхний слой.

63.

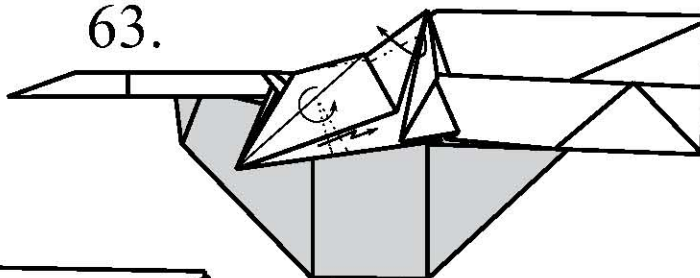

64.

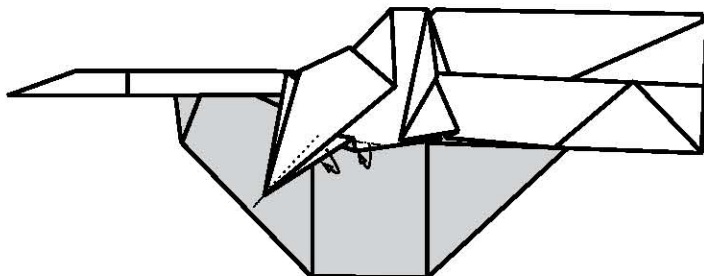

65.

Вид с другой стороны.



66.

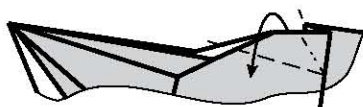

67.



68.

Вогнуть во внутрь.

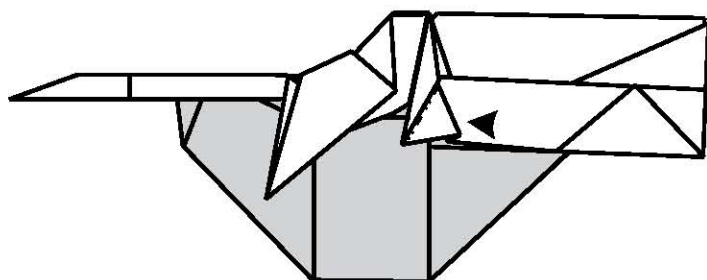

Вид с другой стороны.

69.



70.



Повторить 55-70 с другой стороны.

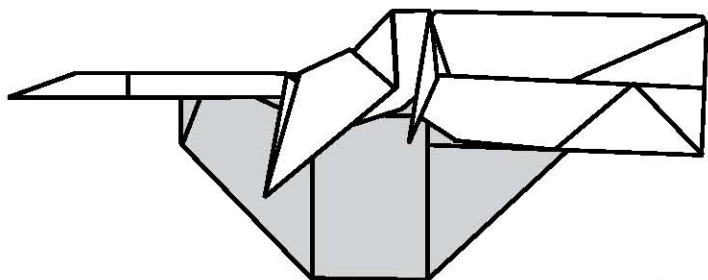

71.

Вогнуть уголок во внутрь.

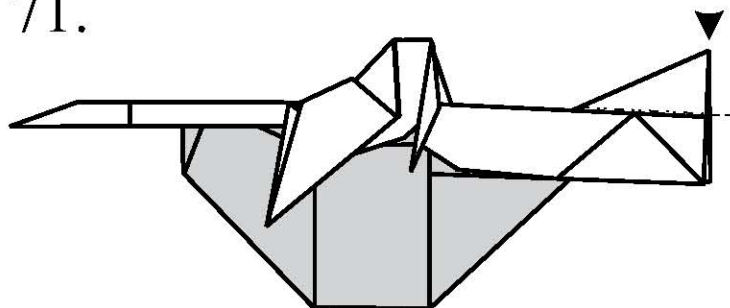

72.

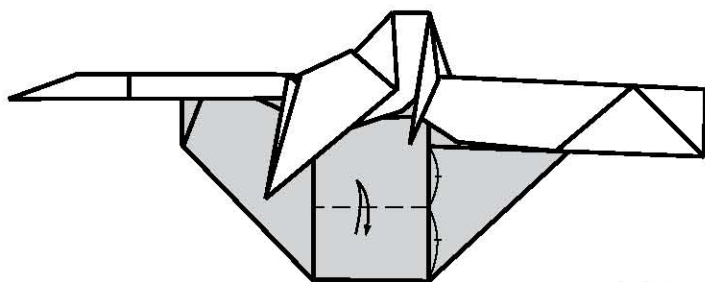

73.

Расплющить.

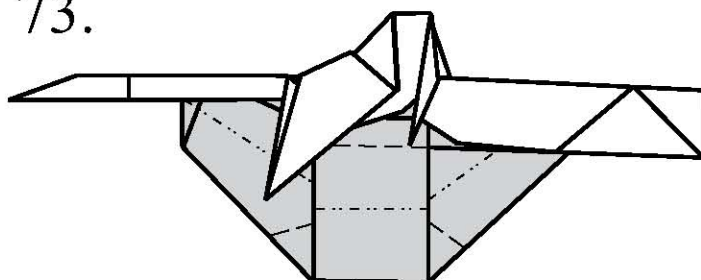

74.

Согнуть по линиям.

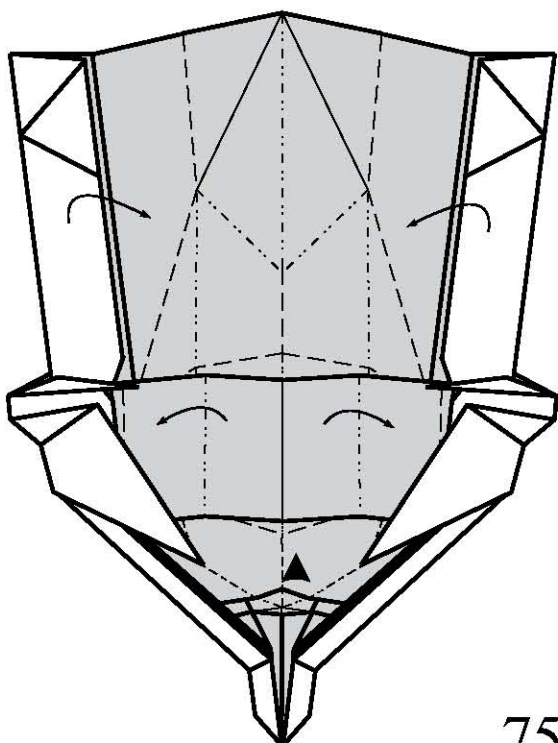

75.

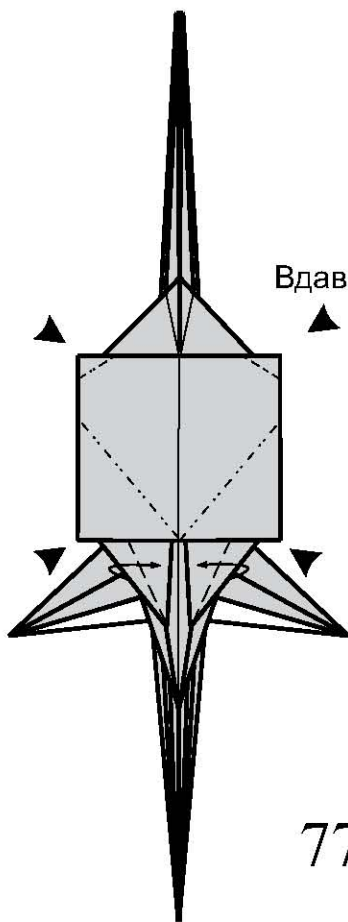

77.

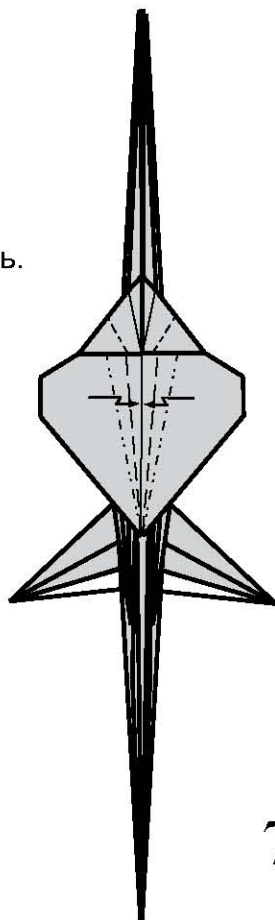

78.

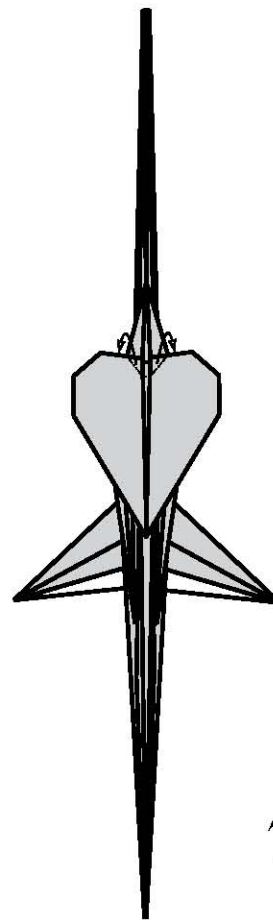

79.

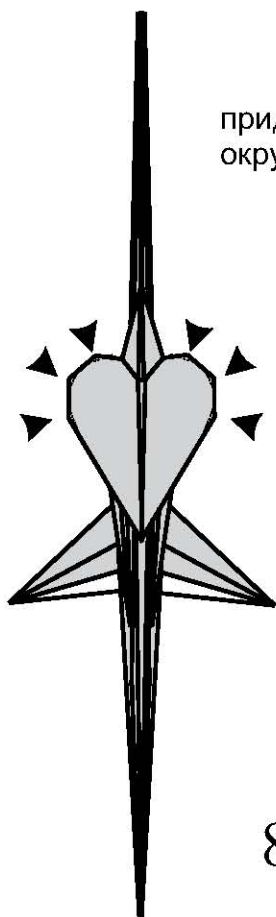

80.

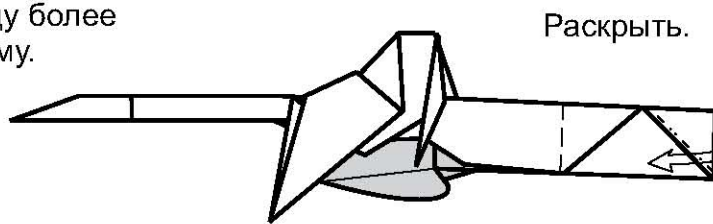

81.

Вид сверху.

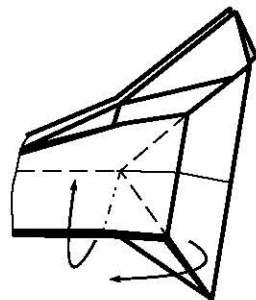

82.

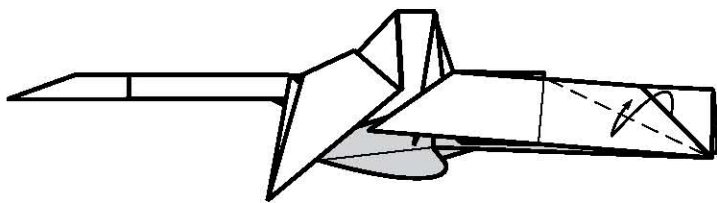

83.

Вогнуть во внутрь.

Вид сверху.

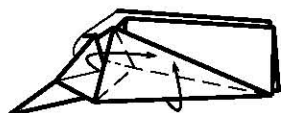

85.

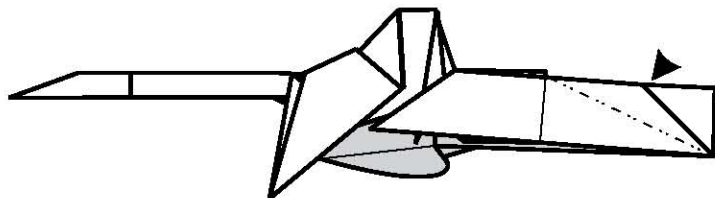

84.

Повторить 81-85 с другой стороны.

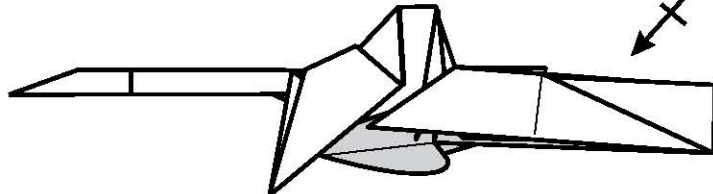

86.

повернуть будущую голову по часовой стрелке.

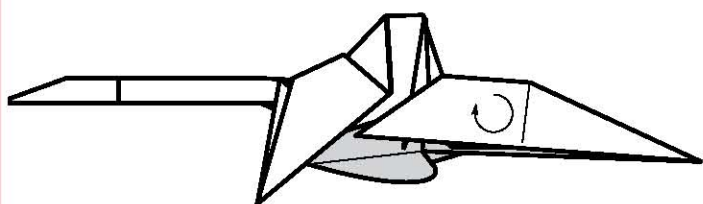

87.

Вид сверху.
Сделать складку-молнию.

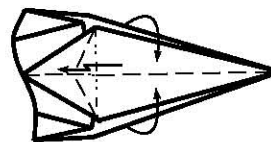

88.

Повернуть модель на 90°.

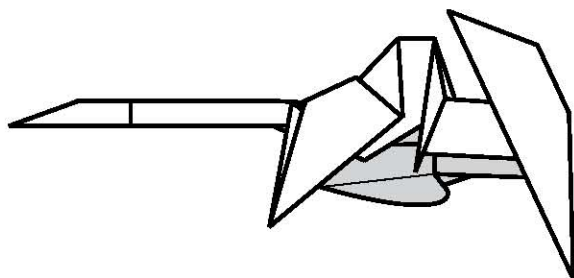
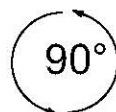

89.



Сделать складку-молнию с обеих сторон, вогнув будущее ухо во внутрь.

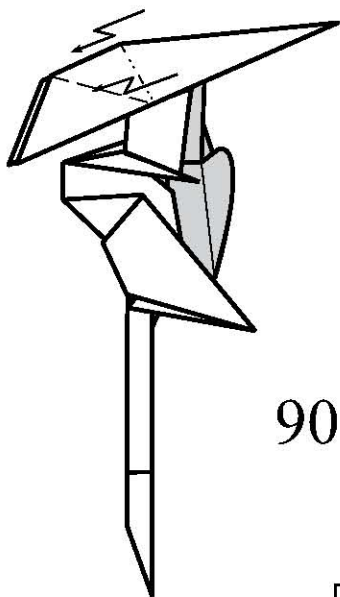

90.

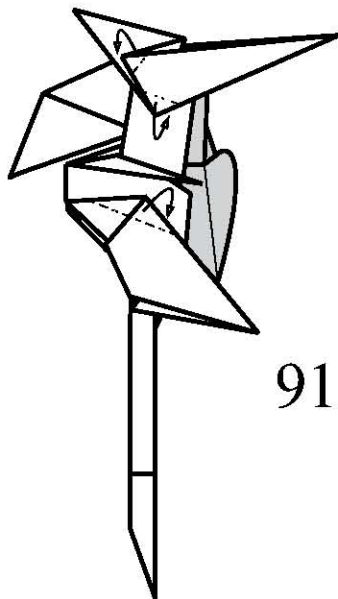

91.

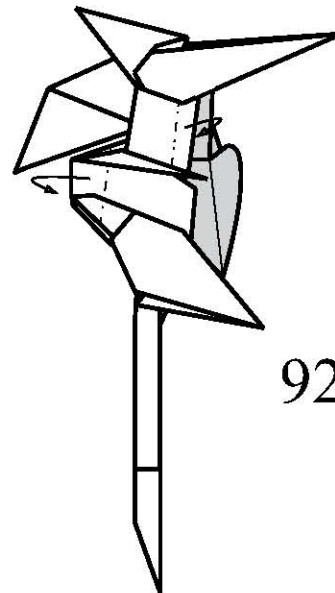

92.

Повторить 91-92 с другой стороны.

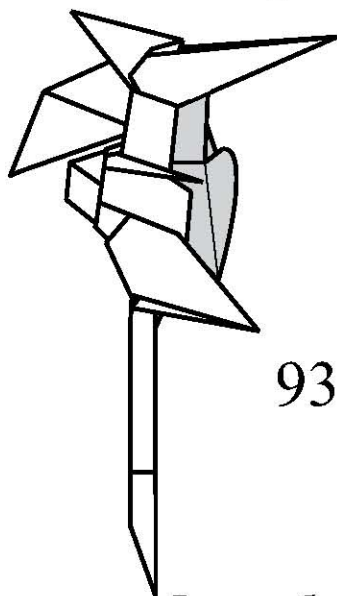

93.

Вогнуть будущий нос.

Сделать складку молнию по всей поверхности.

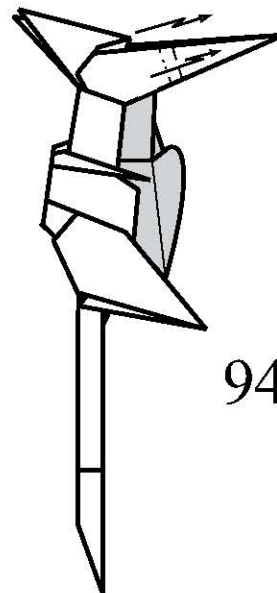

94.

Приоткрыть нос.

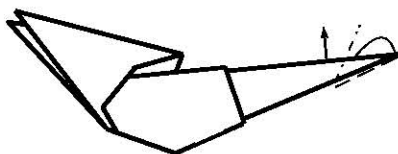

95.

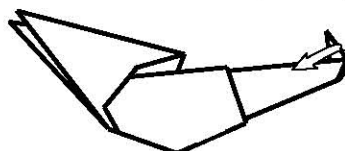

96.



Вид спереди.

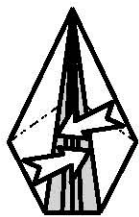

97.

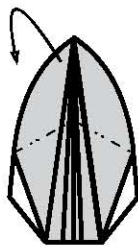

98.

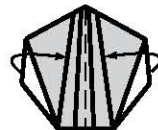

99.

Сдвинуть хвост.

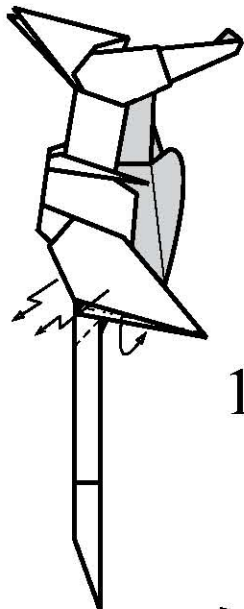

100.

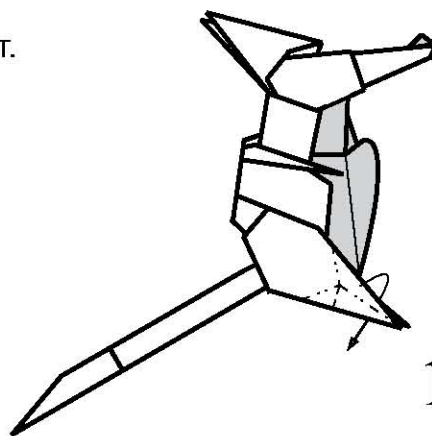

101.

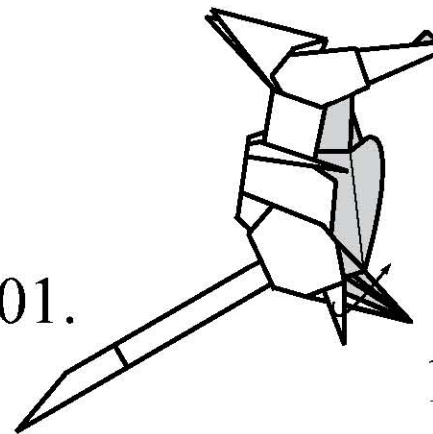

102.

Раскрыть, сформировав при этом ухо.

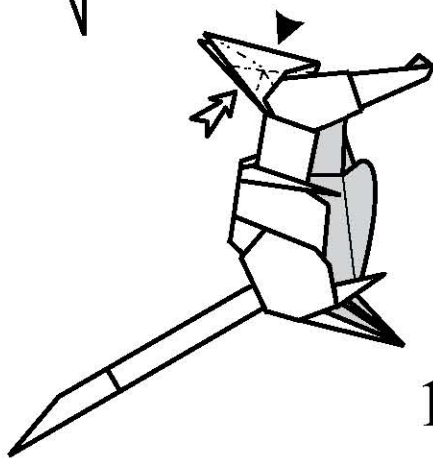

103.

Повторить 101-103 с другой стороны.

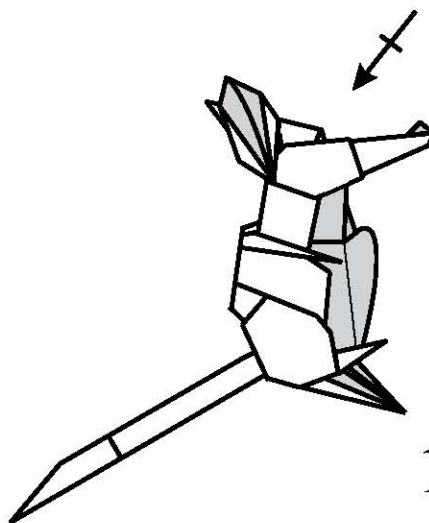

104.



Сделать складку-молнию с обеих сторон.

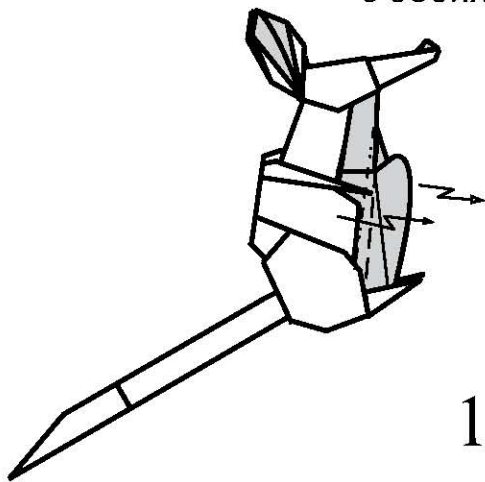

105.

Вдавить во внутрь.

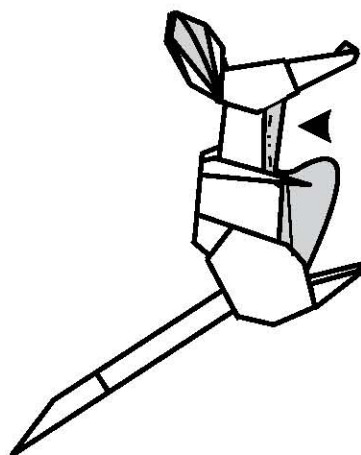

106.

Придать модели законченный вид.

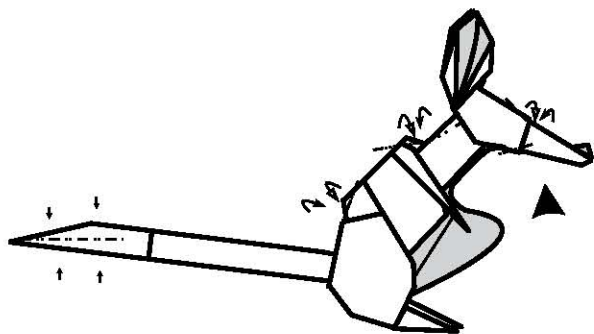

107.

Готово.

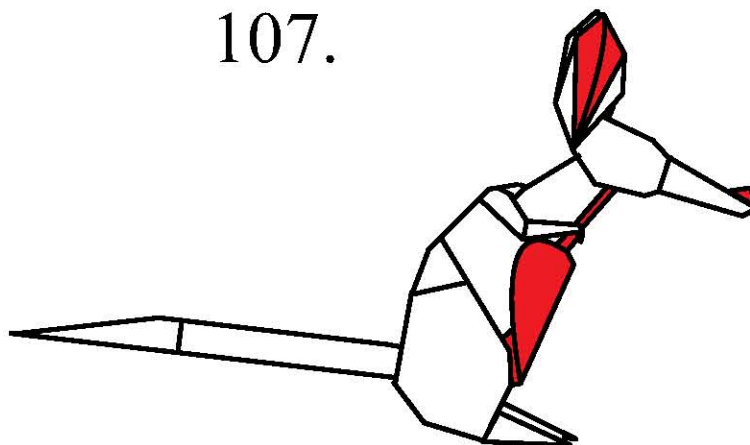

108.

Tivoli-letterfold

Elsje vd Ploeg (Netherlands)



"Only important things are impotent."

~ Elsje vd Ploeg

1

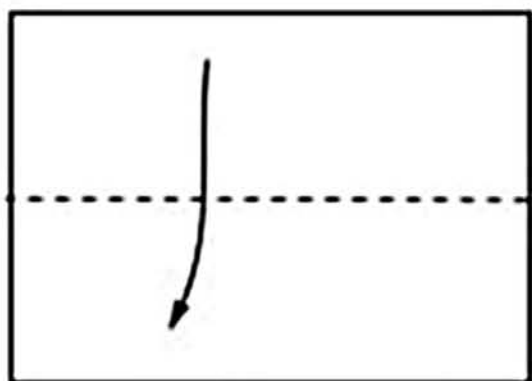

2

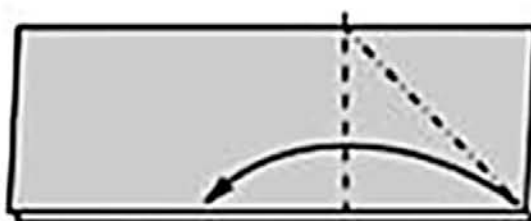

3

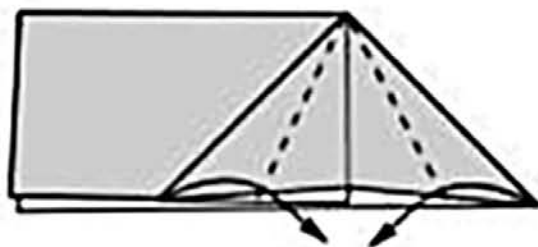

4

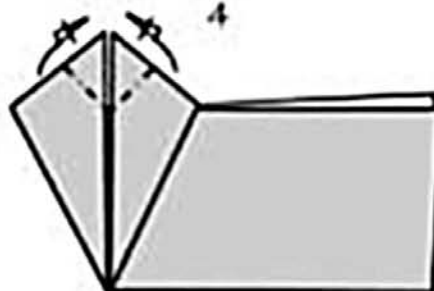

5

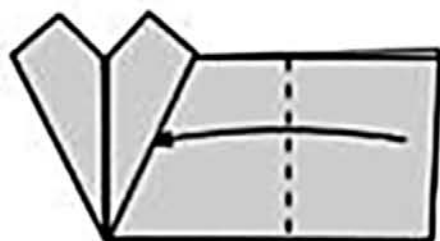

6



Лист розы

Серов Владимир (Россия)



В какой-то момент моя жена Виктория увлеклась складыванием роз Кавасаки и Ланга. Но, чтобы сделать красивый букет, нужны были листья, а их-то как раз найти оказалось непросто. И тогда я придумал, как их складывать и подарил ей на годовщину нашей свадьбы долгожданную схему. Этот подарок для неё очень дорог.

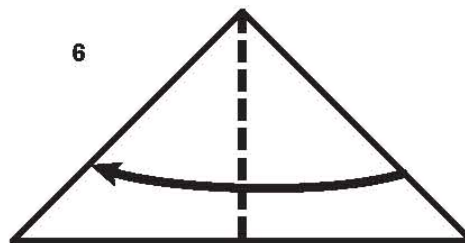
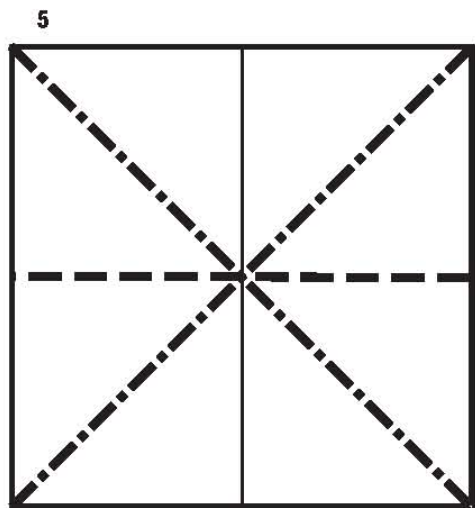
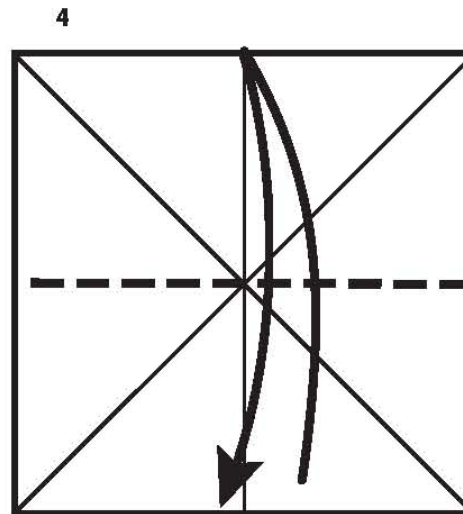
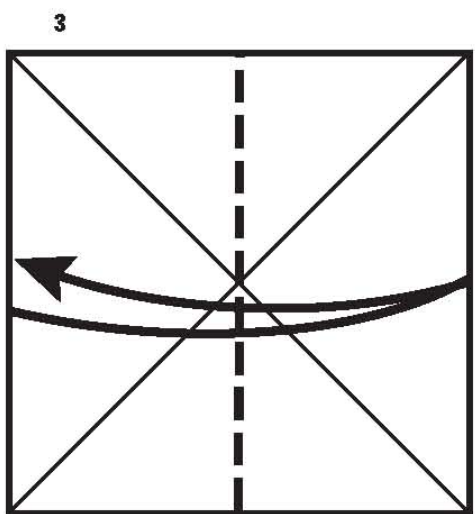
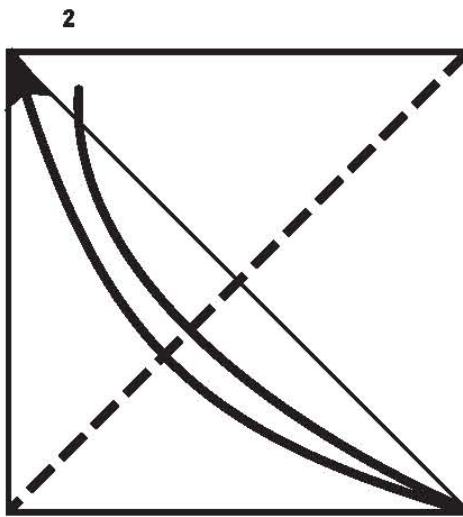
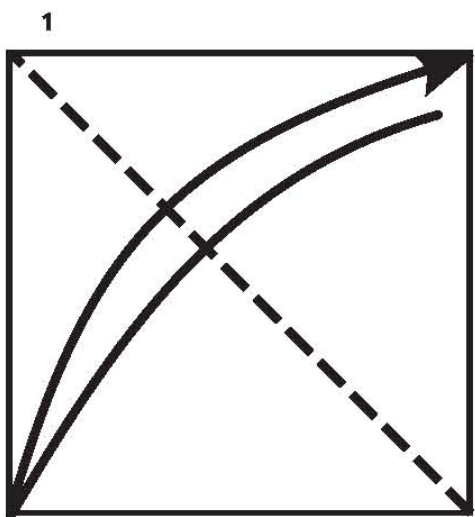

отвернуть один слой влево

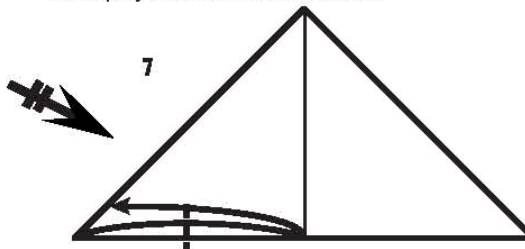

свернуть базовую форму "двойной треугольник"

наметить середину на всех трех слоях



лист 2 (лист розы)

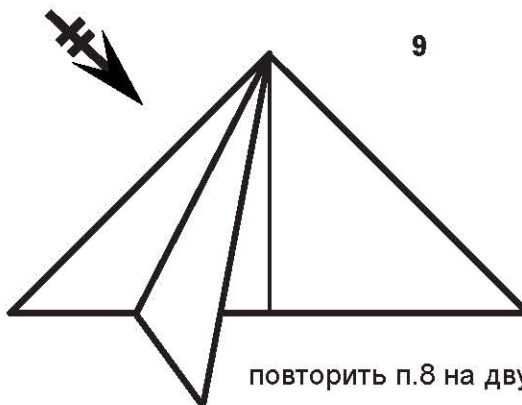
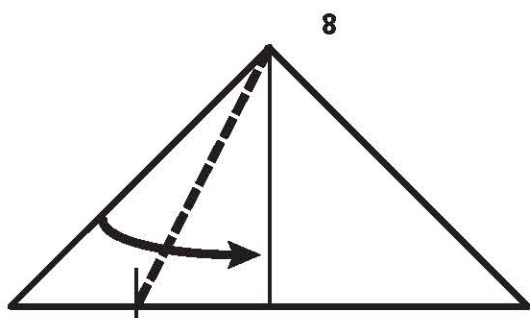

повторить п.8 на двух слоях

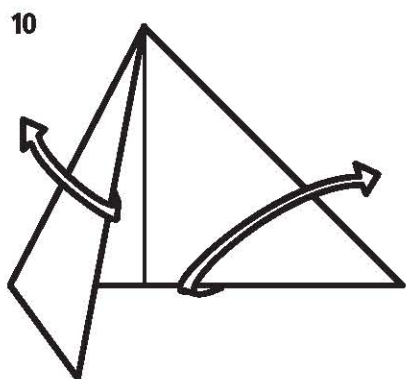

развернуть до квадрата

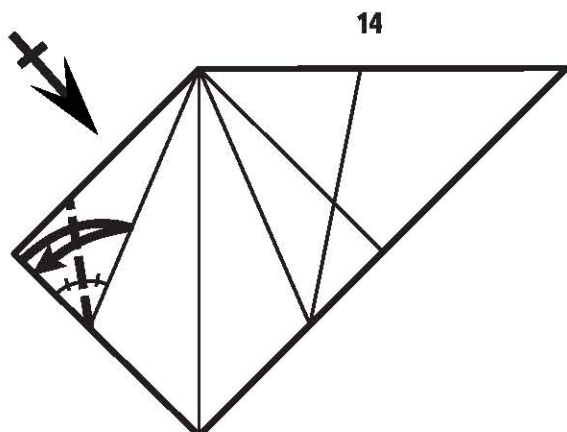
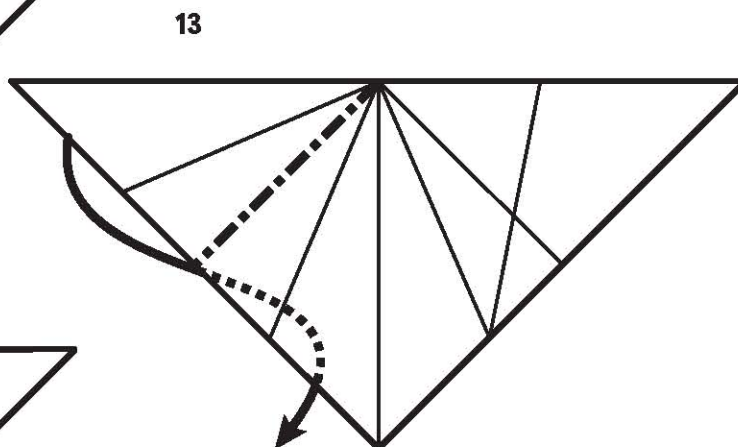
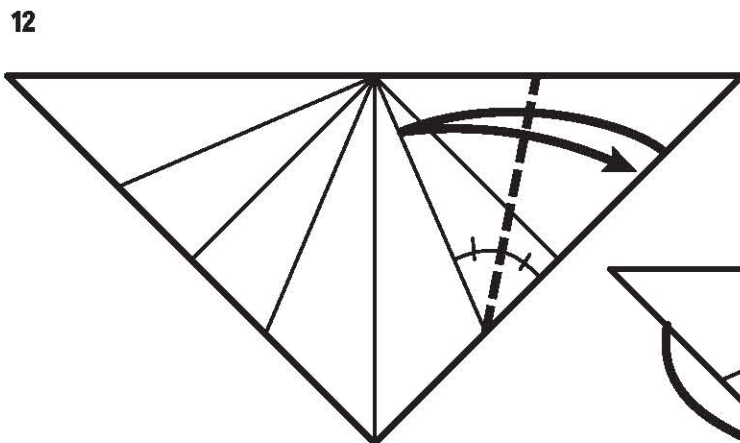
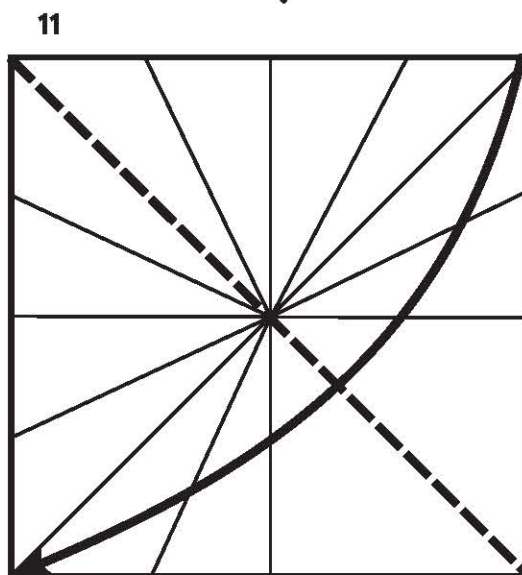



лист 3 (лист розы)

15

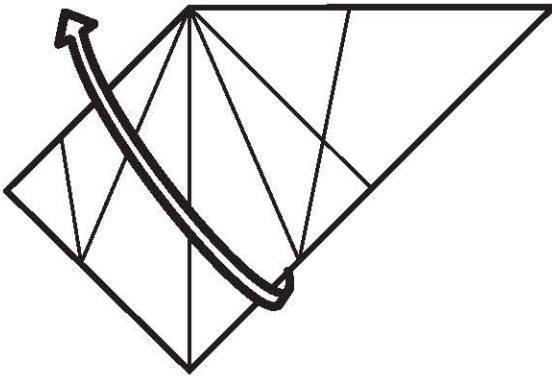

развернуть до квадрата

16

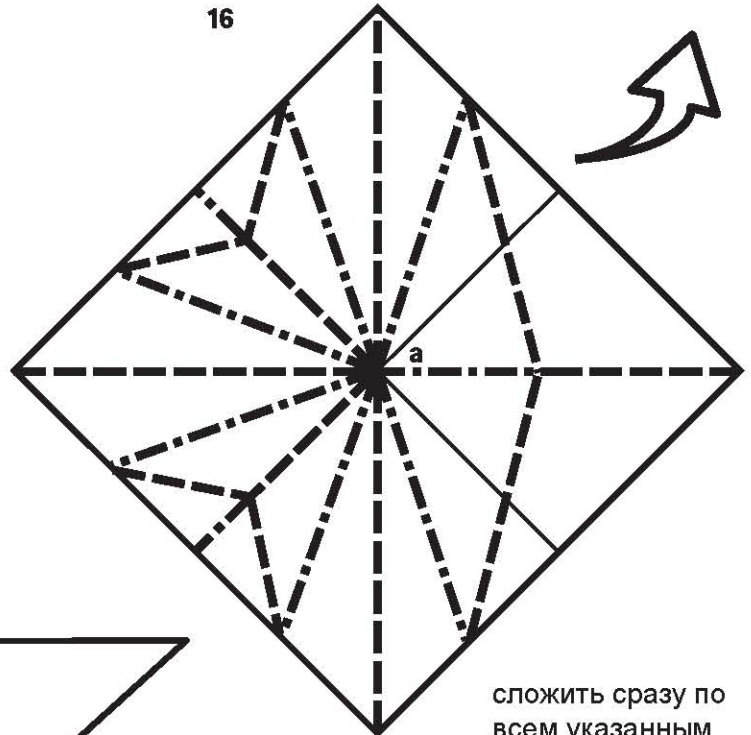

сложить сразу по всем указанным линиям, вершина (а) торчит вверх

17

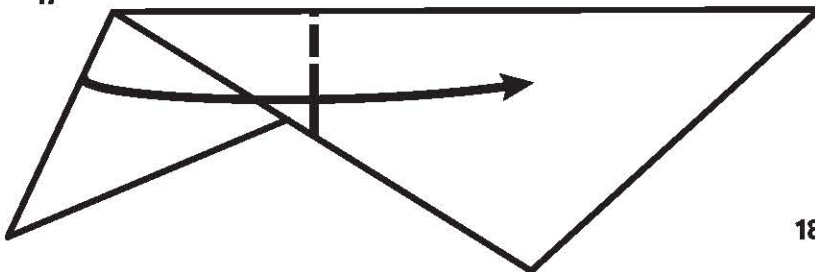

отвернуть один слой вправо

18

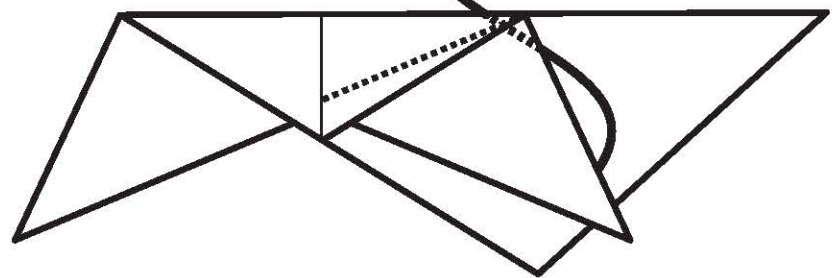

вогнуть как позволяет бумага

19

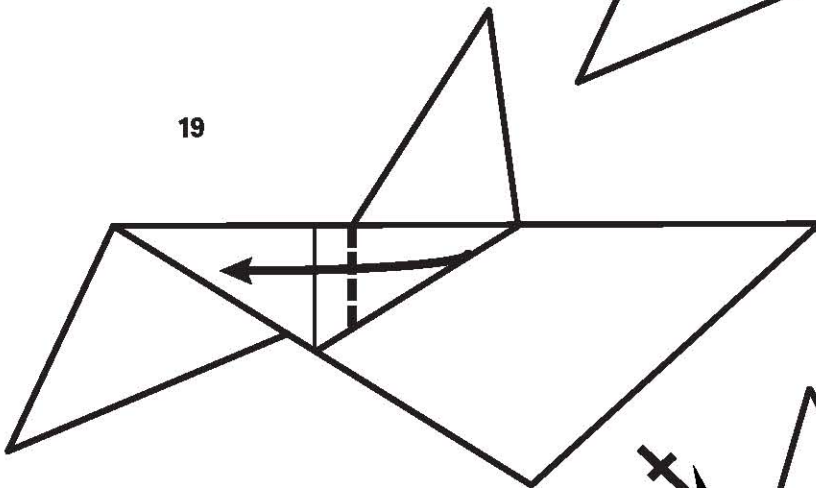

сдвинуть передний слой влево до упора и повторить п.п.17-20 с

20

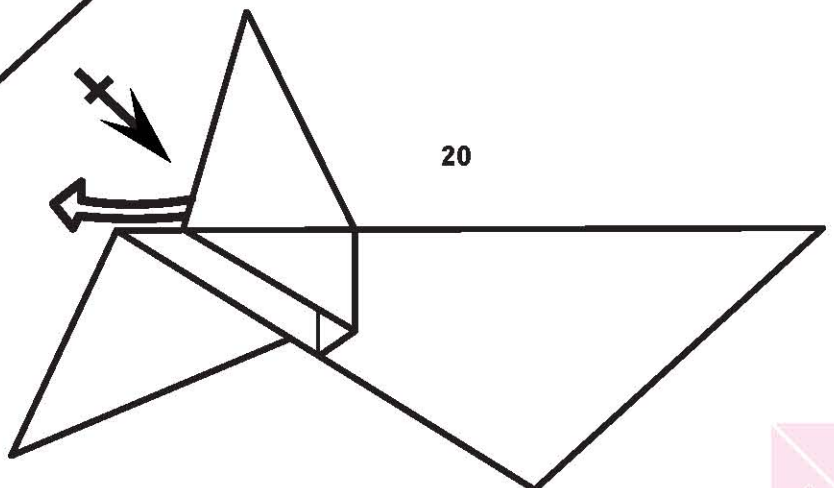



лист 4 (лист розы)

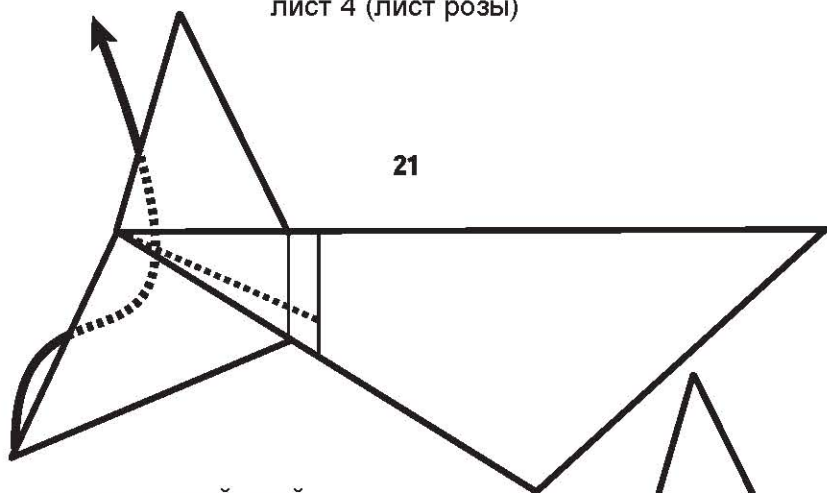

21

вогнуть второй слой

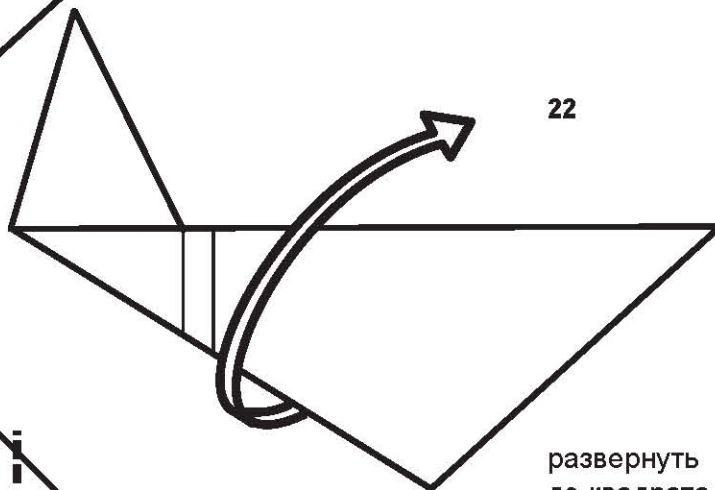

22

развернуть до квадрата

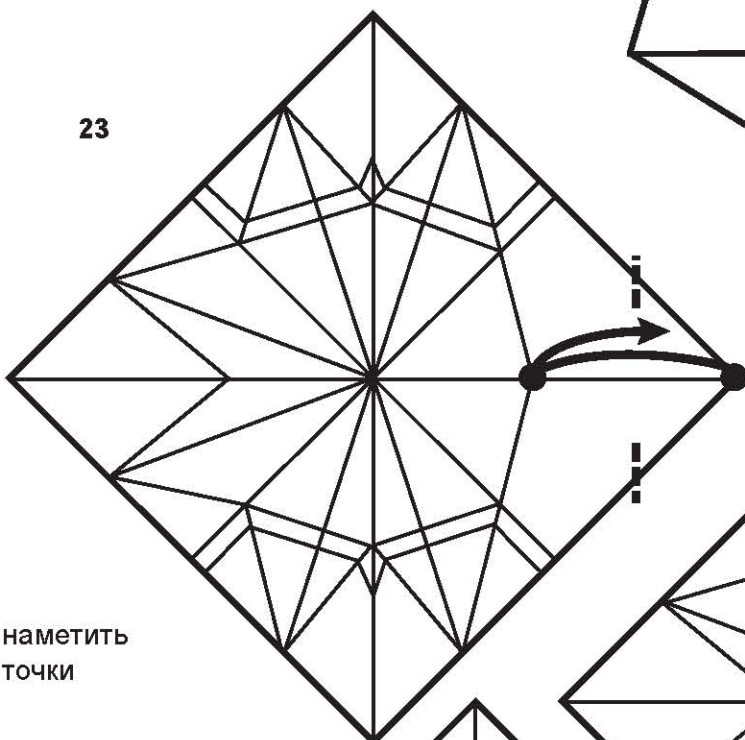

23

наметить точки

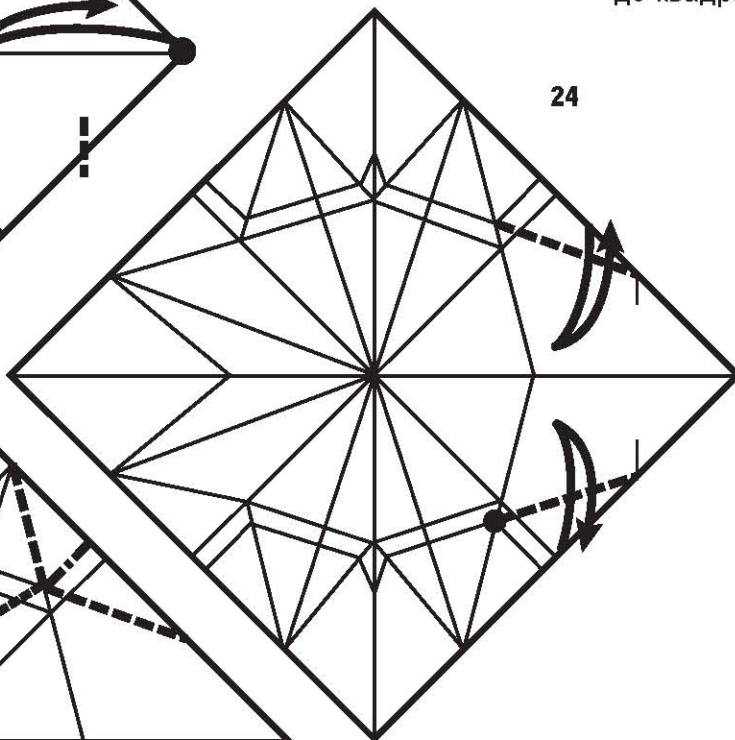

24

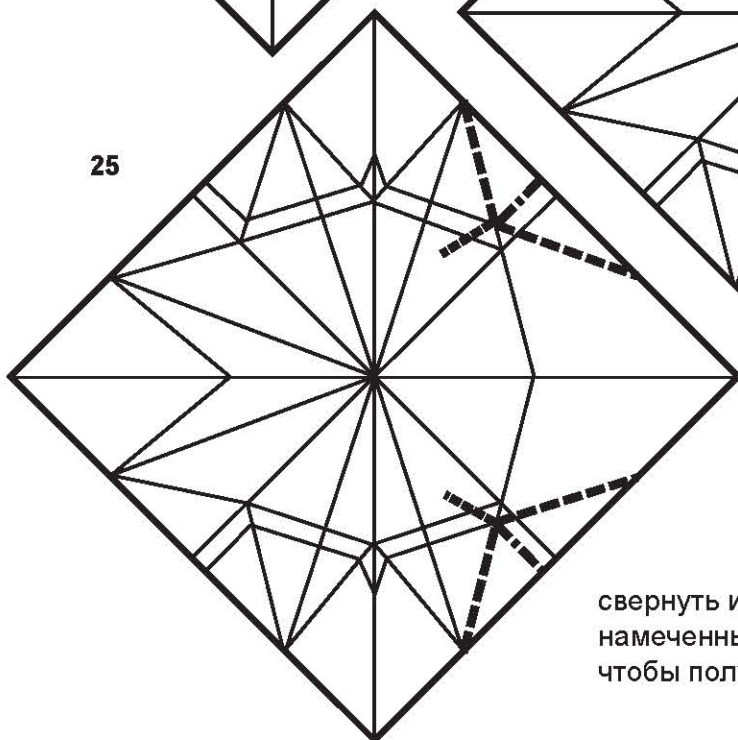

25

свернуть и развернуть по наметенным ранее линиям, чтобы получить новую "долину"



лист 5 (лист розы)

26

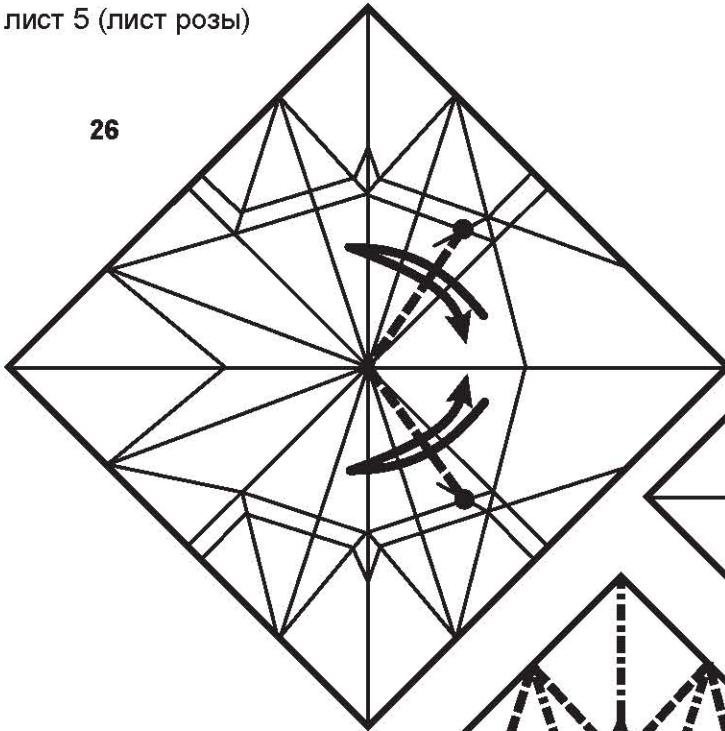

27

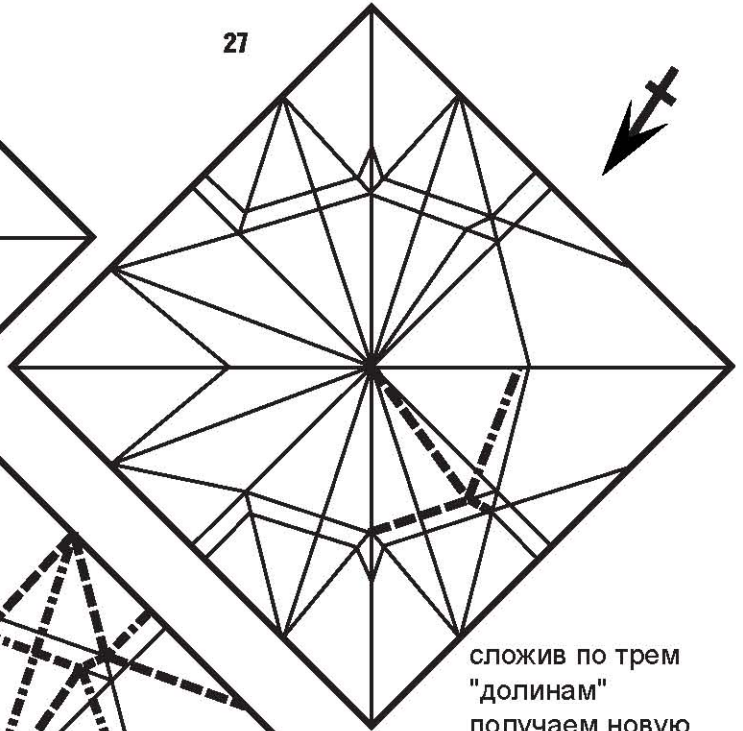

28

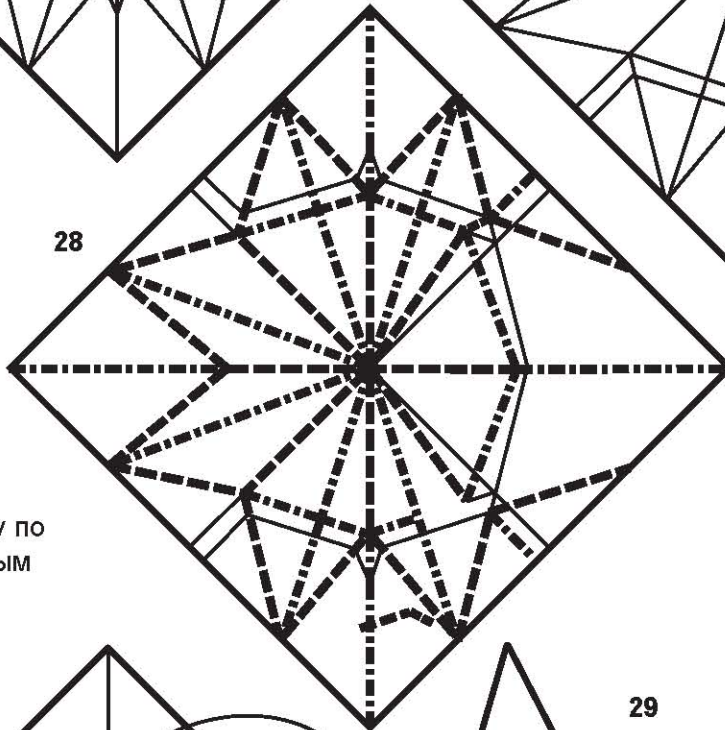

сложив по трем "долинам" получаем новую складку - "гору"

сложить сразу по всем указанным линиям

29a

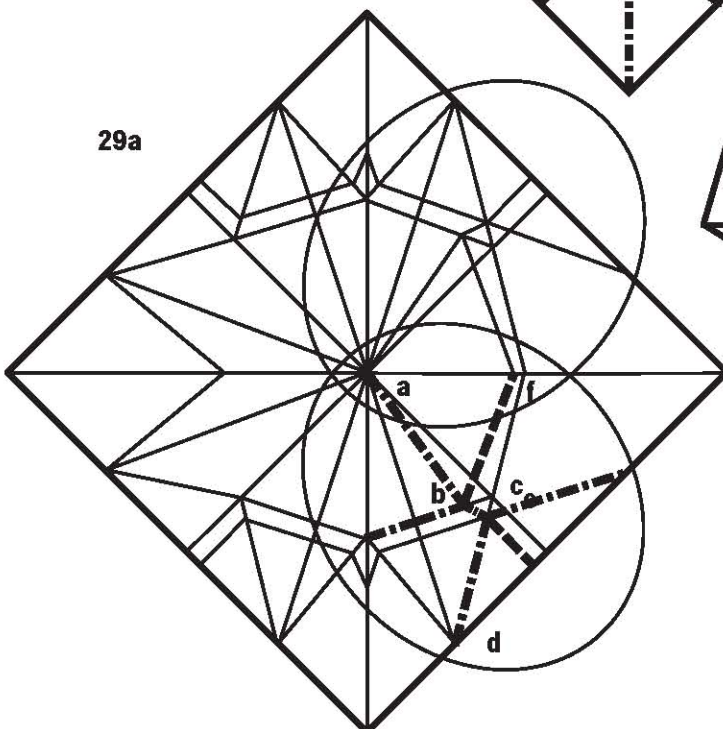

29

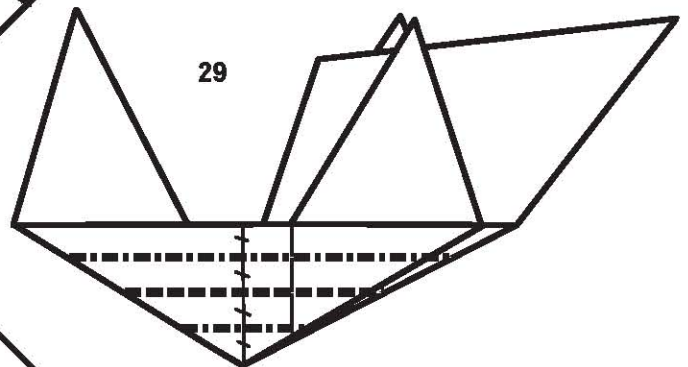

необходимо наметить указанные линии, но это проще делать на каждом слое в отдельности, разворачивая до необходимого состояния (см.п.п.29a-29l). А затем развернуть до квадрата

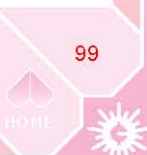



лист 6 (лист розы)

29b

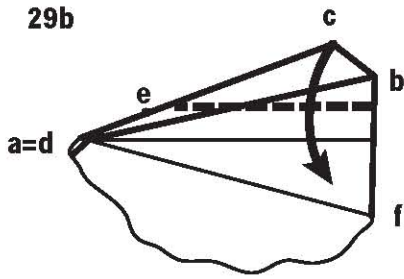

29c

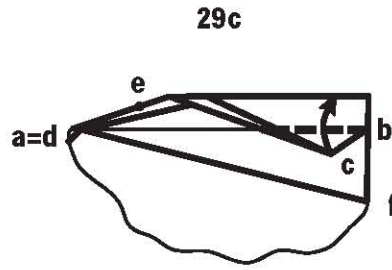

29d

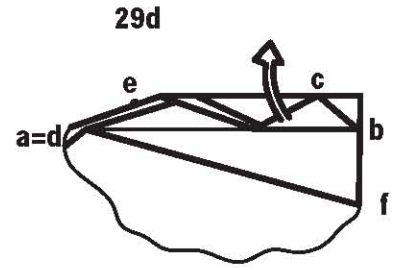

29e

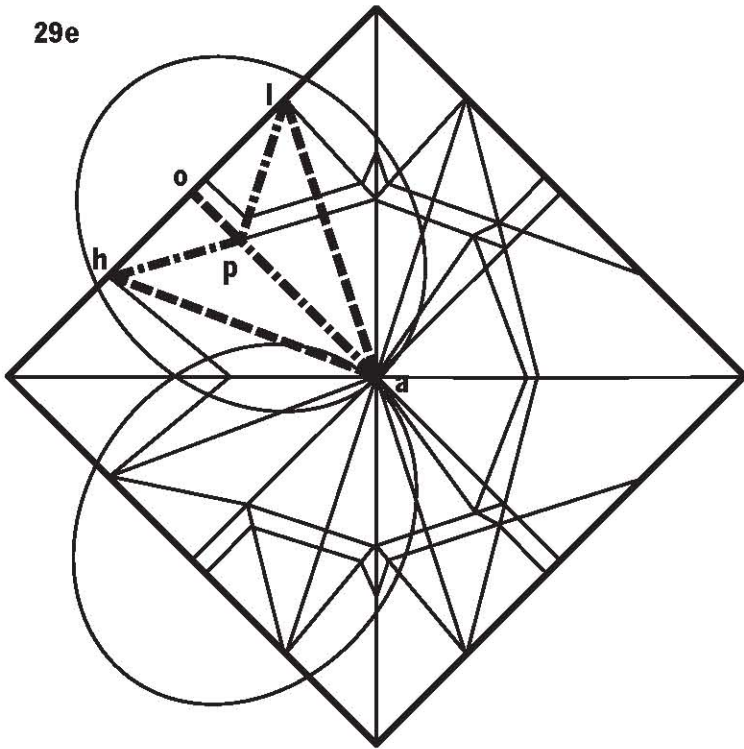

29f

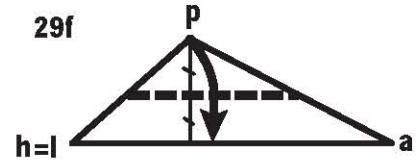

29g

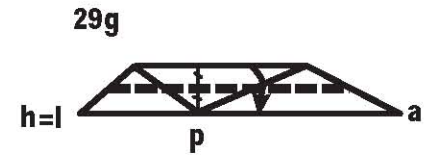

29h

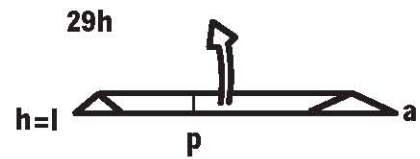

29j

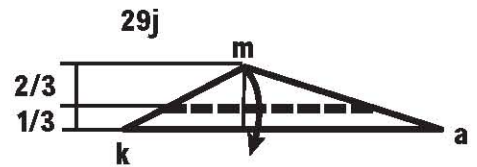

29k

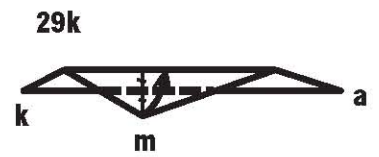

29l

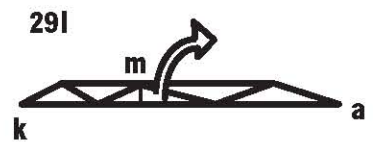

29i

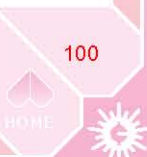
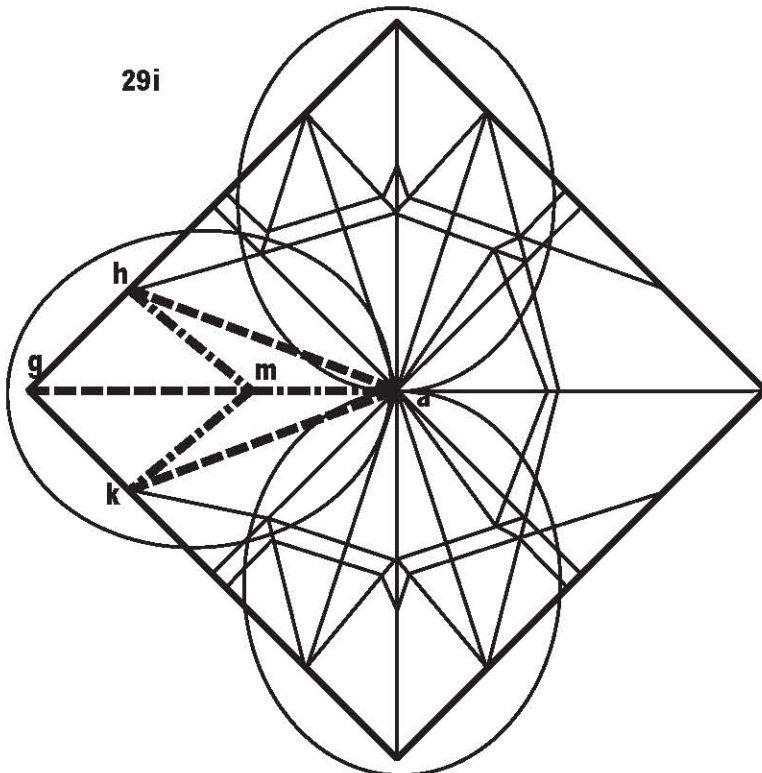



лист 7 (лист розы)

30

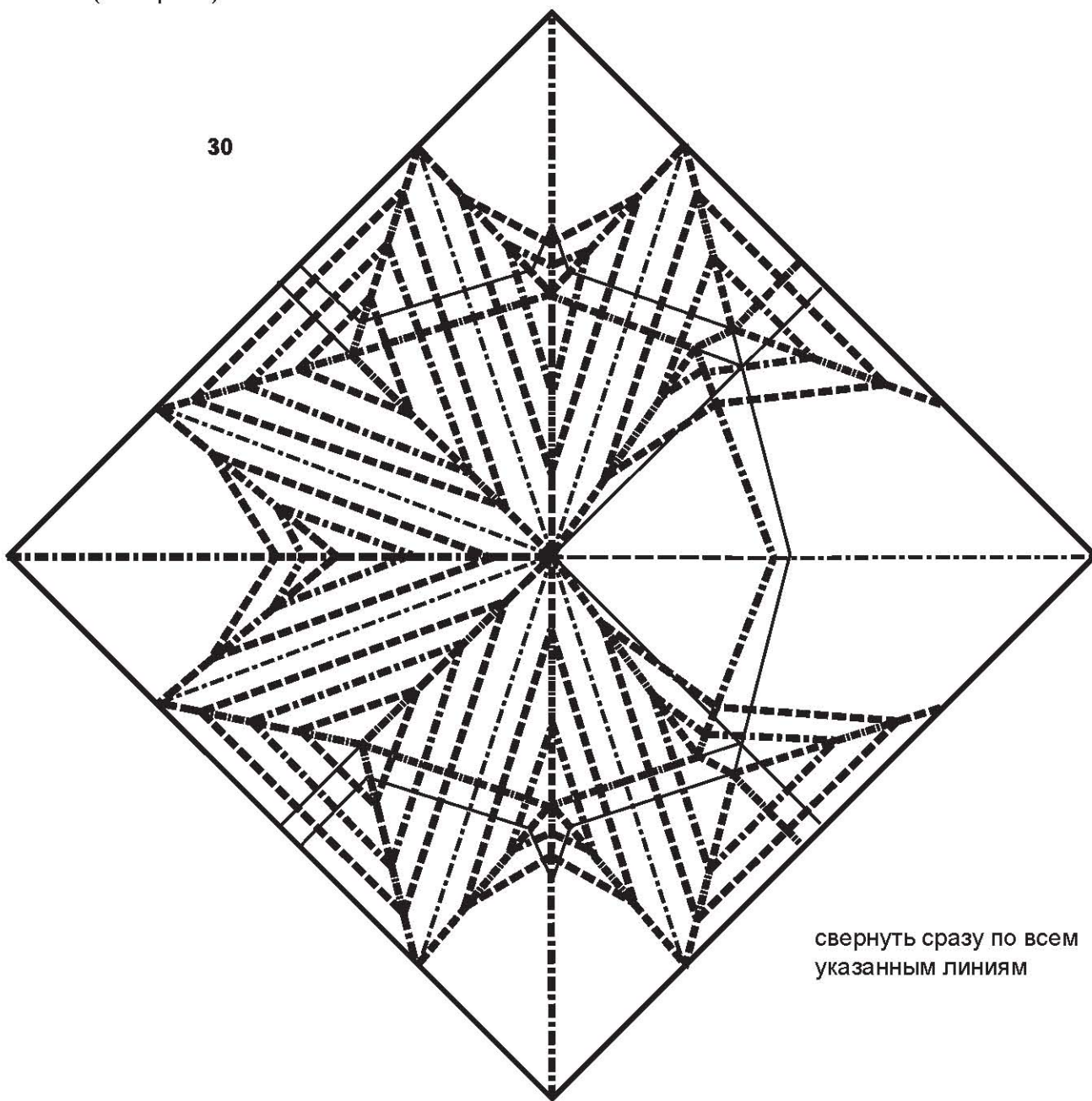

свернуть сразу по всем указанным линиям

31

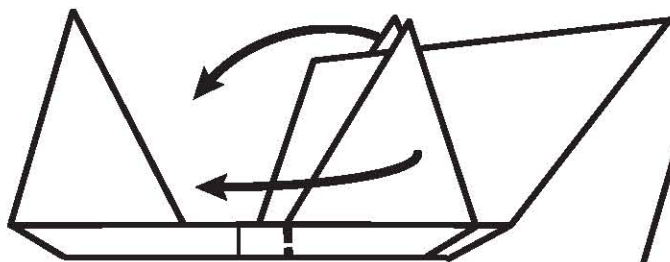

отогнуть влево первый и третий слой

32

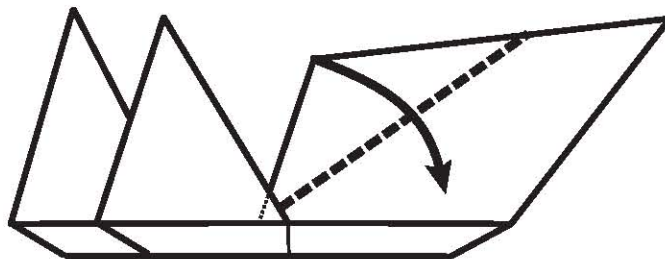



лист 8 (лист розы)

33

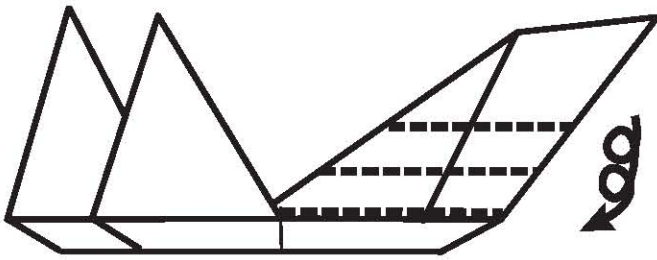

излишек бумаги закрутить вокруг черенка

34

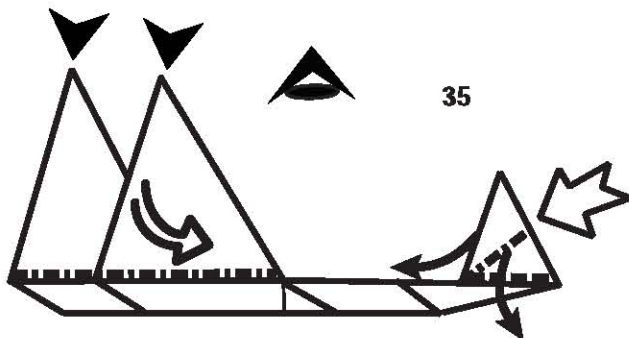
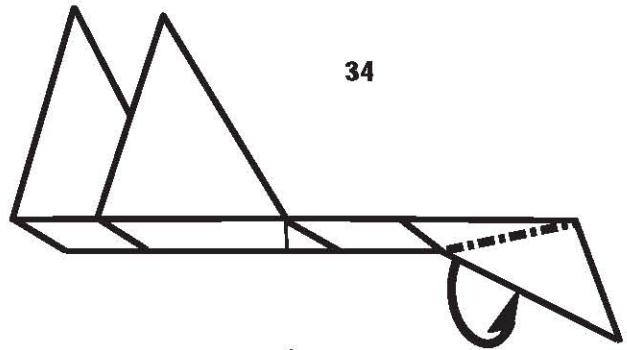

кончик черенка раскрыть и расплющить, а нижние листочки отогнуть перпендикулярно черенку. Все листочки расплющить, раздвигая концы в стороны, и дальше смотреть сверху

36

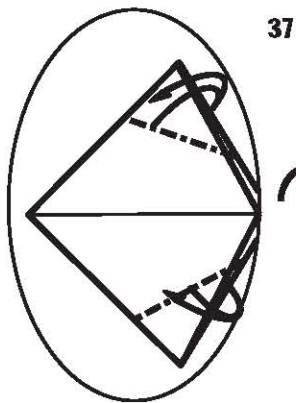
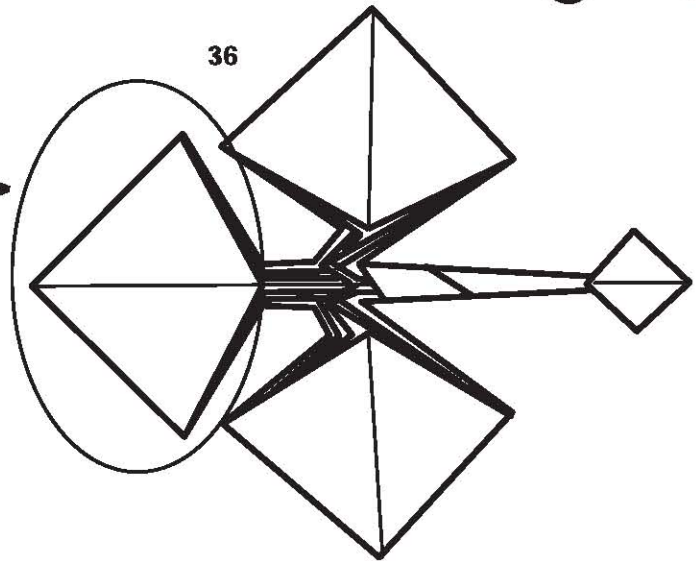

наметить линию и перевернуть фигурку

38

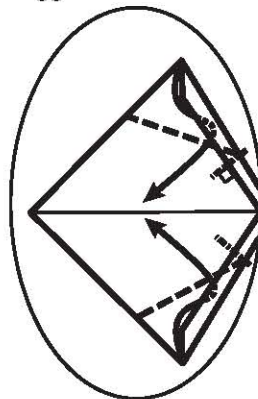

39

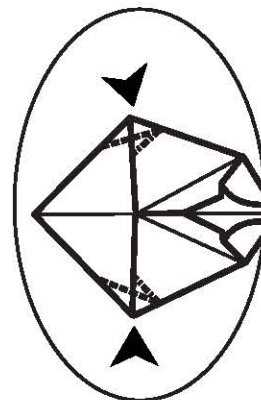

вогнуть уголки

40

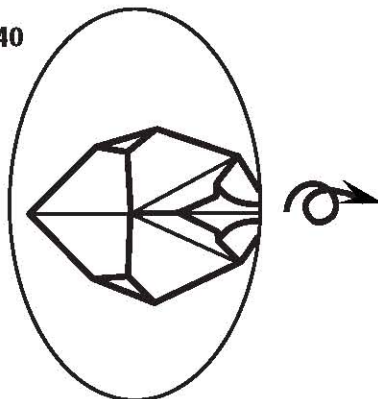

п.п.39-40 повторить с оставшимися двумя листочками и перевернуть фигурку

41

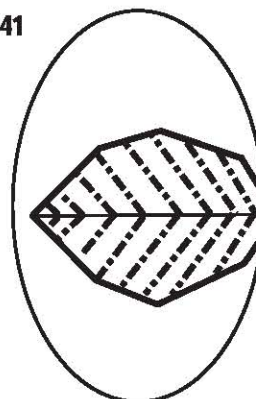

наметить жилки на всех листочках





лист 9 (лист розы)

Vladimir Serov (Russia)
<http://vs-origami.narod.ru>

42

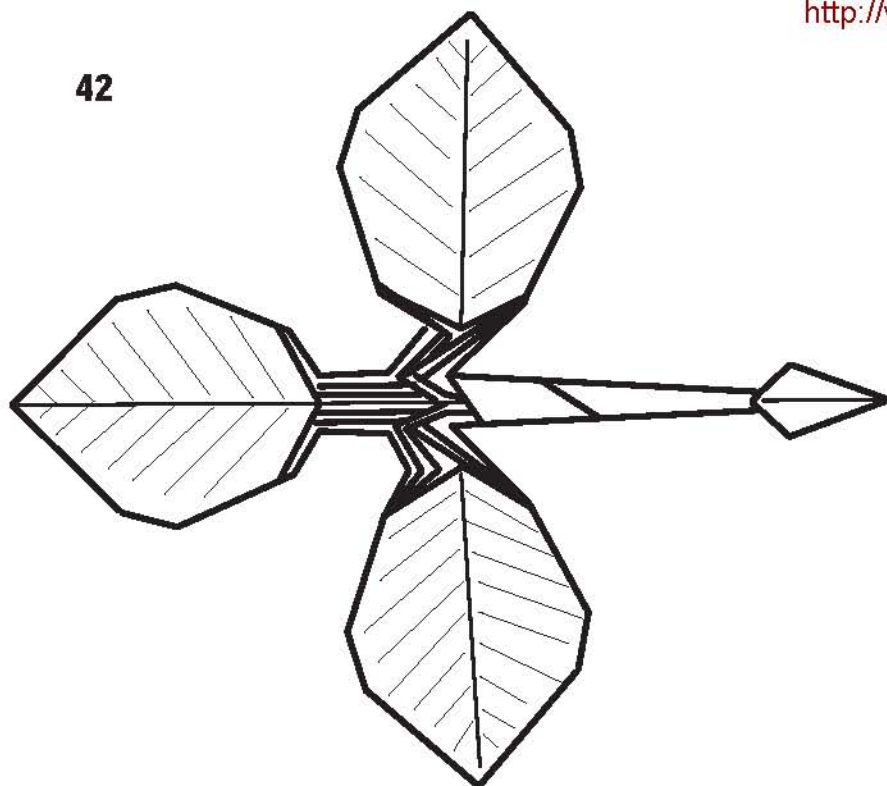

Сердце льва

Серова Виктория (Россия)



Мое знакомство с оригами состоялось довольно поздно – классе в пятом, когда моя учительница математики дала мне журнал со схемой японского журавлика. Именно тогда я впервые услышала слово «оригами», хотя простейшие самолетики и кораблики умела делать и раньше.

1

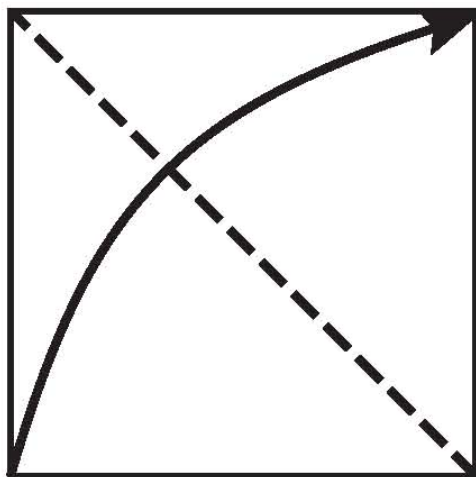

2

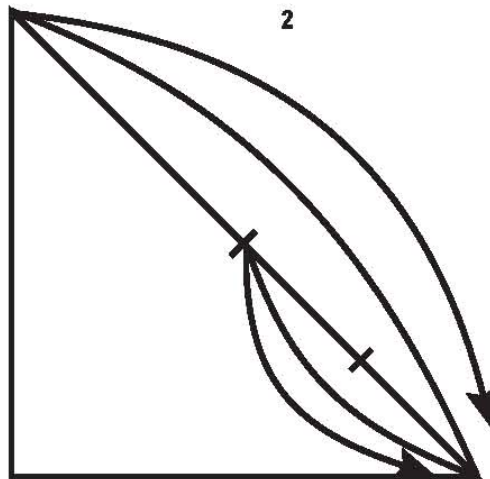

3

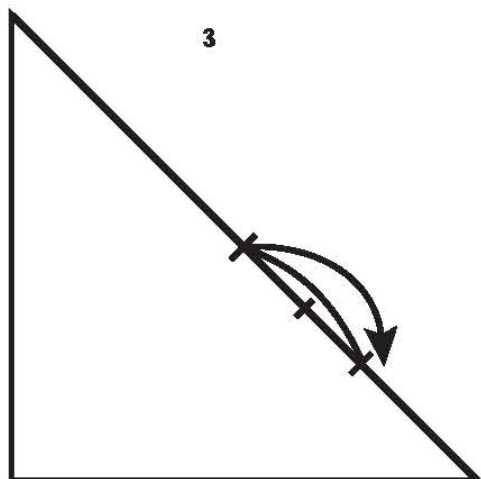

4

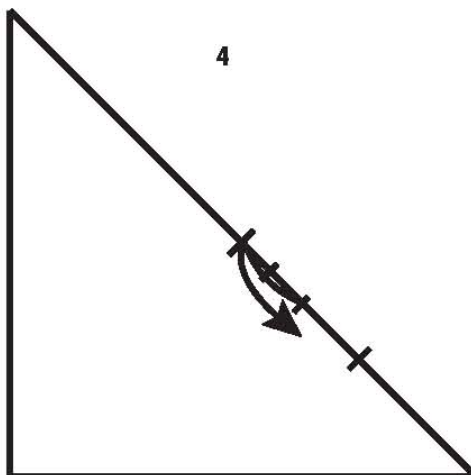

разделить половину диагонали на 8 частей

5

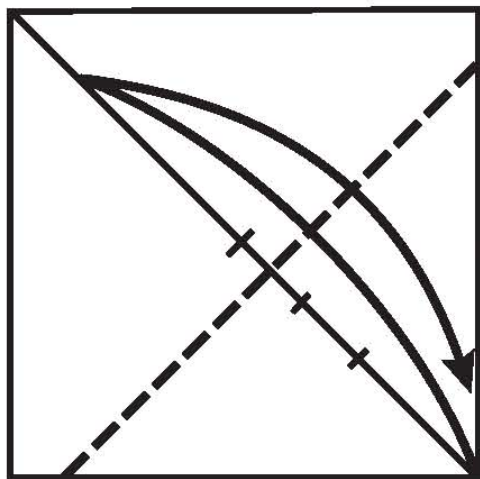

6

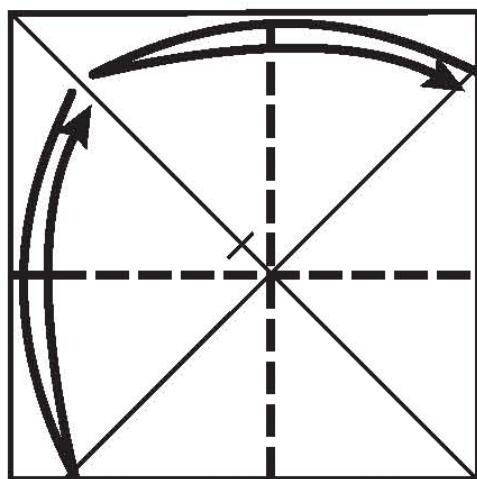



лист 2

7

8

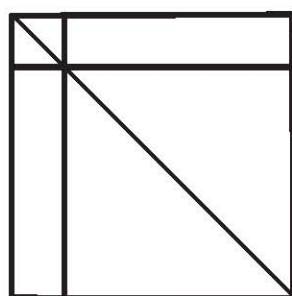
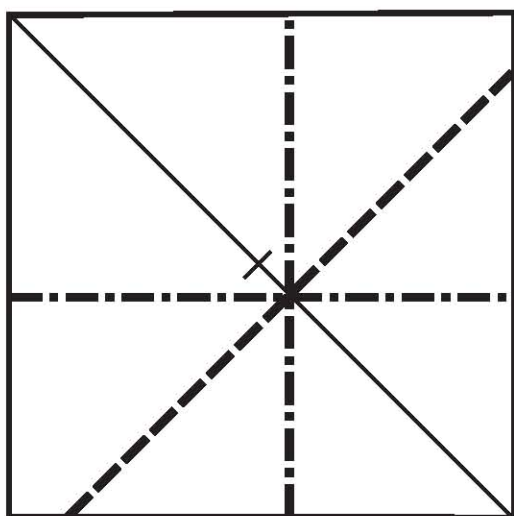

9



сложить по всем
намеченным линиям

10

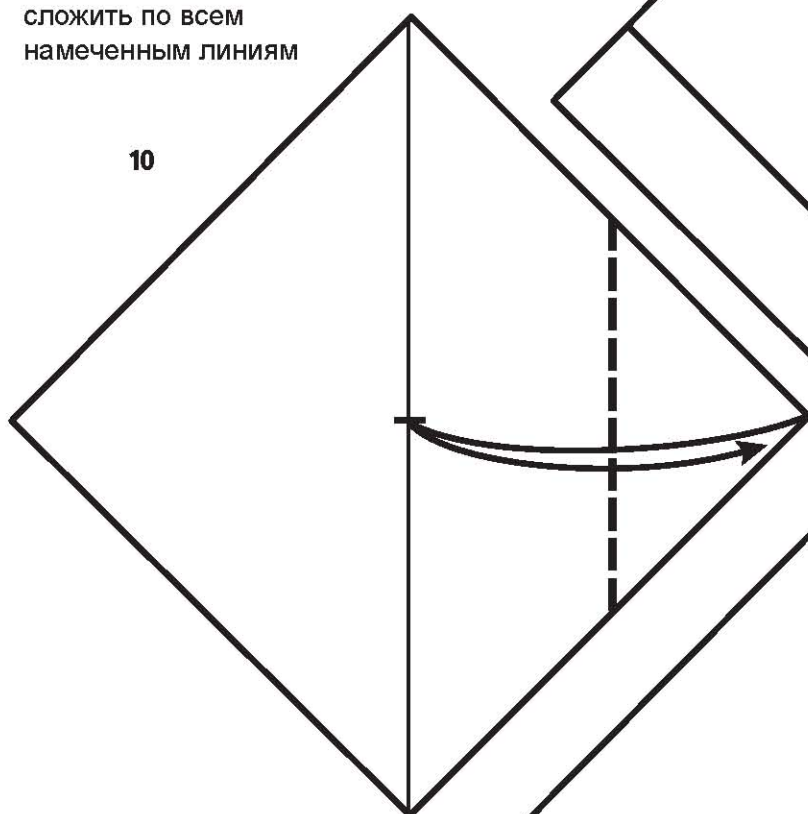

наметить середину
диагонали

11

вогнуть

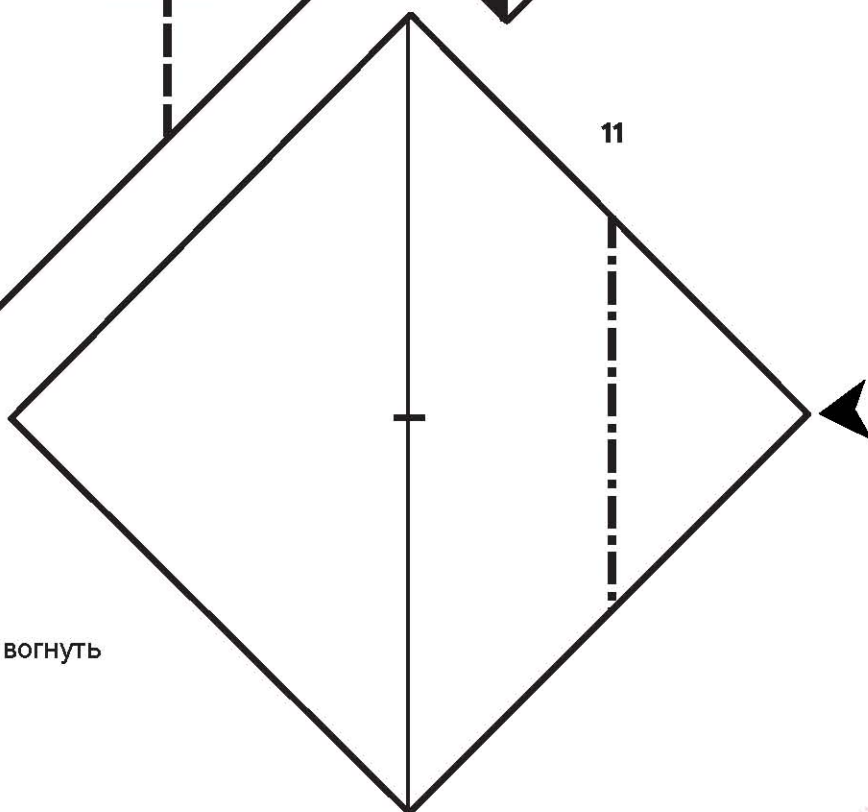



лист 3

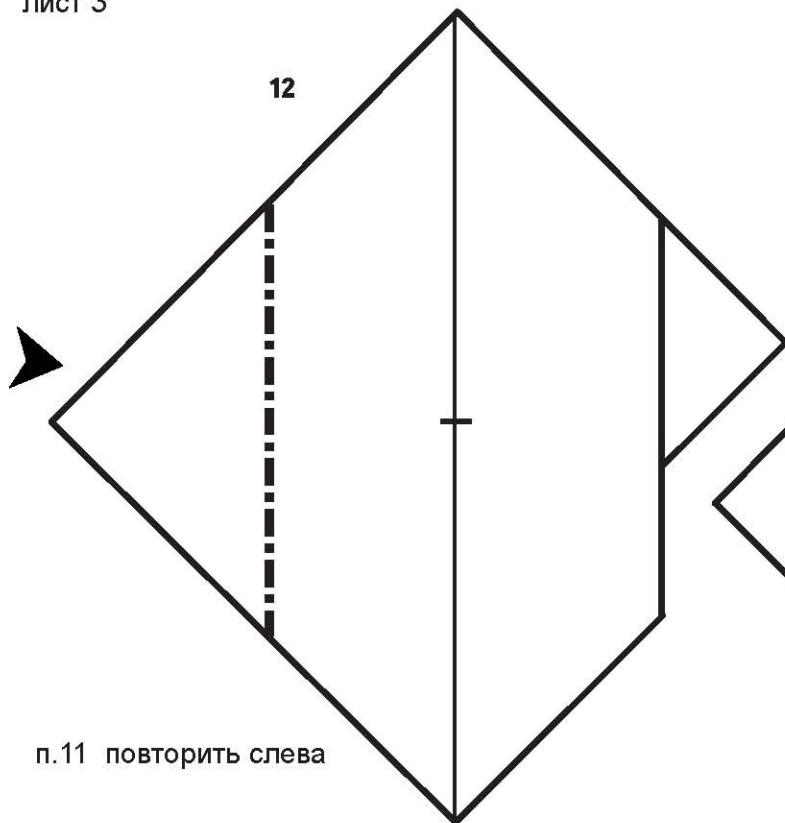

п.11 повторить слева

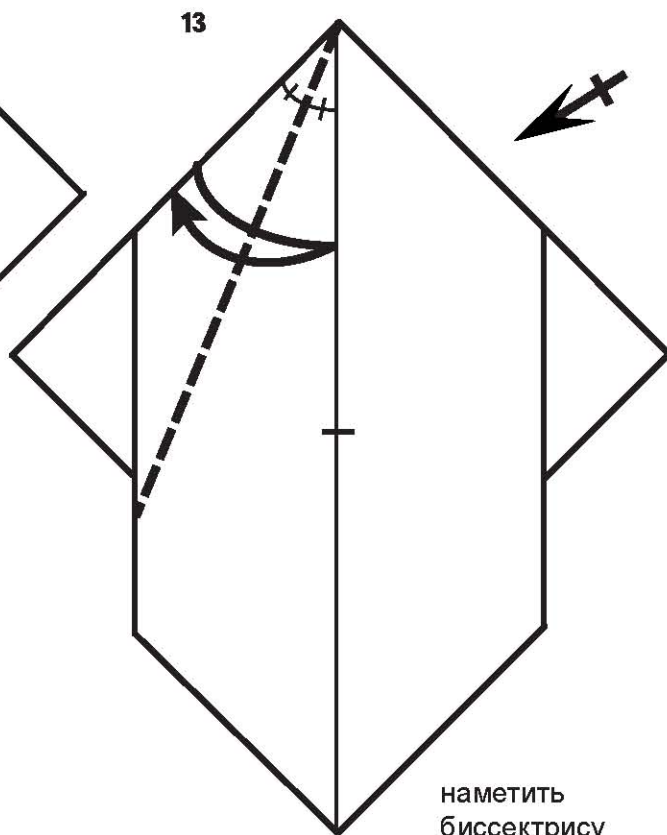

наметить биссектрису

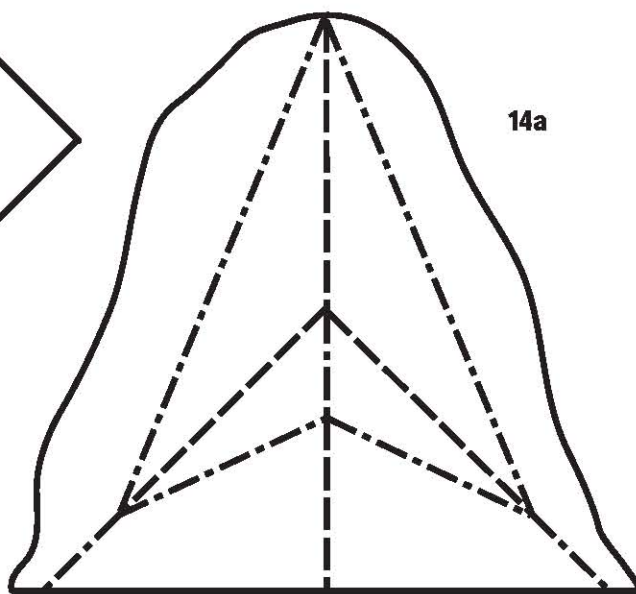
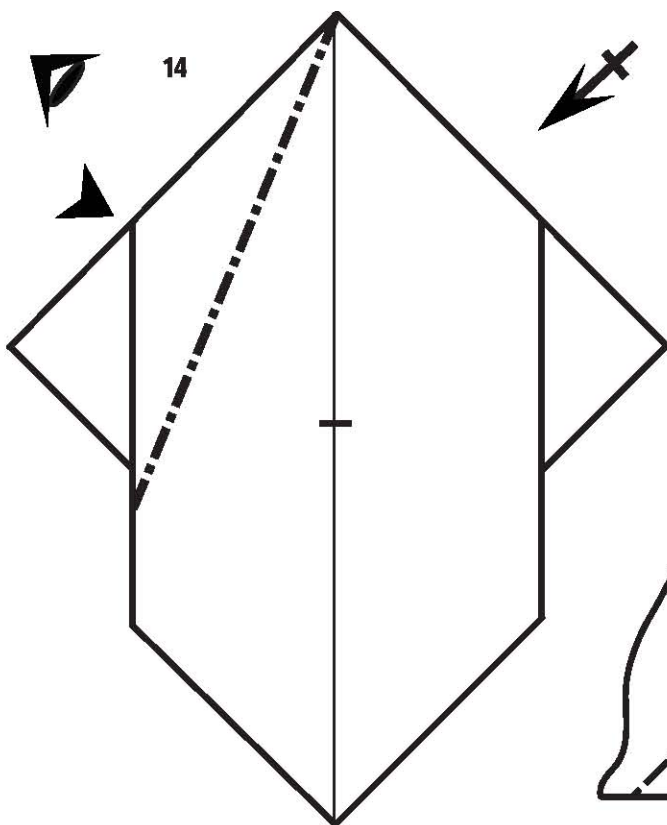

вогнуть по намеченной линии и повторить п.13-14 справа

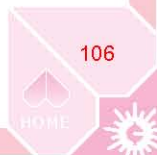



ЛИСТ 4

15

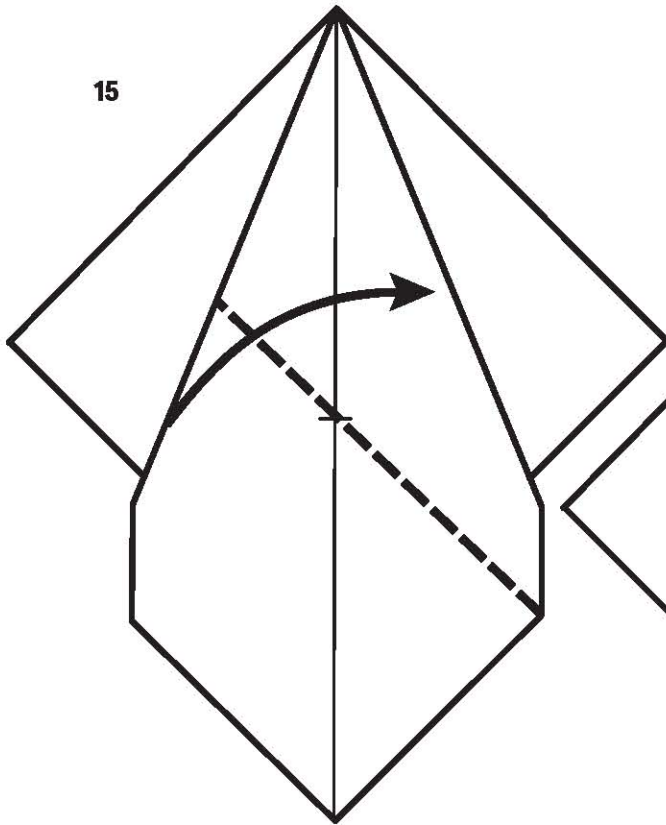

16

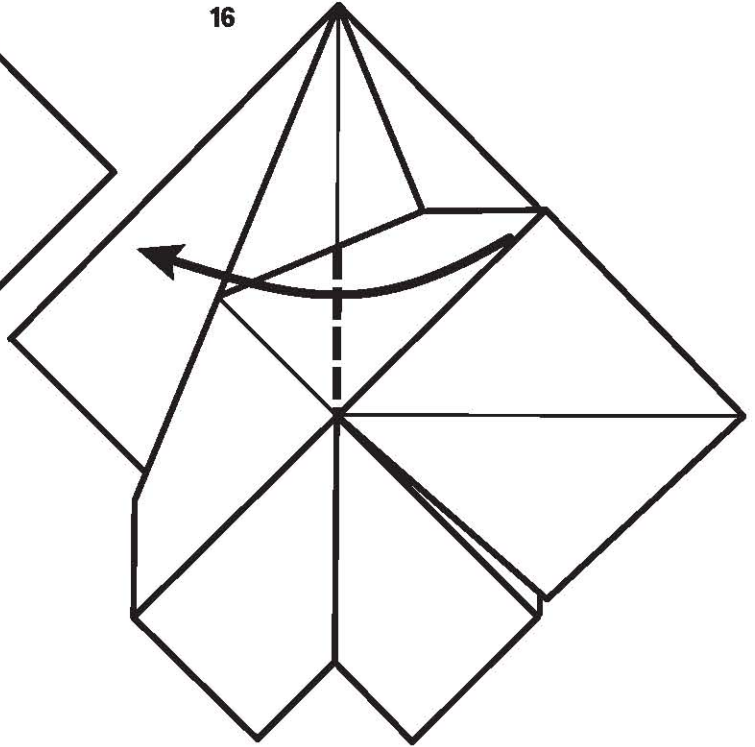

17

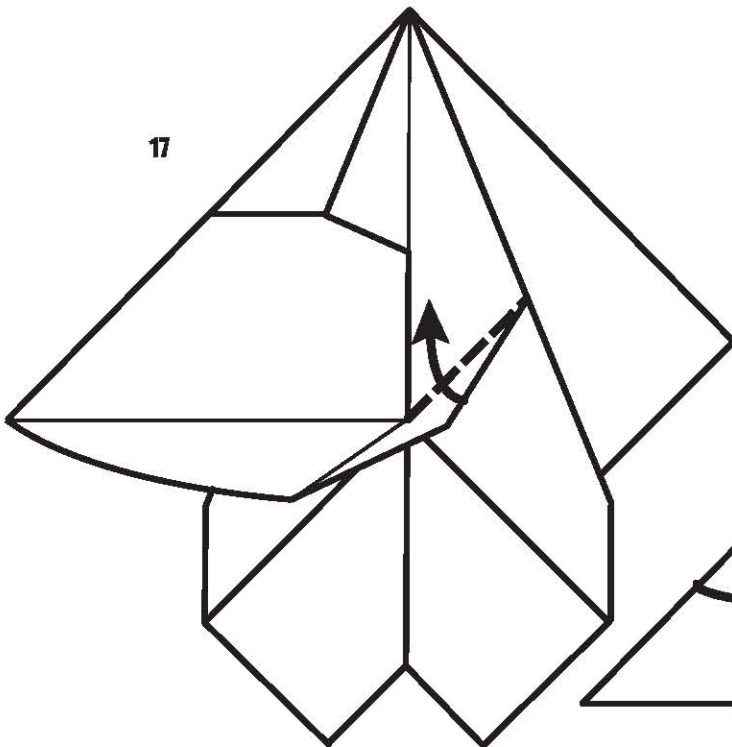

18

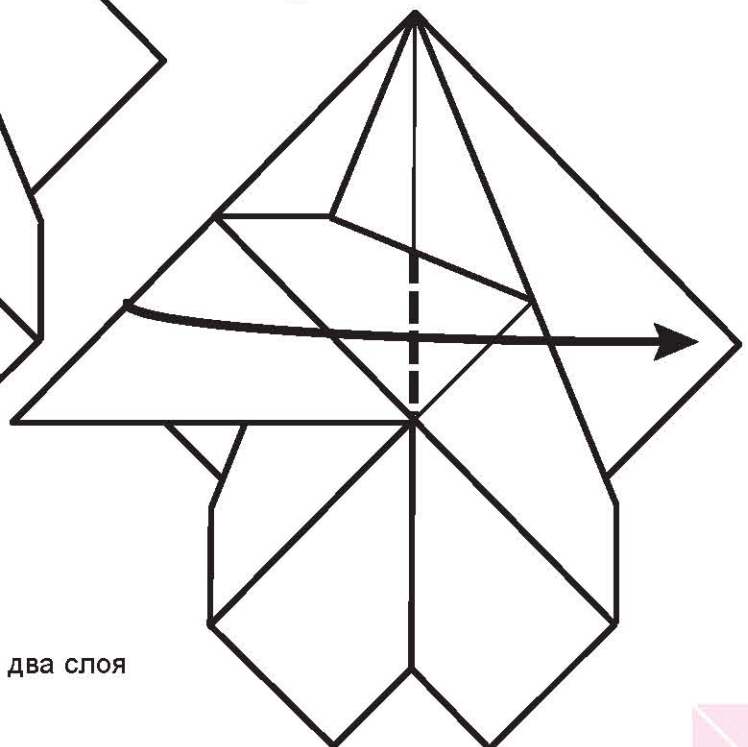

отогнуть два слоя
вправо

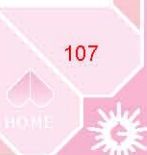



лист 5

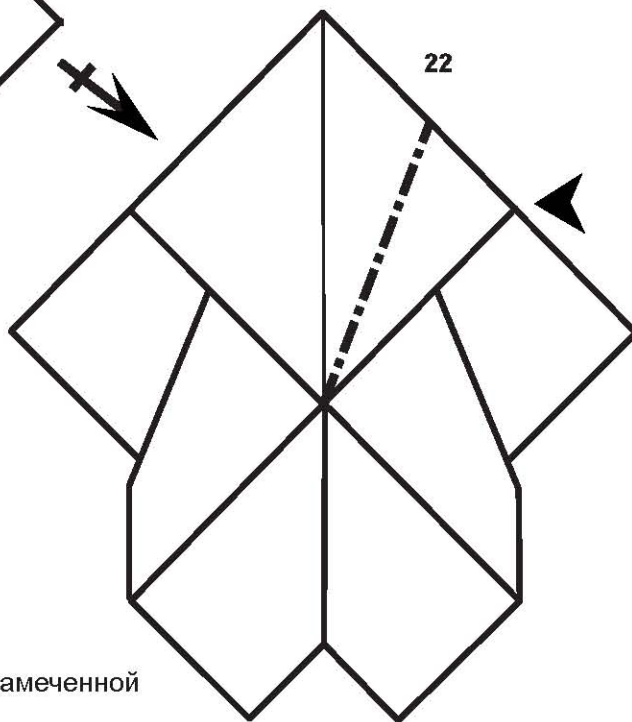
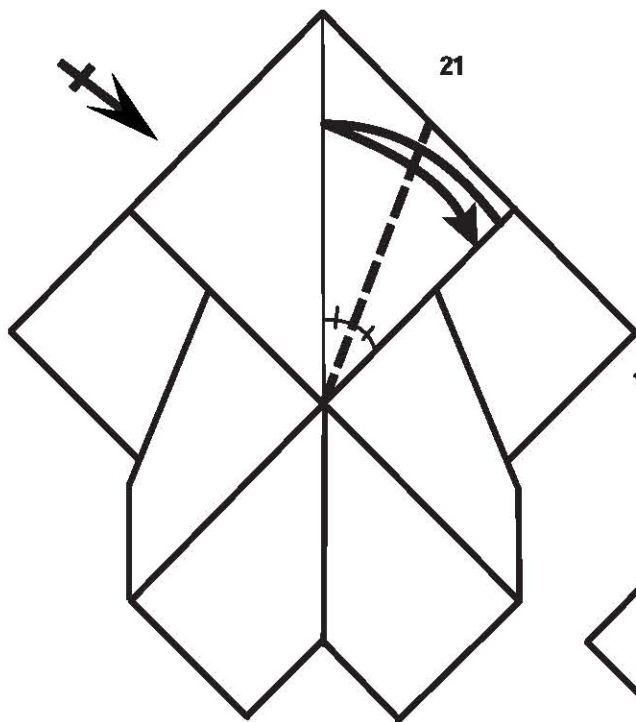
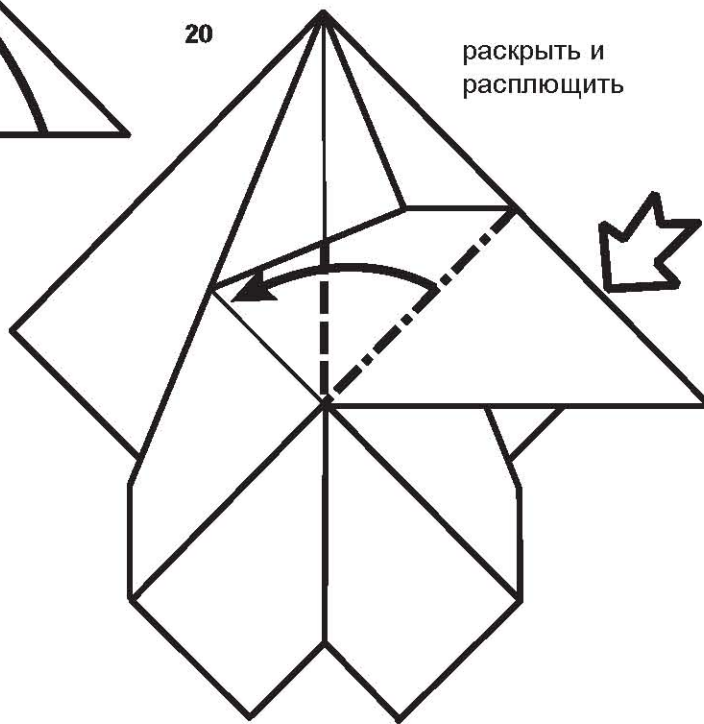
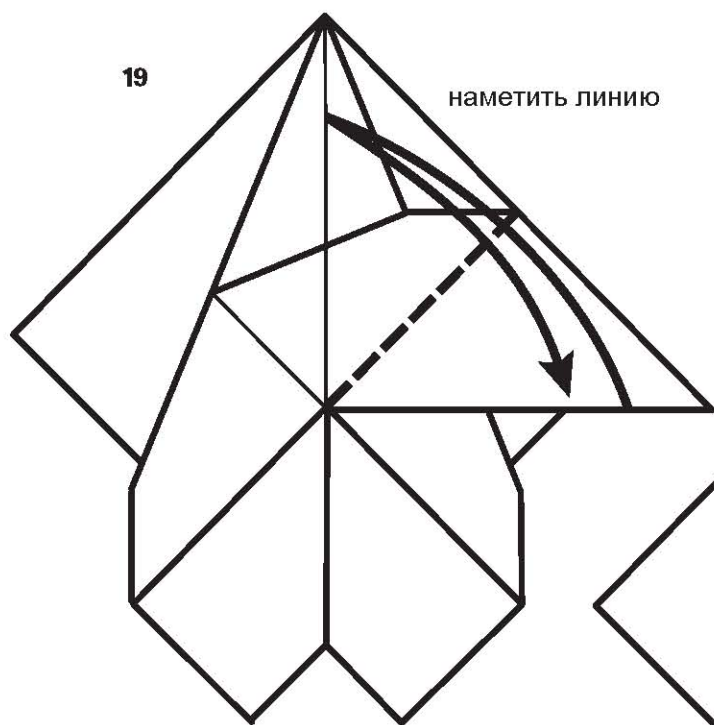



лист 6

23

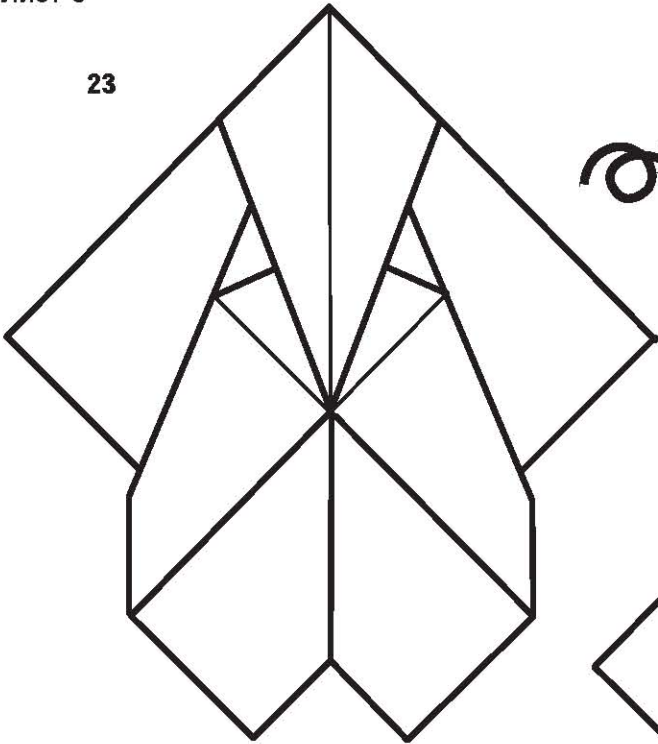

24

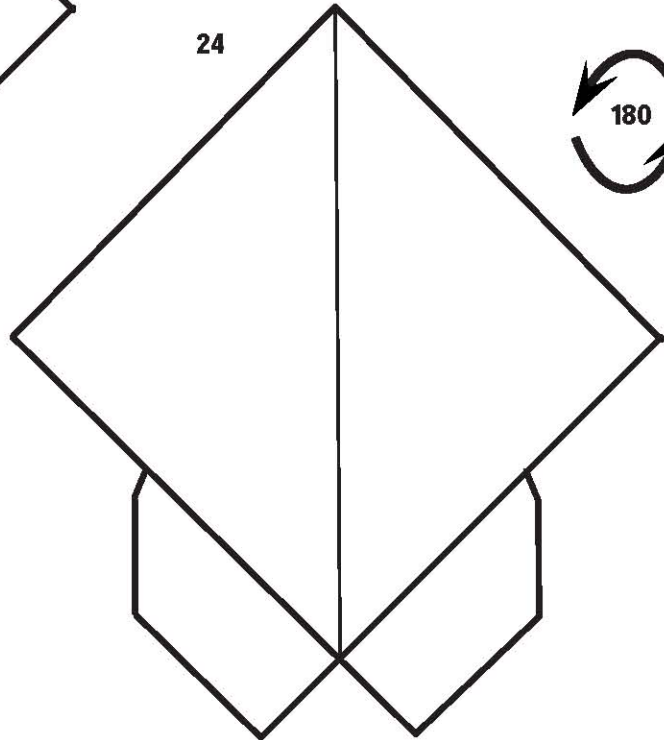

25

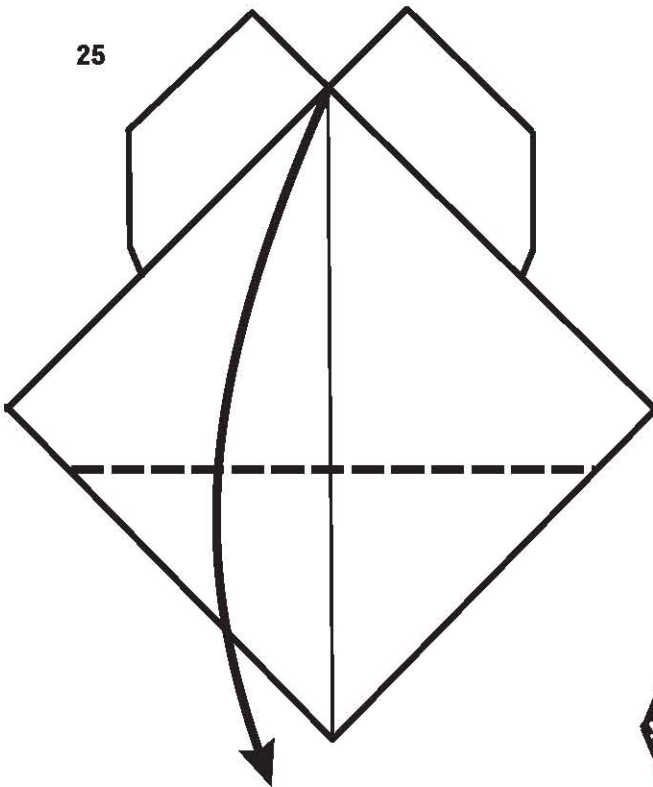

отогнуть по ранее намеченной точке

26

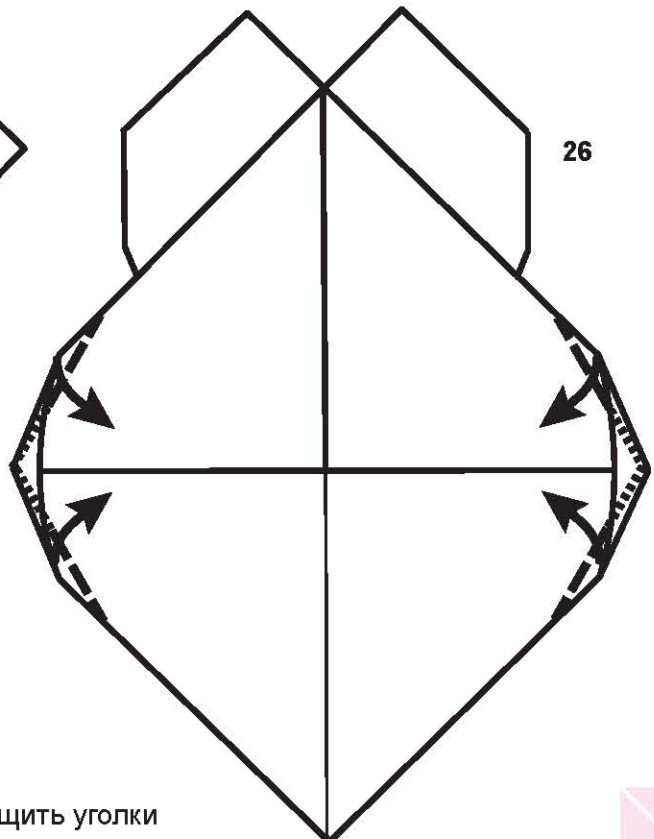

расплющить уголки

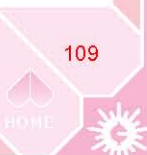



лист 7

27

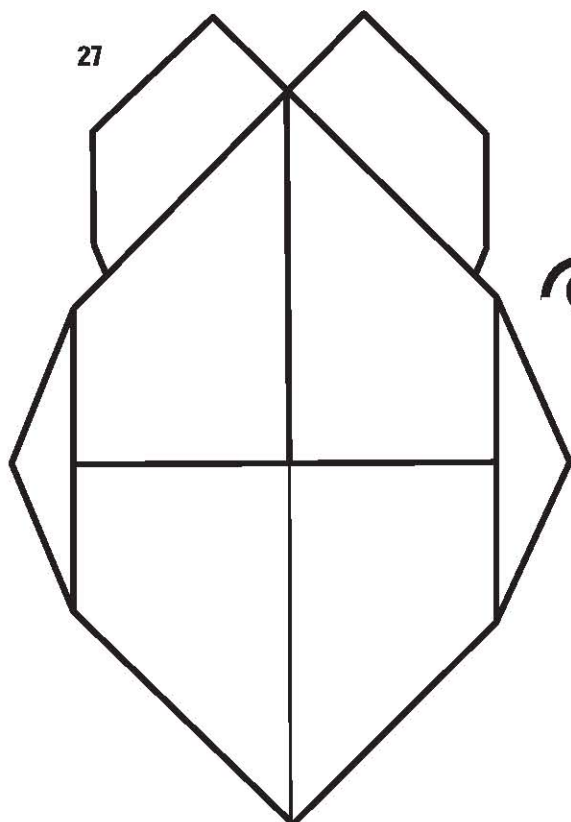

28

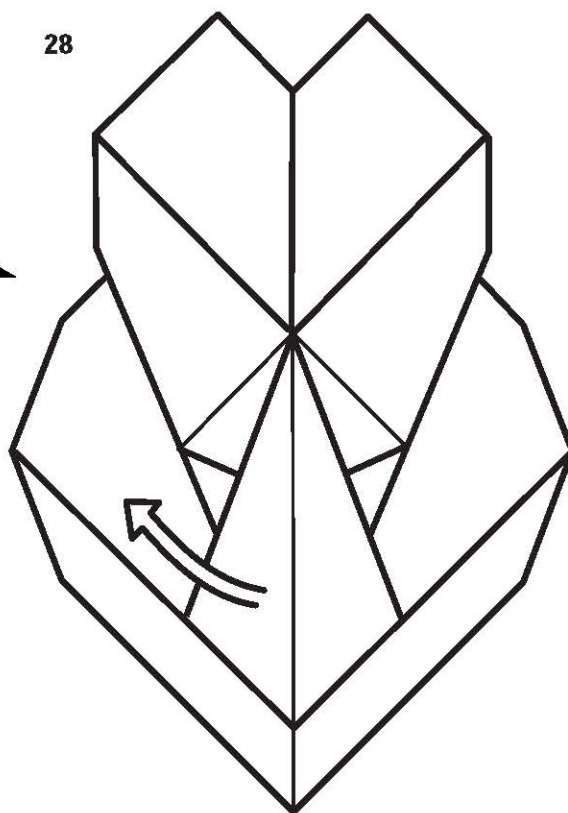

потянуть влево, раскрывая до состояния п.18

29

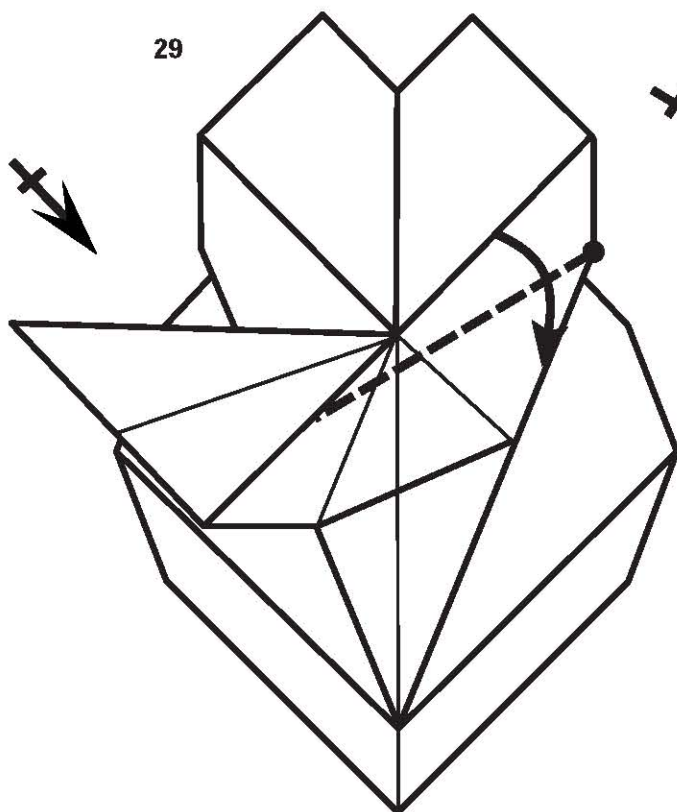

отогнуть верхний слой вниз, а затем повторить п.п.28-29 слева

30

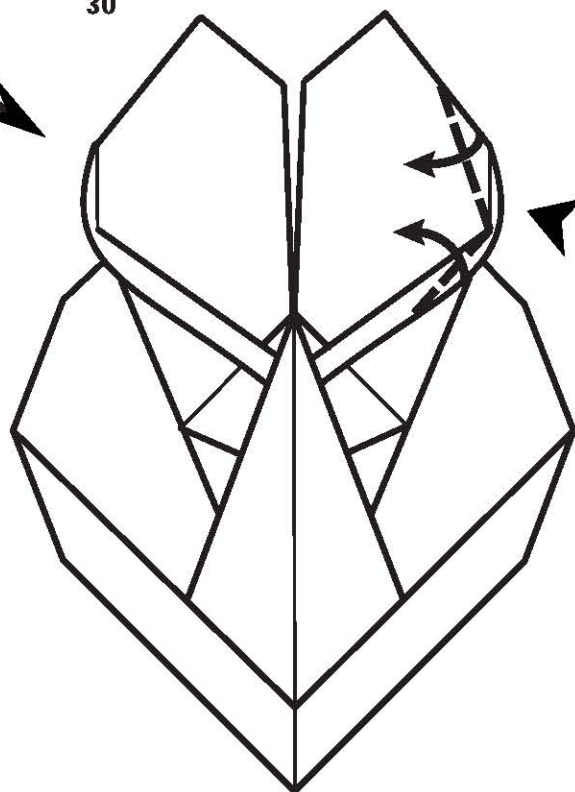

расплющить уголки





лист 8

31

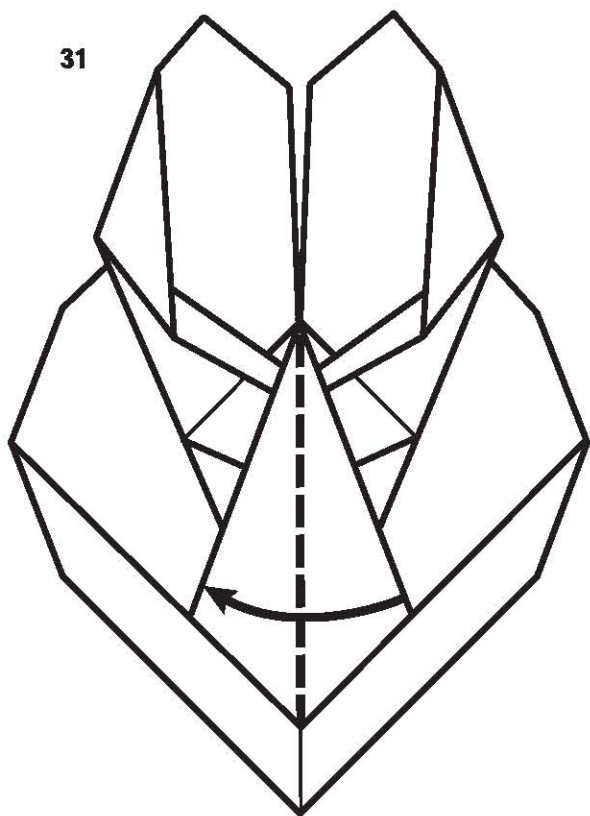

отвернуть два слоя влево

32

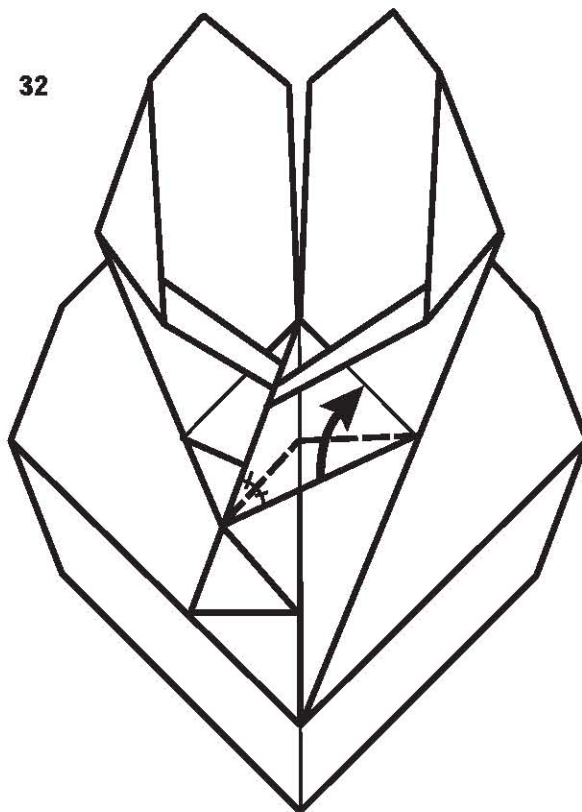

отвернуть по указанным линиям только верхний слой

33

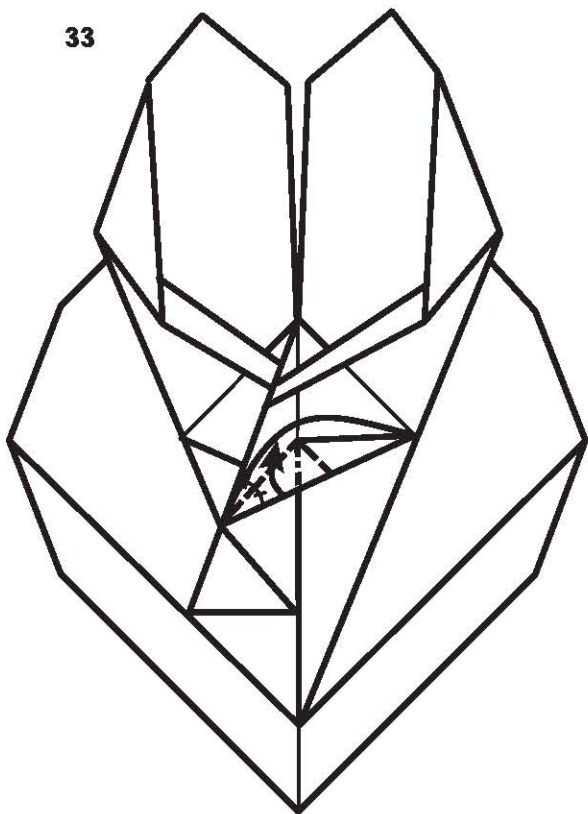

34

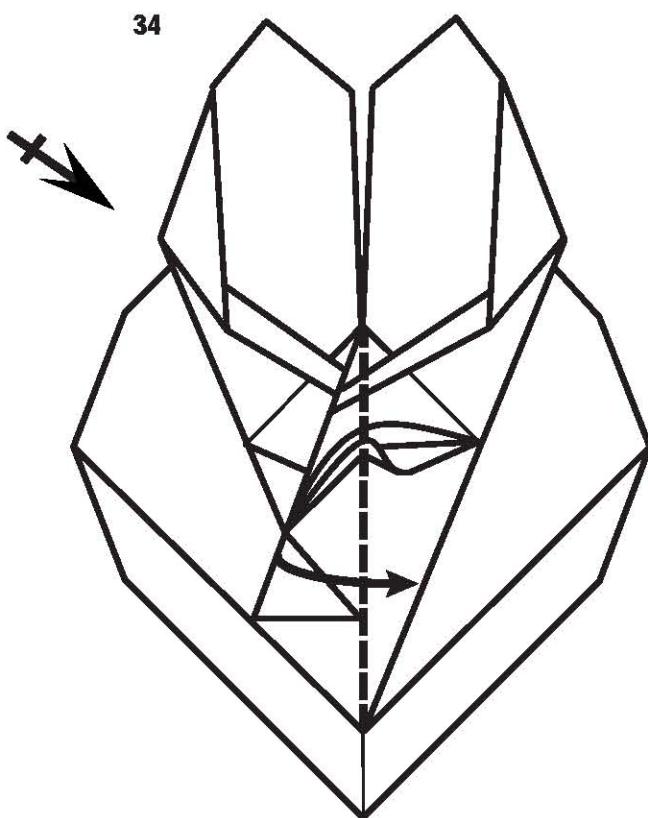

отвернуть четыре слоя вправо, повторить п.п.32-34 и, отвернув два слоя влево, сделать фигурку симметричной





лист 9

35

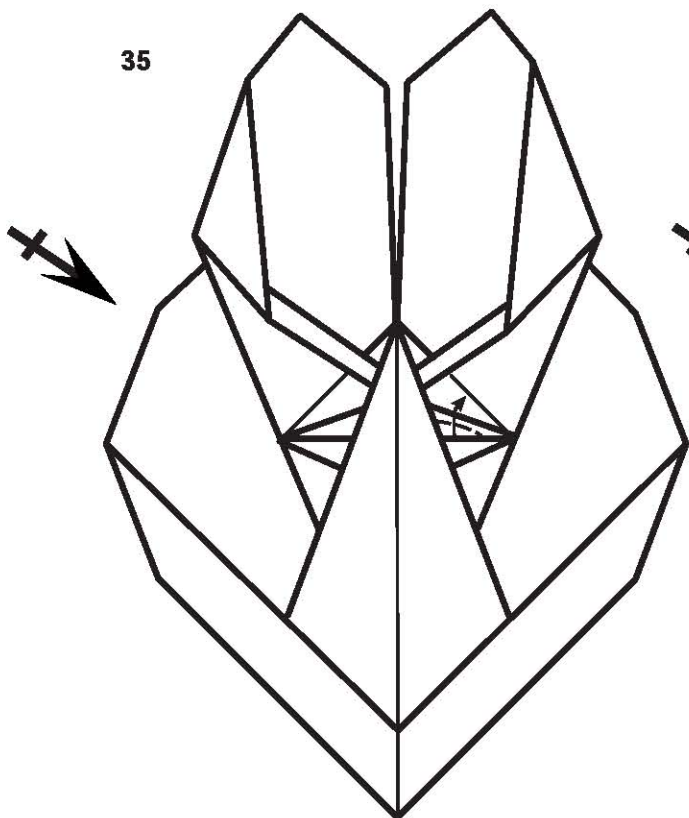

сделать объемным верхнее веко

36

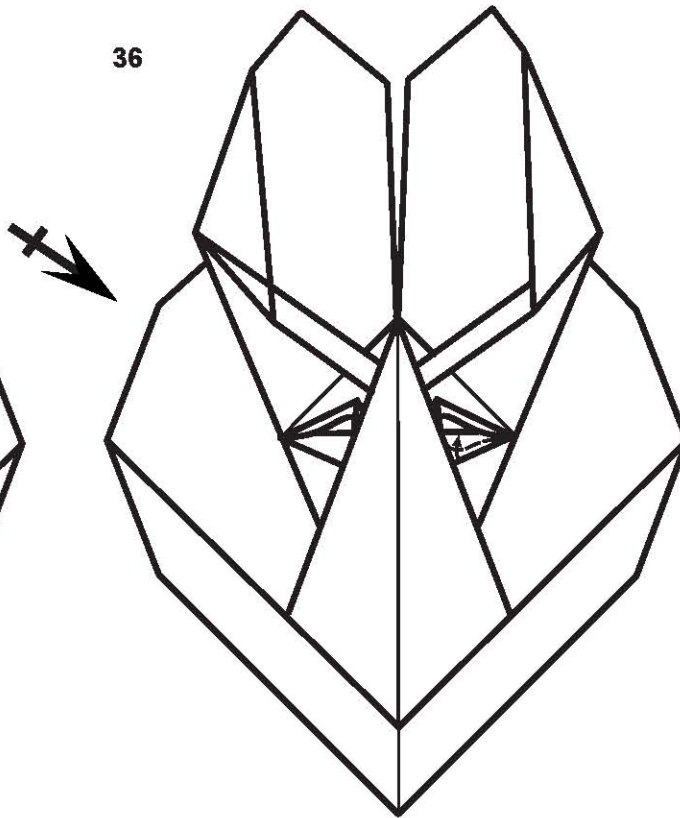

сделать объемным нижнее веко

37

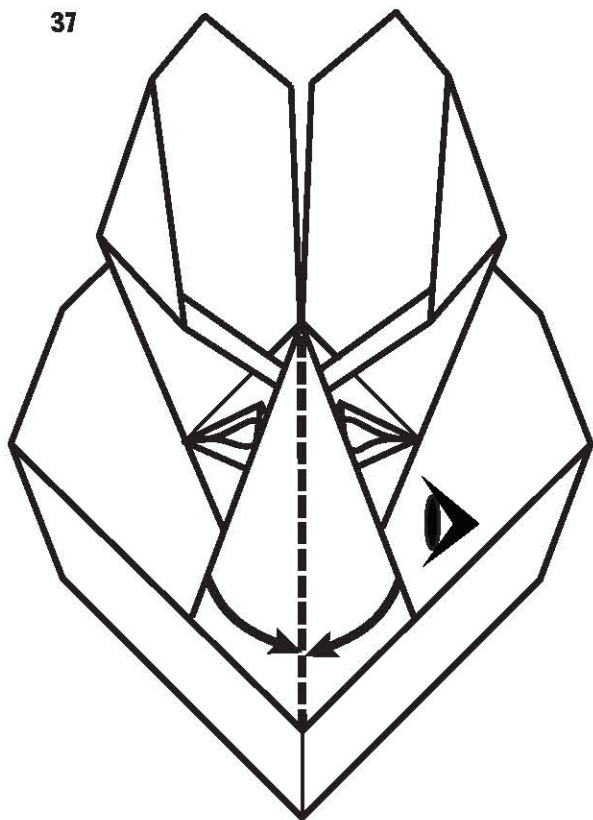

поднять на себя по два слоя слева и справа. Дальше вид на нос справа

38

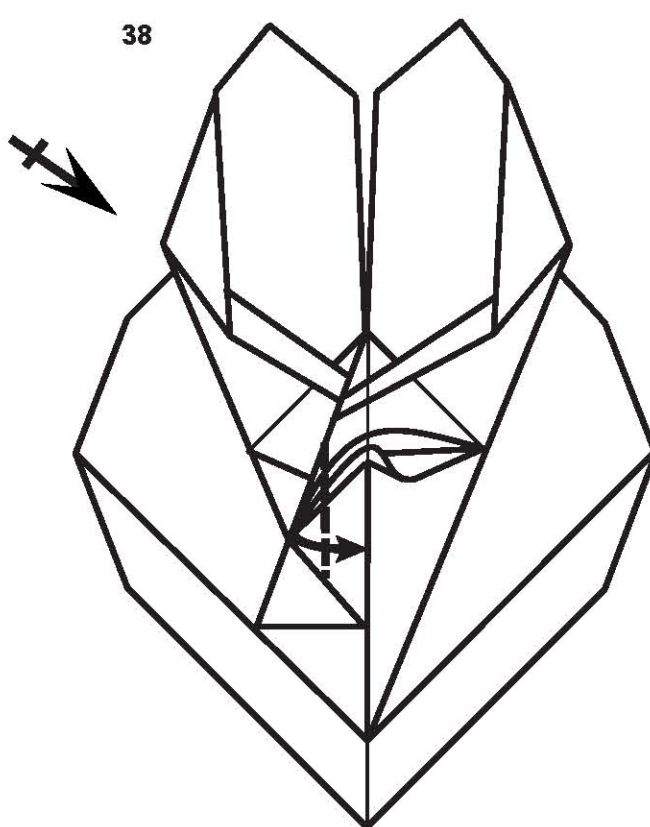

отогнуть один слой





лист 10

39

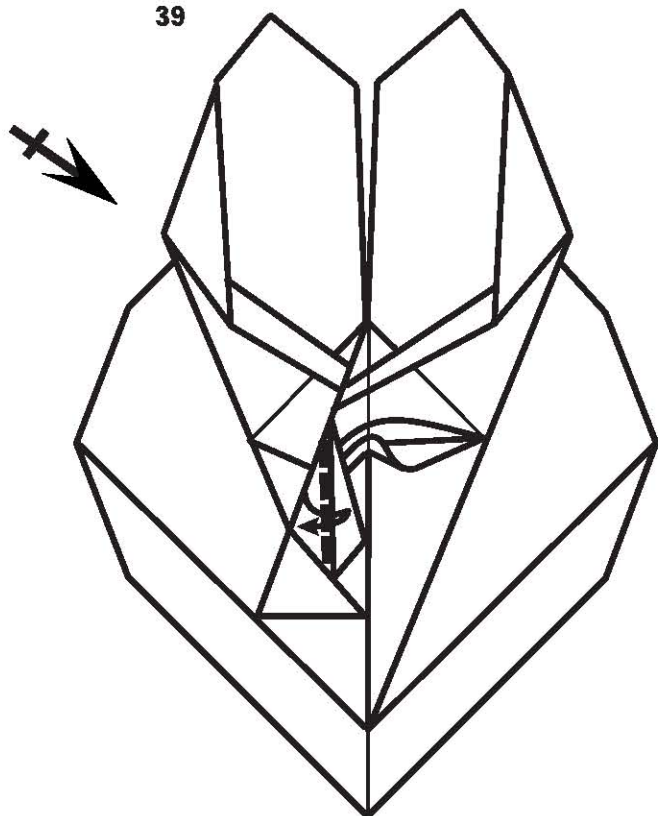

наметить линию на втором слое

40

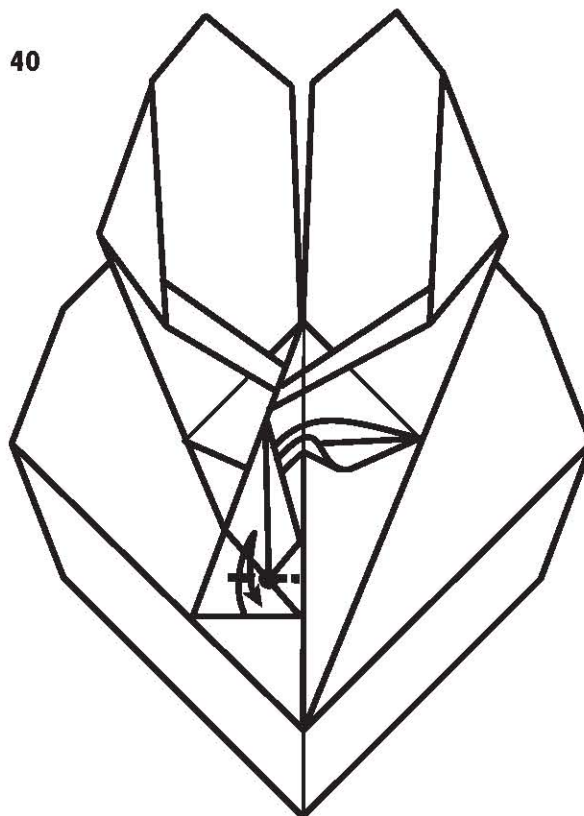

наметить линию

41

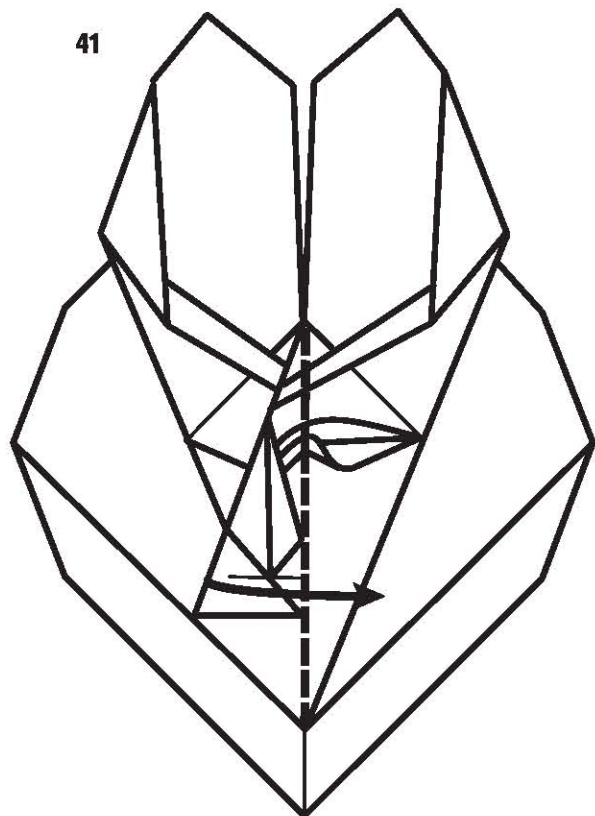

привести фигурку в симметричное состояние

42

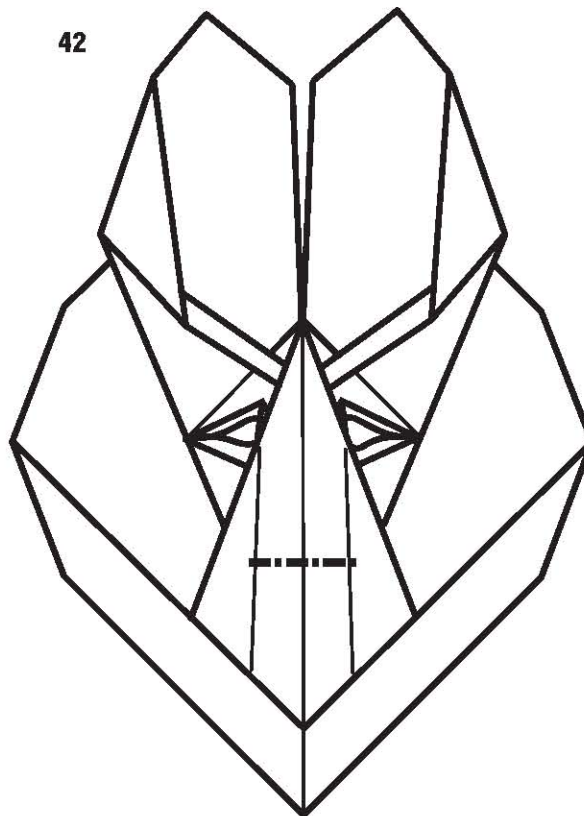

по намеченной линии сделать "гору"





лист 11

43

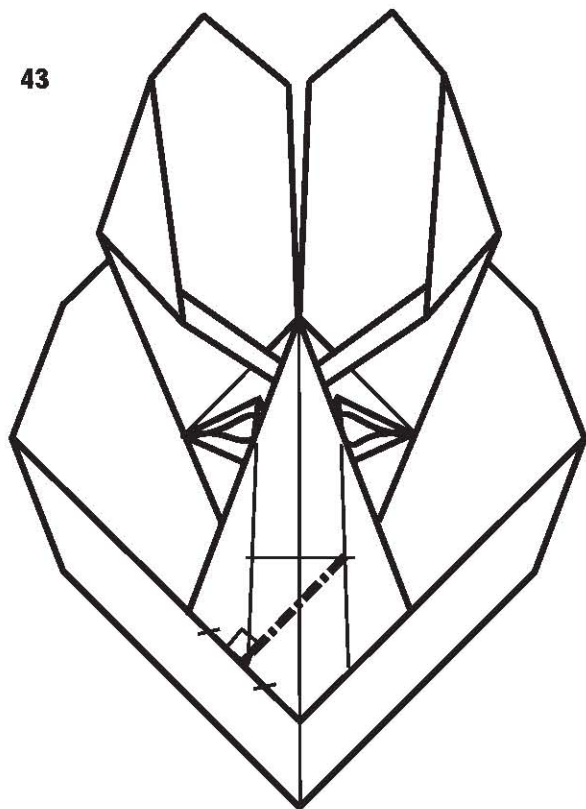

наметить линию

44

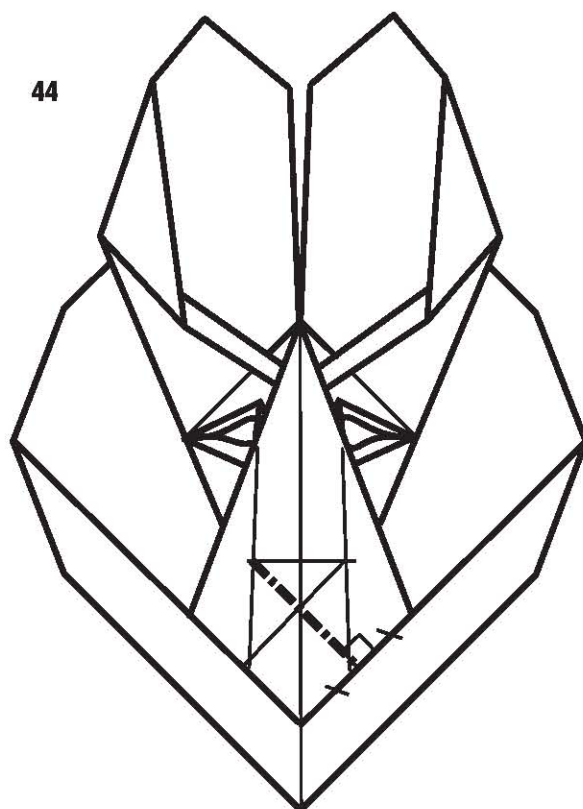

п. 43 повторить слева

45

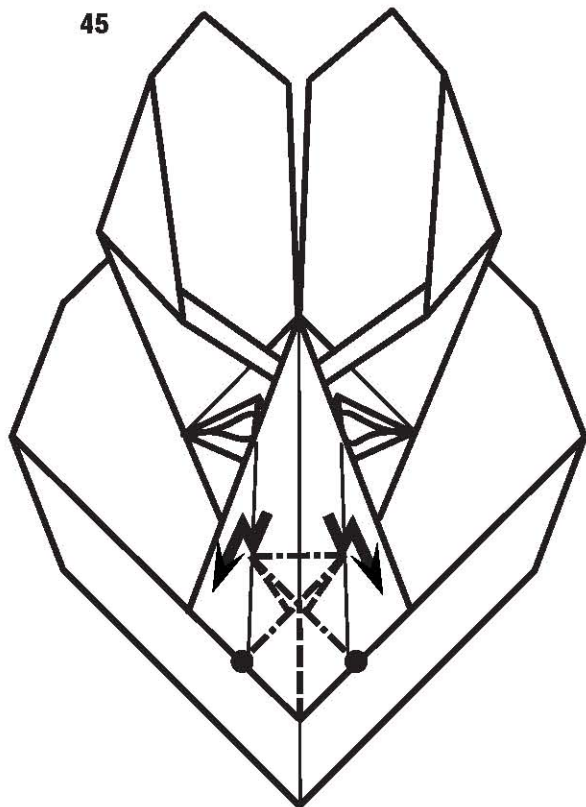

соединить указанные точки, а затем под носом сделать небольшие защипы, чтобы придать объем ноздрям

46

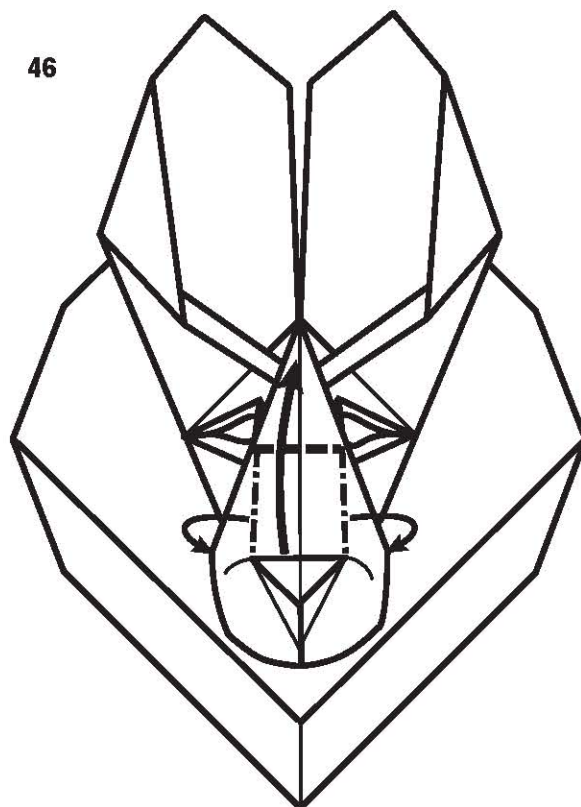

сжимая нос с боков по ранее намеченным линиям, поднять его вверх по линии чуть ниже уголков глаз





лист 12

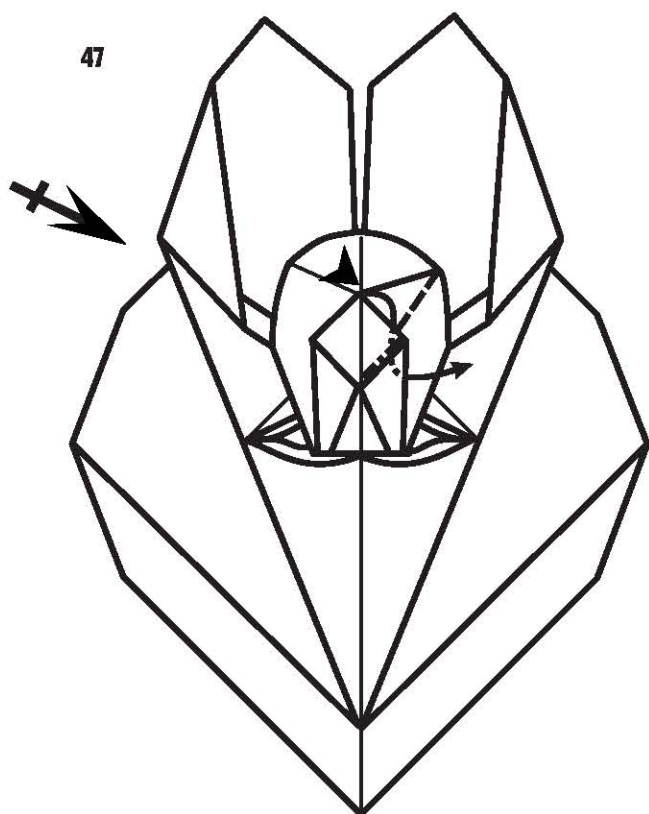

вогнуть уголки

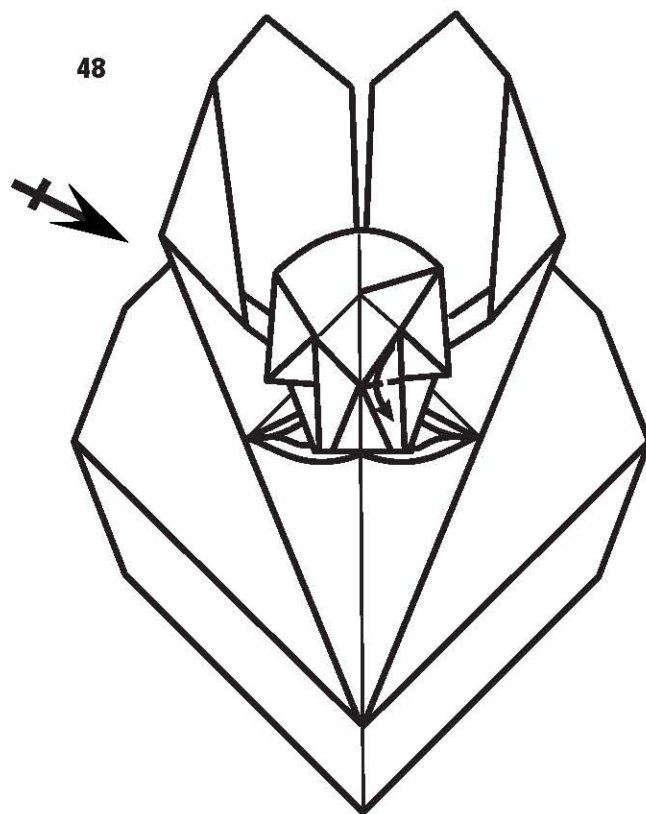

опустить треугольнички вниз

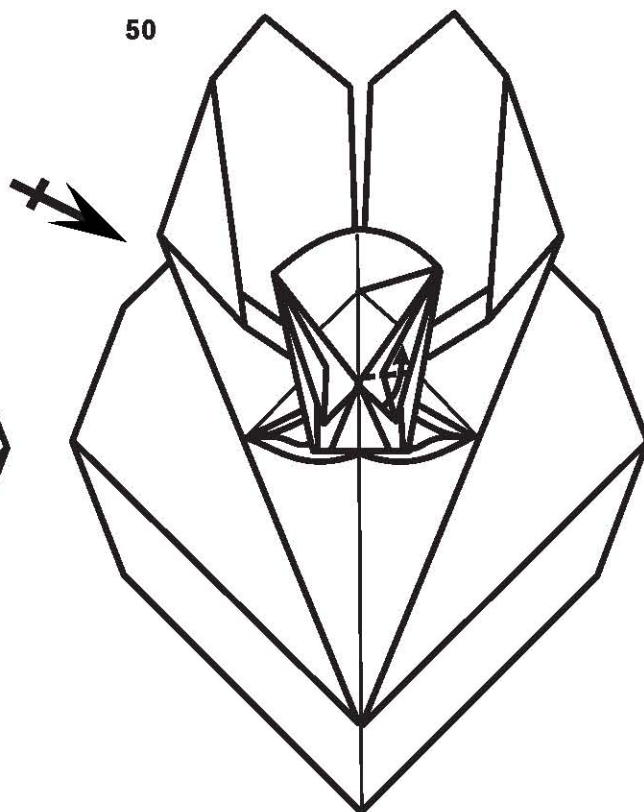
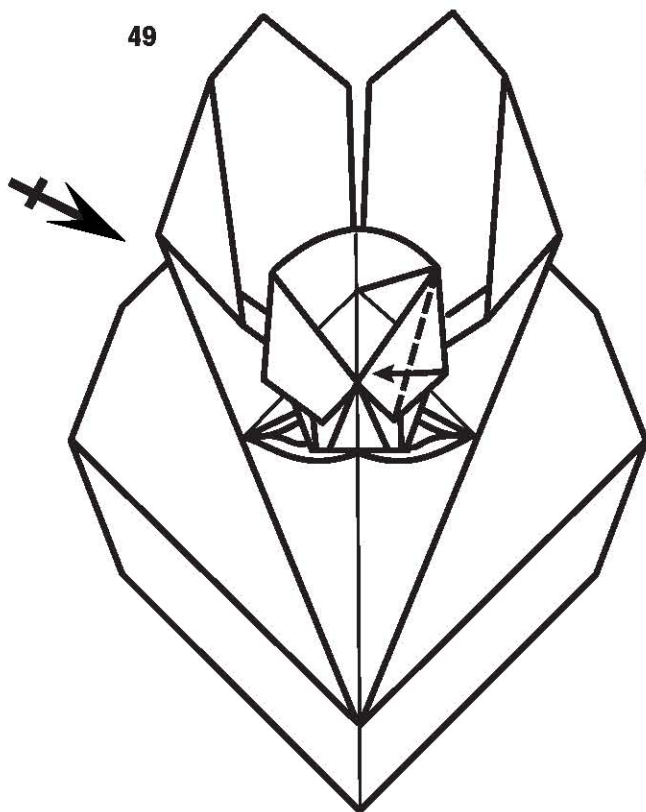

поднять треугольнички вверх





лист 13

51

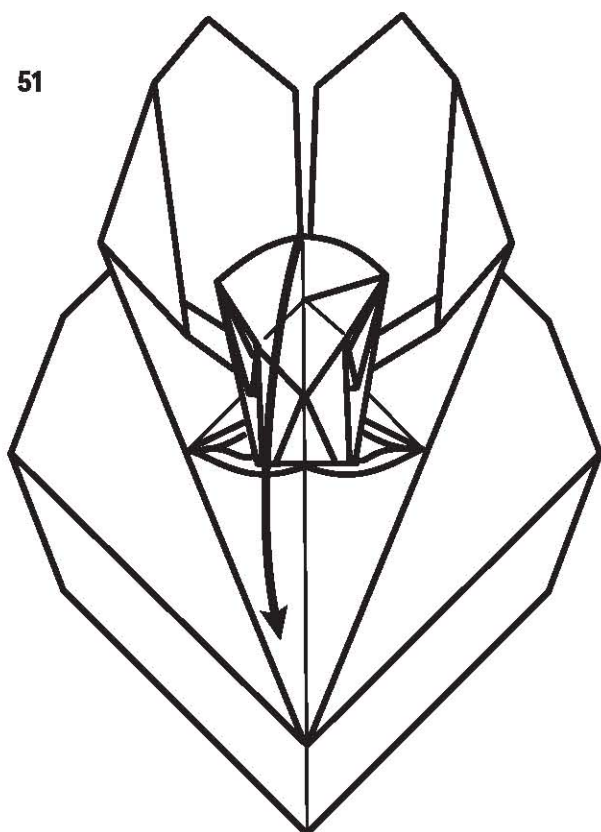

52

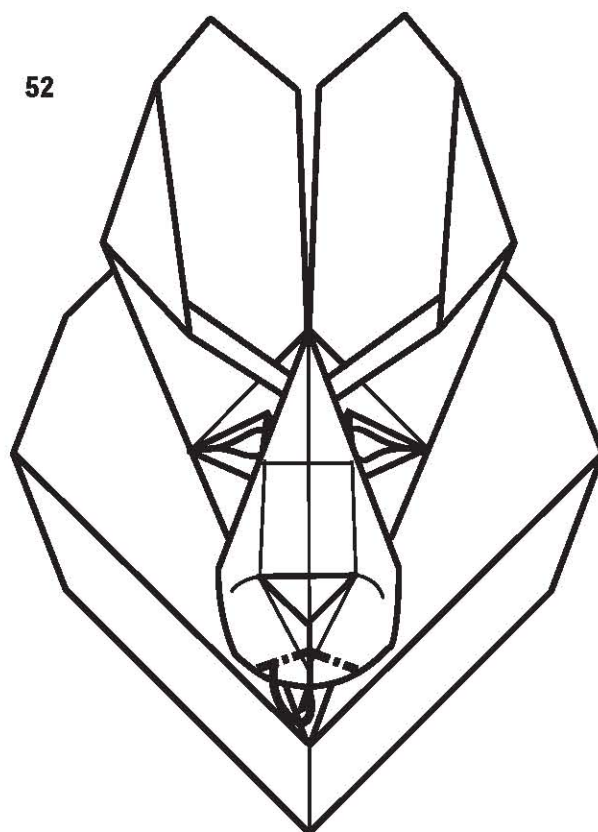

опустить нос вниз

53

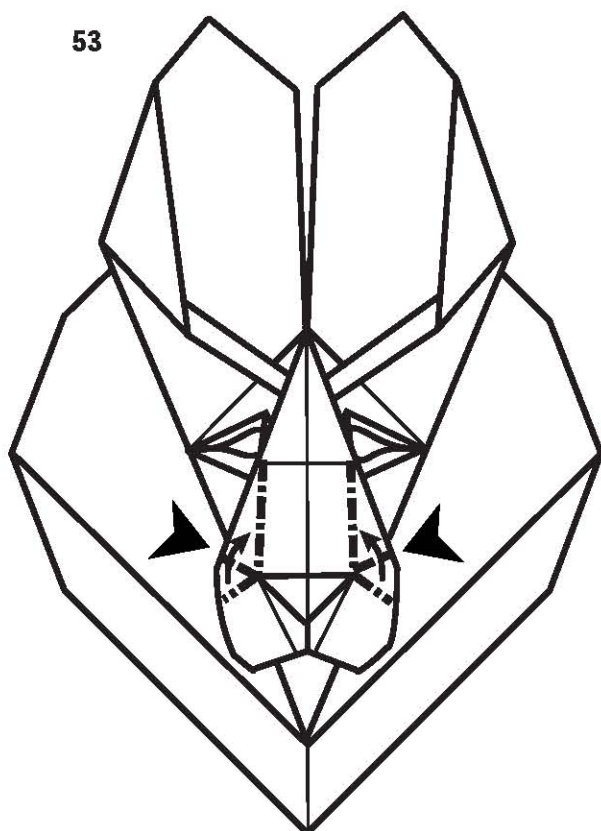

54

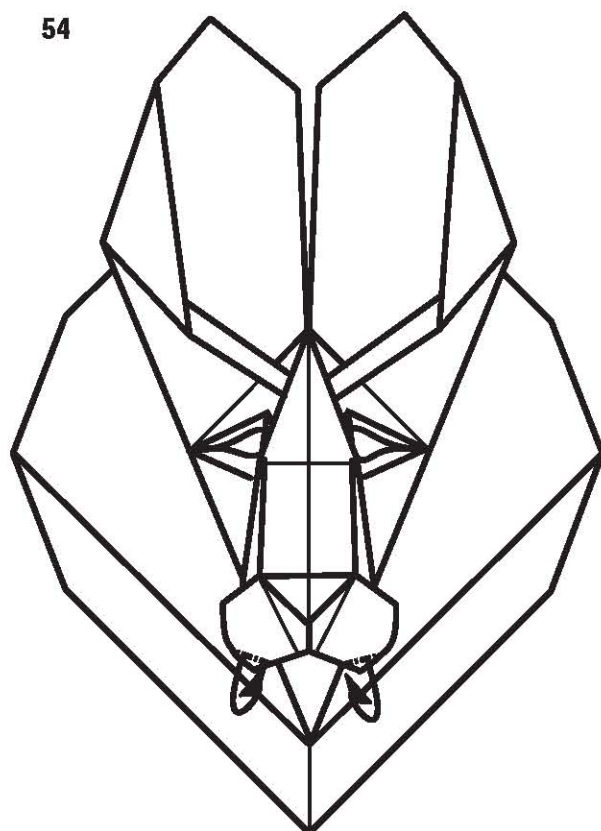

сжать нос с боков, линии плавные, придающие объем носу

скруглить





лист 14

55

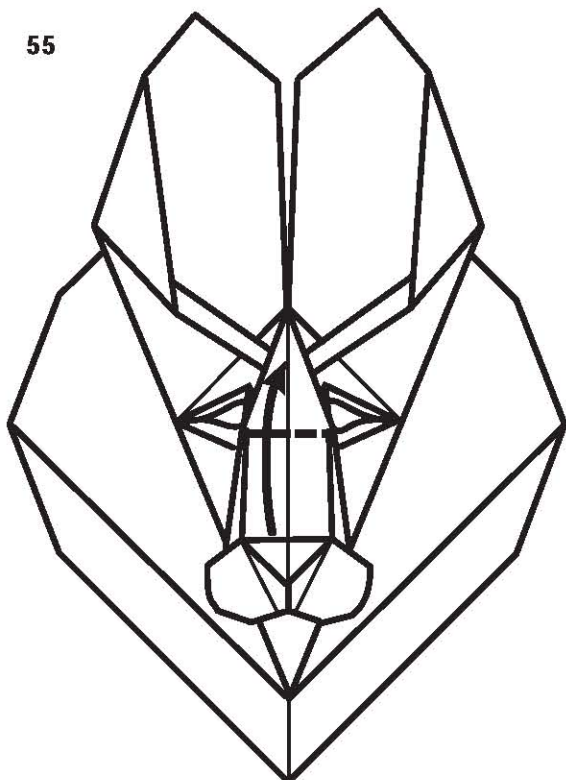

поднять нос, чтобы было видно нижний слой. При этом надо прижать к нижнему слою два треугольника, которые находятся снизу верхнего слоя. Далее для удобства передняя часть носа показана в развернутом виде

56

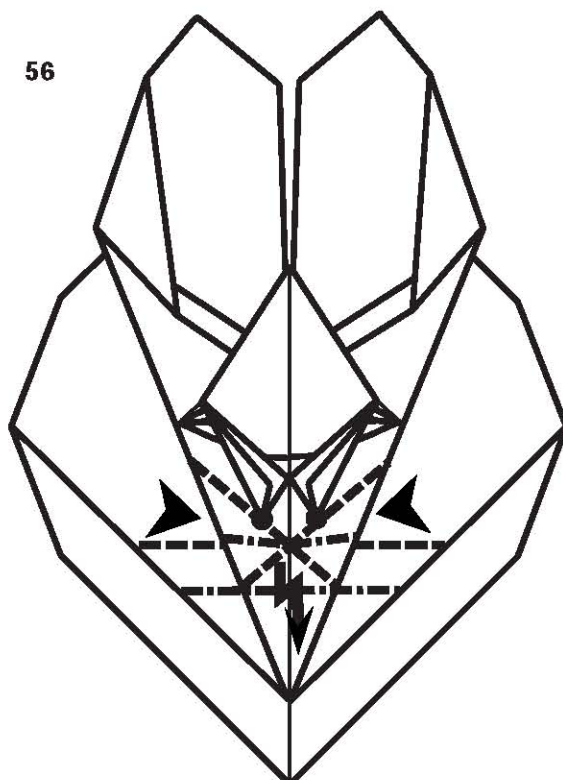

сжать с боков только верхний слой (линия должна проходить через указанные точки или чуть выше, так как в дальнейшем треугольники поднятого слоя будут вставляться в образующийся при этом карман), при этом поднимется вверх нижний конец (состоит из трех слоев). Затем этот нижний конец отогнуть вниз (складка-молния)

57

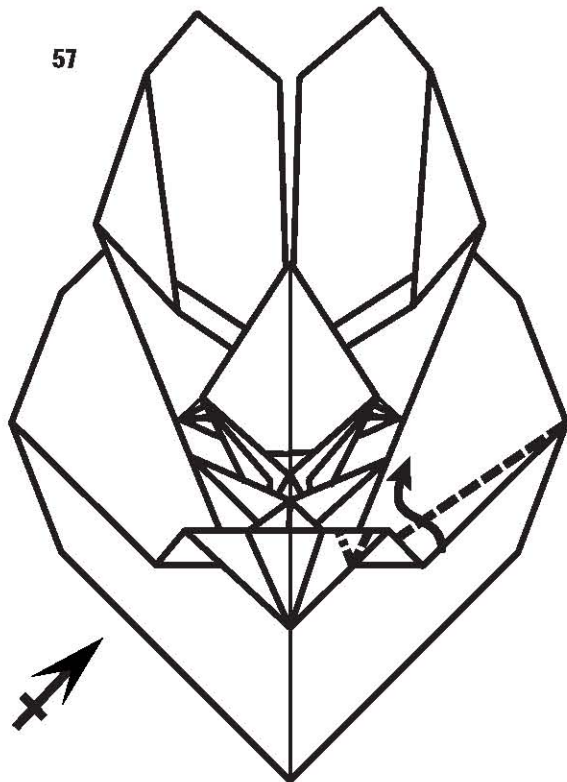

58

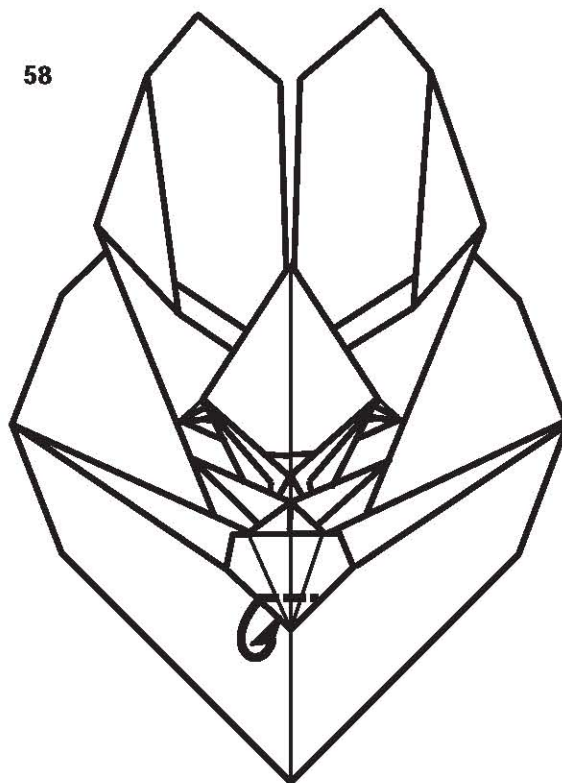



лист 15

59

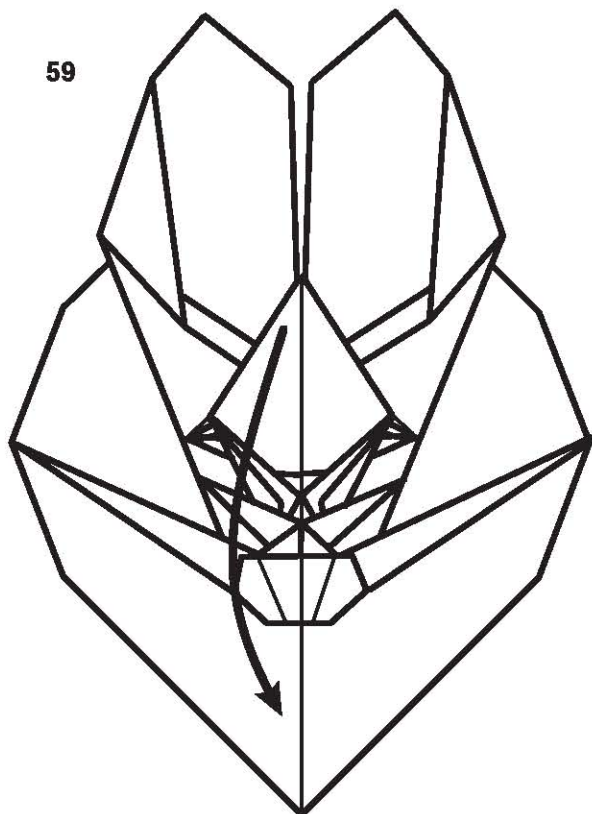

опустить нос вниз, придавая ему прежнюю форму. Нижние треугольники верхнего слоя вставлены в карманы нижнего слоя.

60

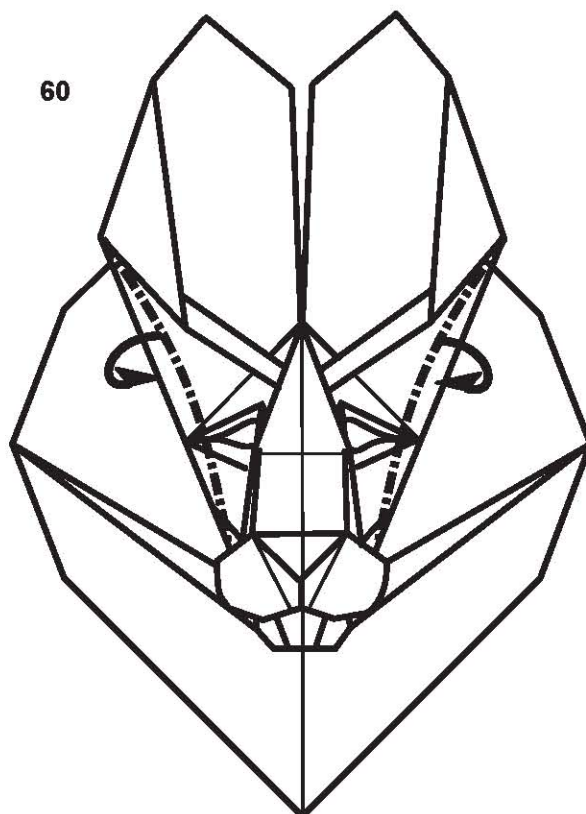

складки делаются только на верхнем слое

61

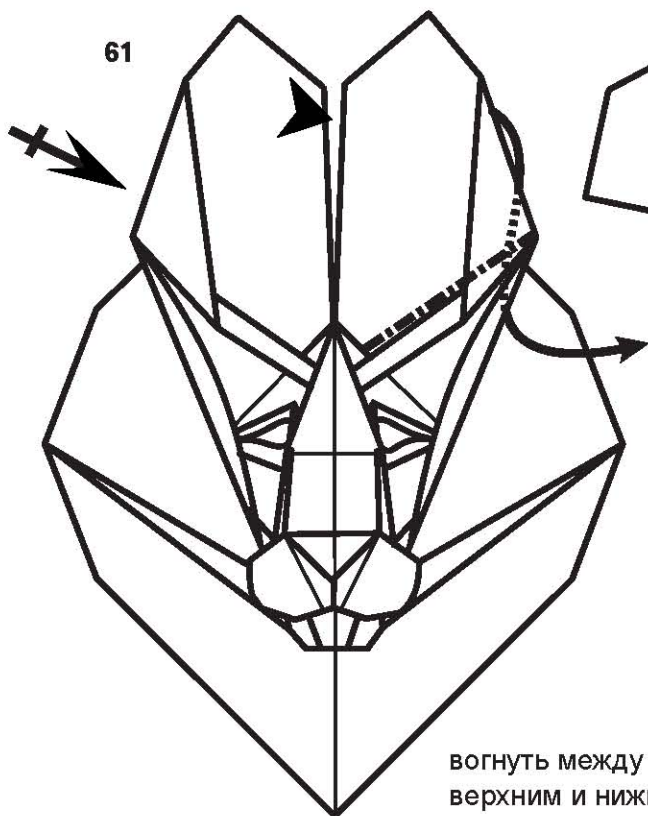

вогнуть между верхним и нижним слоями

62

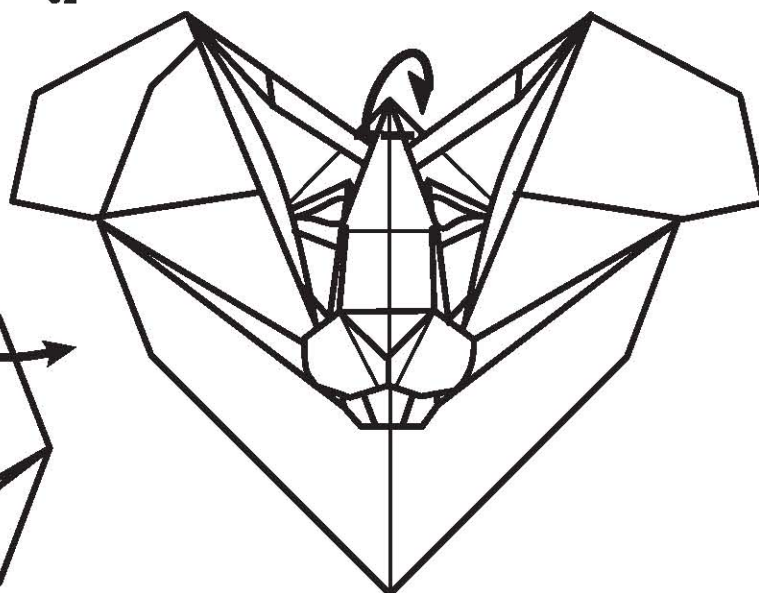



лист 16
63

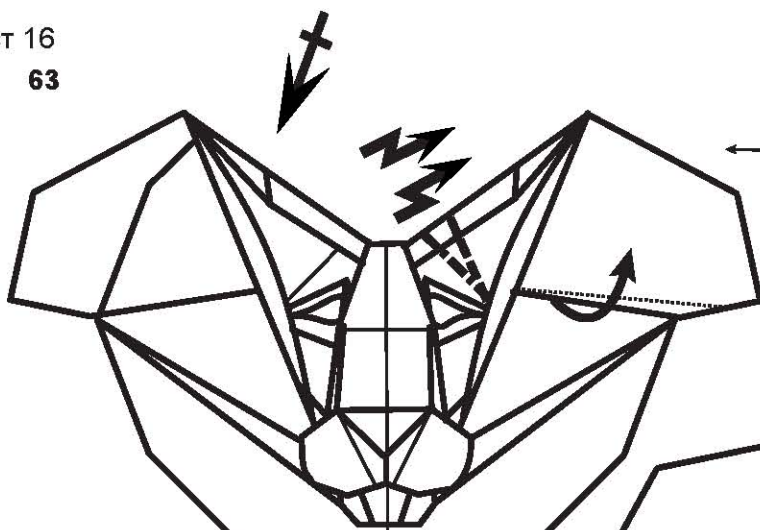

сделать встречные складки-молнии на двух слоях, при этом отгибается вниз невидимая часть бокового слоя

64

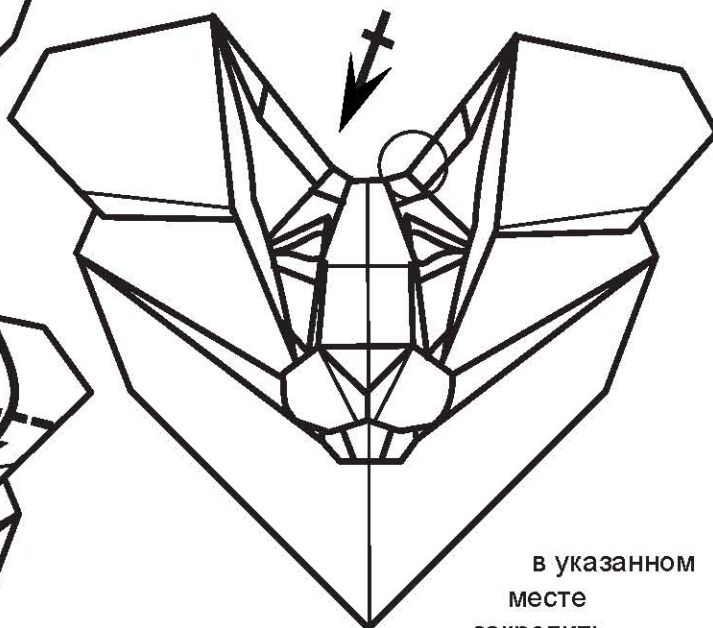

в указанном месте закрепить складки-молнии

65

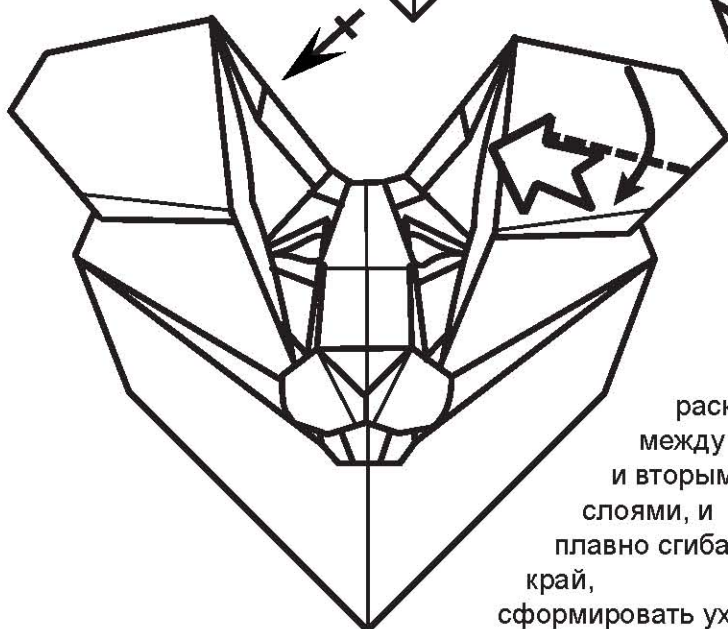

раскрыть между первым и вторым слоями, и плавно сгибая край, сформировать ухо

66

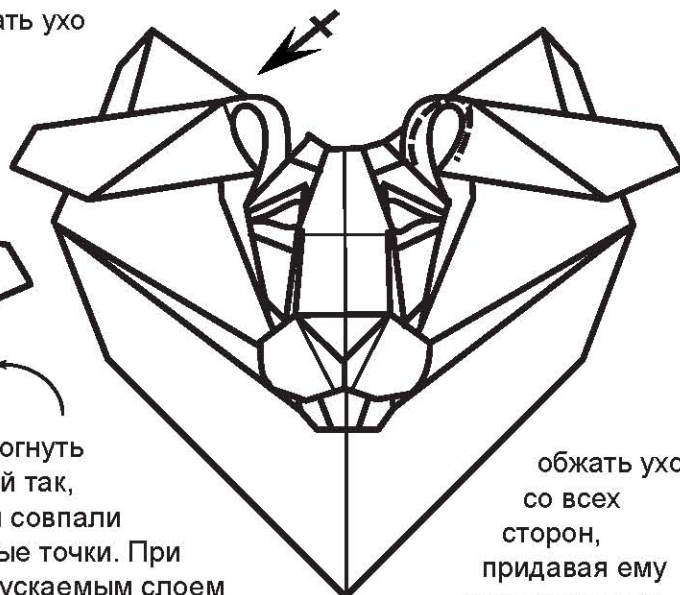

обжать ухо со всех сторон, придавая ему окончательную форму

67

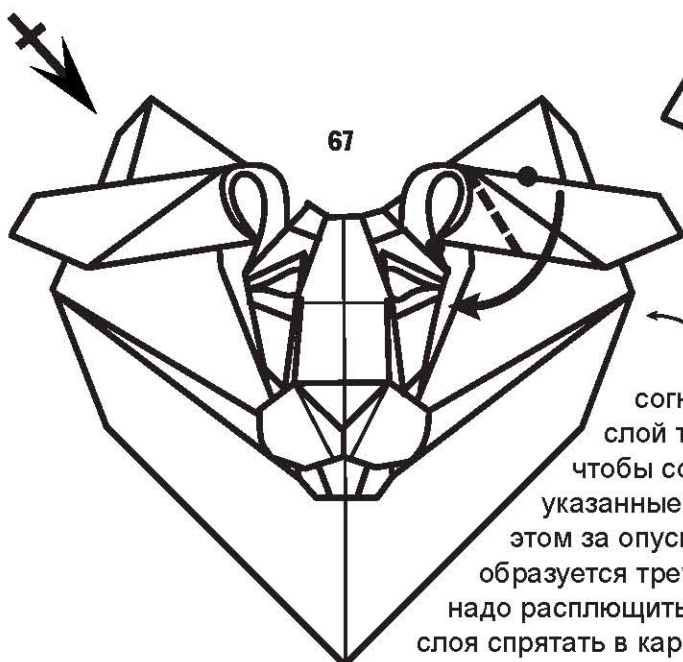

согнуть слой так, чтобы совпали указанные точки. При этом за опускаемым слоем образуется треугольник, который надо расплющить. Край опускаемого слоя спрятать в карман





лист 17
68

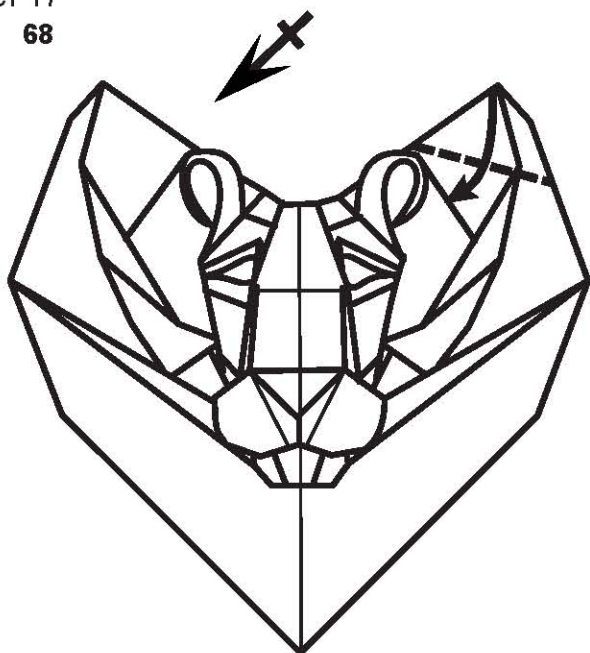

69

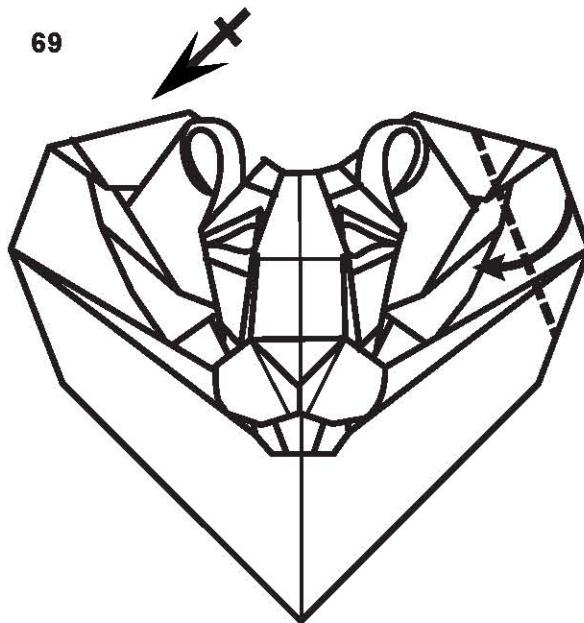

спрятать конец опускаемого слоя в карман

70

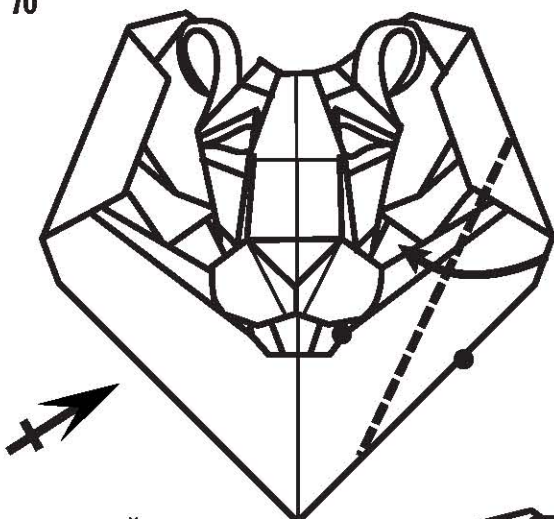

согнуть слой так, чтобы указанные точки совпали

71

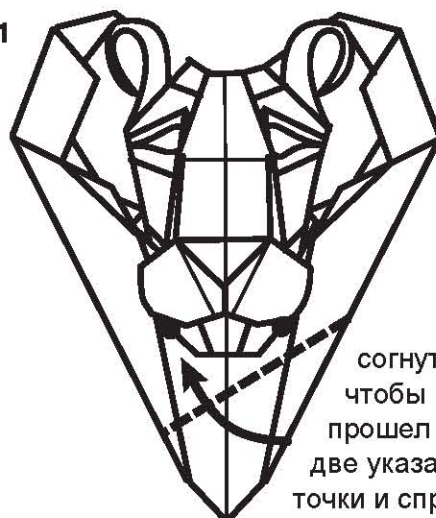

согнуть так, чтобы край прошел через две указанные точки и спрятался в карман под нижней челюстью

73

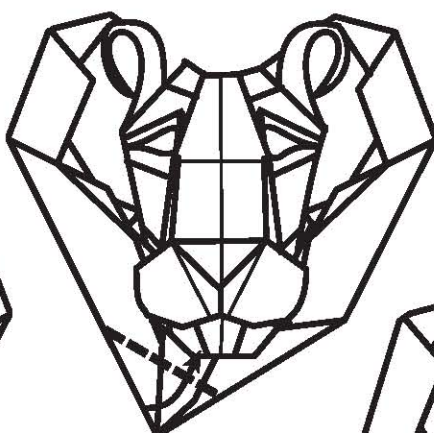

72

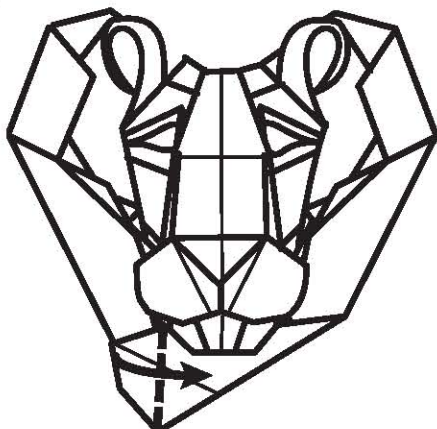

согнуть симметрично с правой стороной и край спрятать под нижнюю челюсть

74

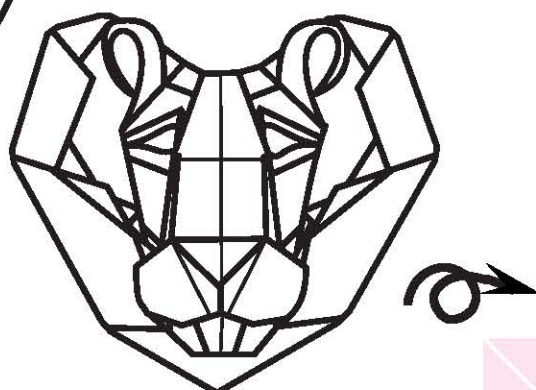



ЛИСТ 18

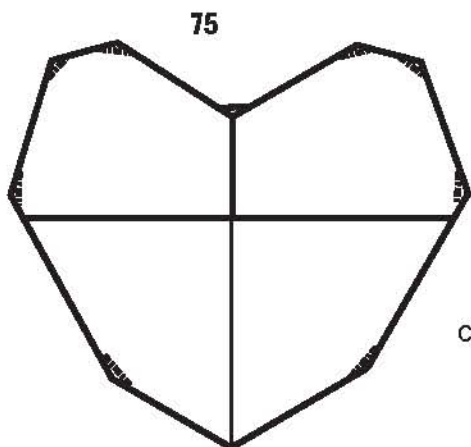

скруглить все уголки

Victoria Serova (Russia)
<http://vs-origami.narod.ru>

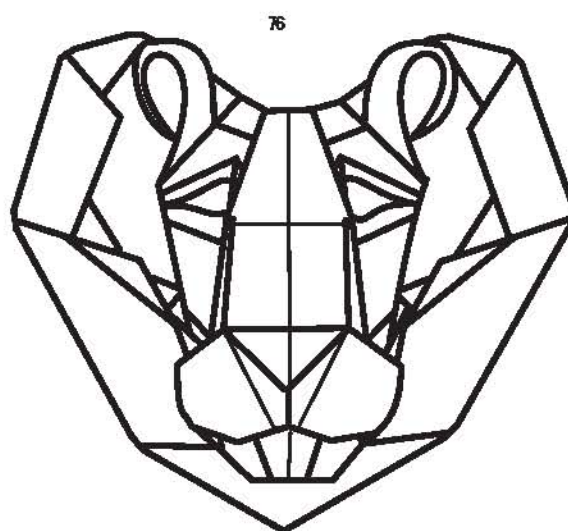



Лист 1

П.п.1-26 смотри на схеме "сердце льва"

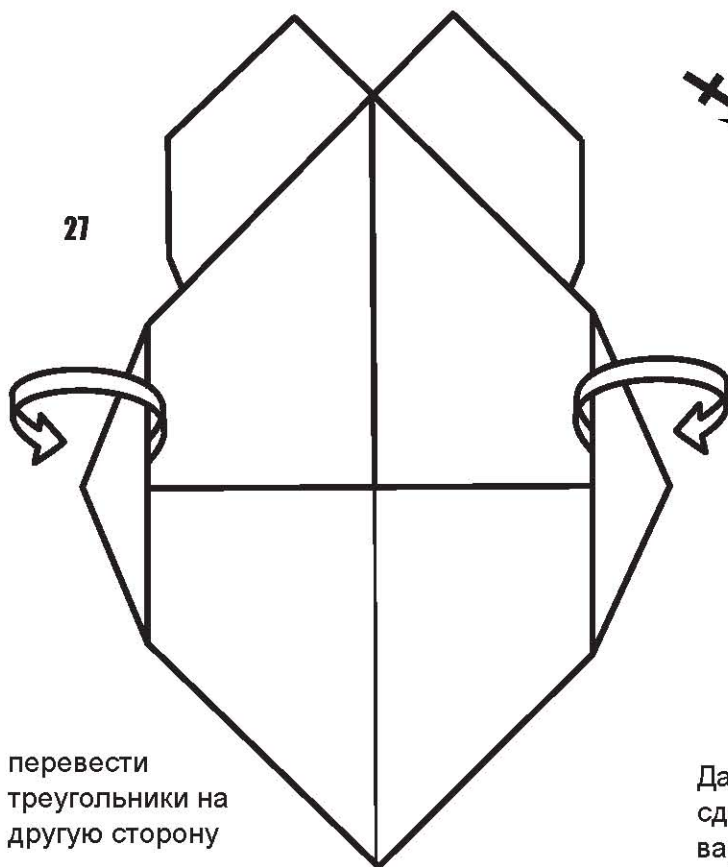

перевести
треугольники на
другую сторону

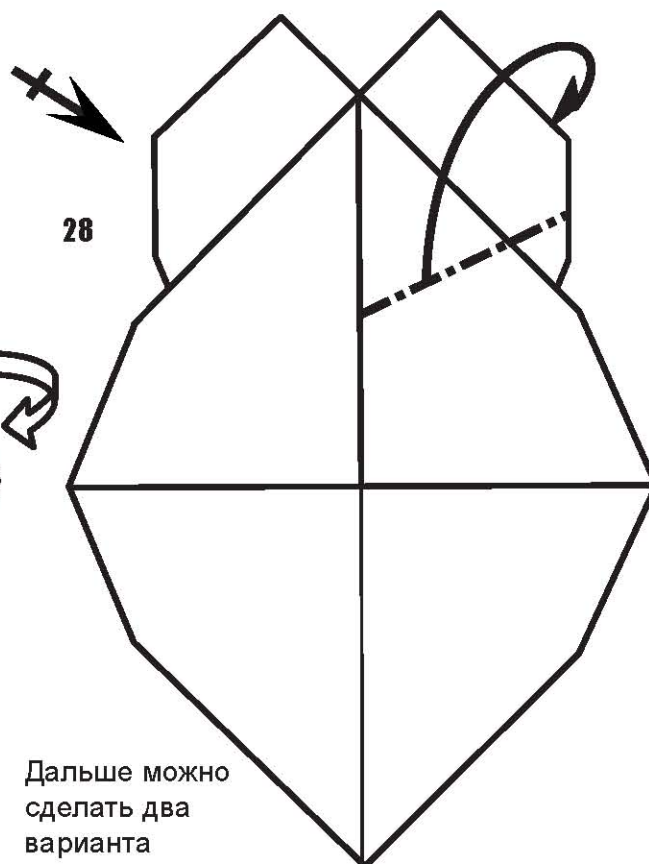

Дальше можно
сделать два
варианта

ВАРИАНТ 1

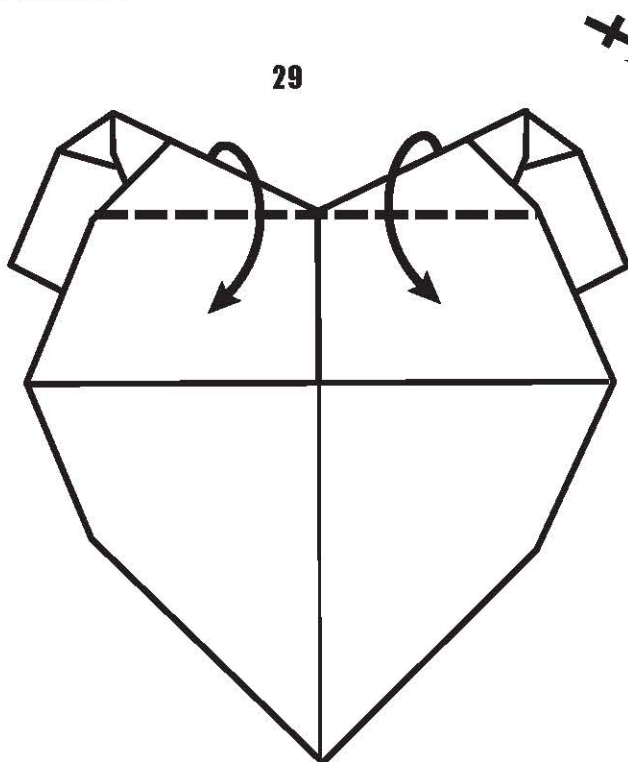

отогнуть вперед часть ранее
отогнутого назад слоя

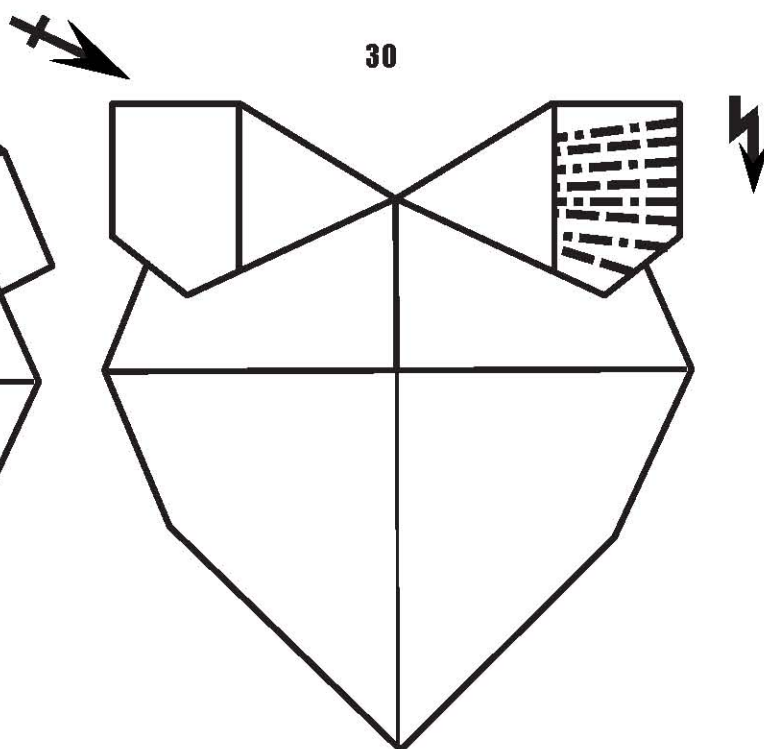

Сформировать крылышки





31

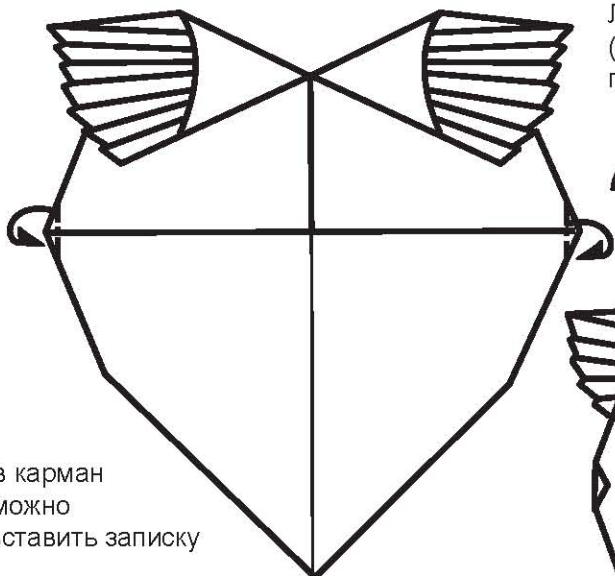

Лист 2
(сердце на подставке)

в карман
можно
вставить записку



32

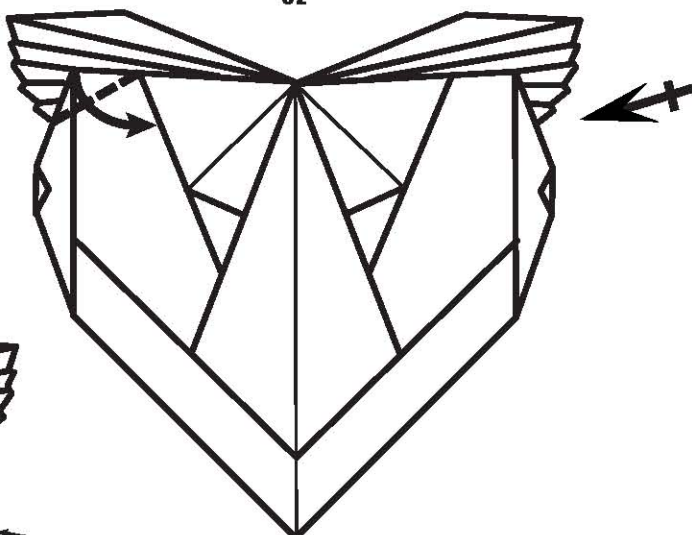

33

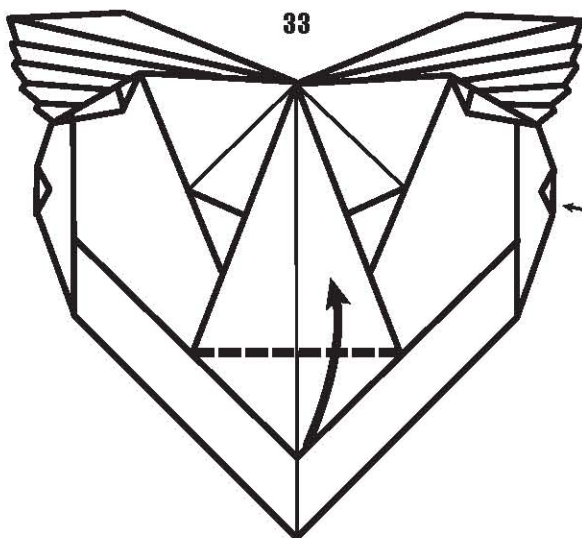

Отогнуть передний слой перпендикулярно основной фигурке, чтобы подставка стояла устойчивее.

ВАРИАНТ 2

29

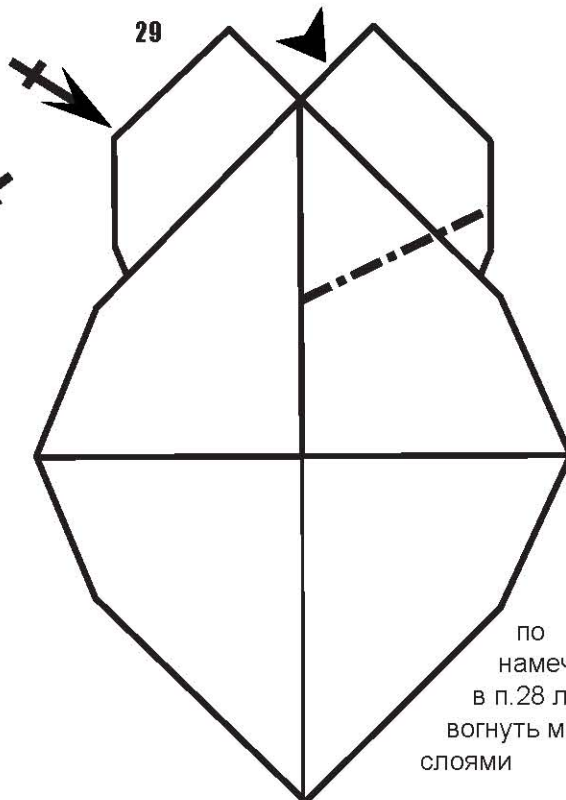

по
намеченной
в п.28 линии,
вогнуть между
слоями

30

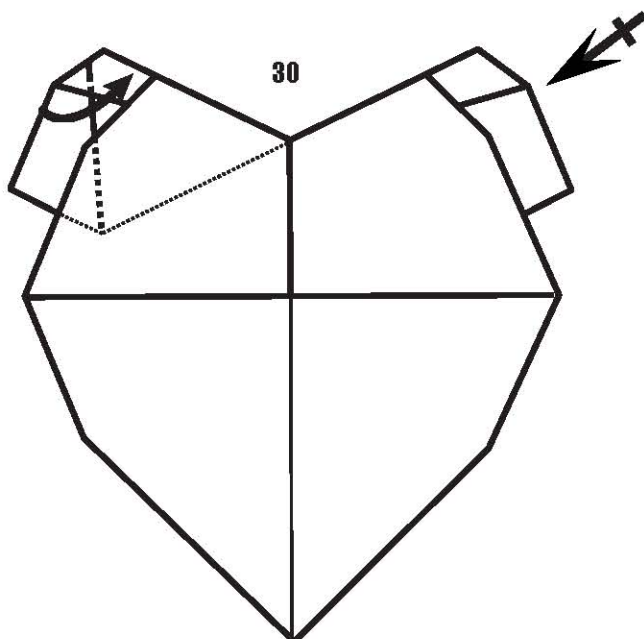



Лист 3 (сердце на подставке)

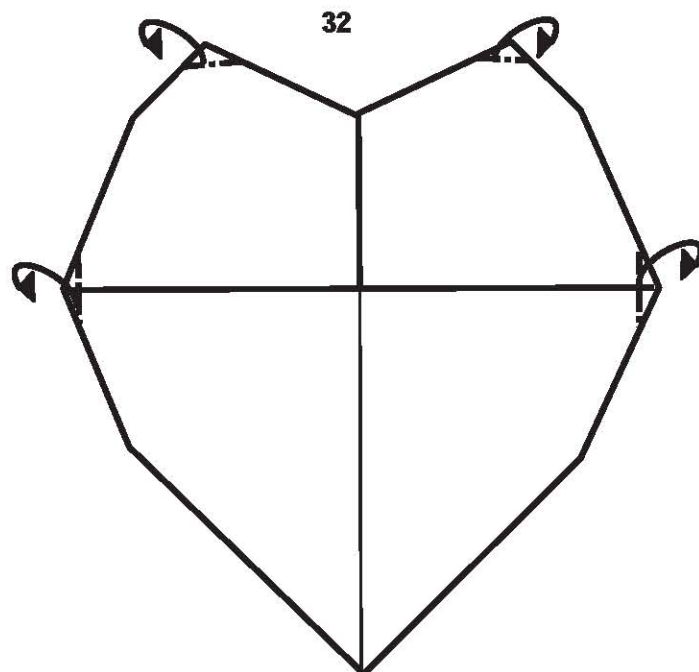
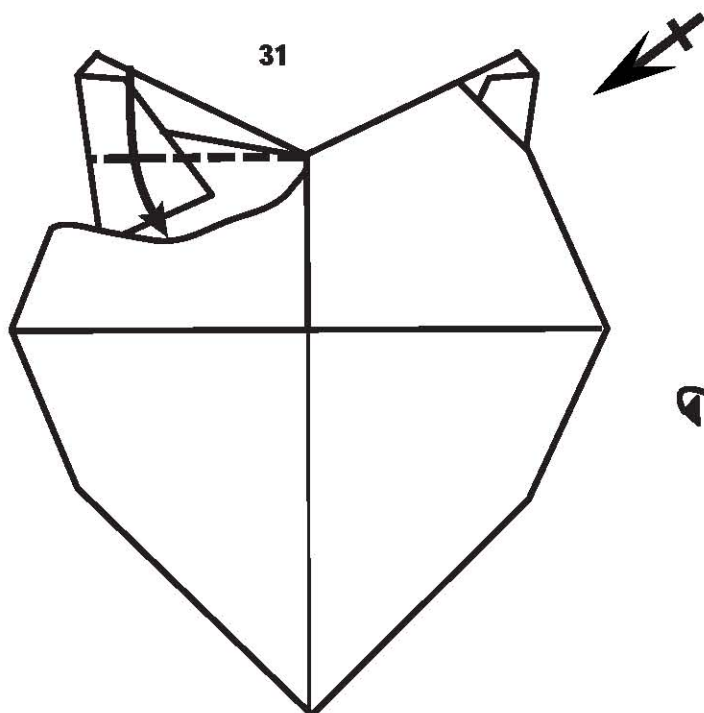

завернуть второй слой между слоями (передний слой для наглядности вырезан). Уголок вставить в боковой карман (сзади)

Скруглить уголки

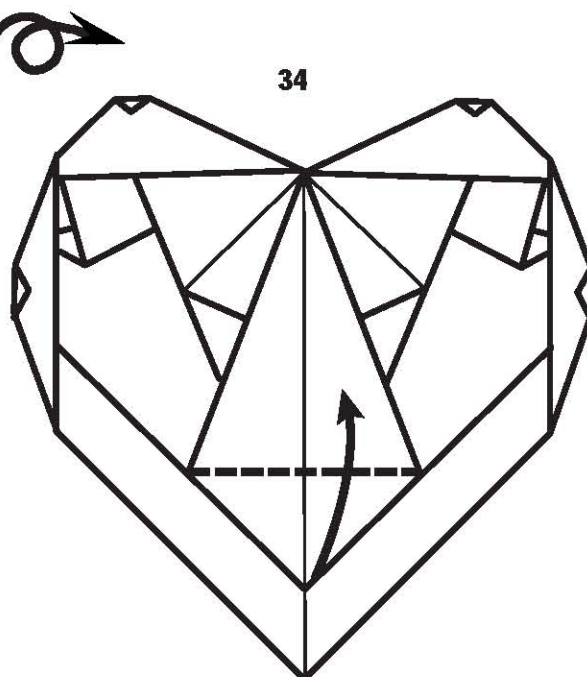
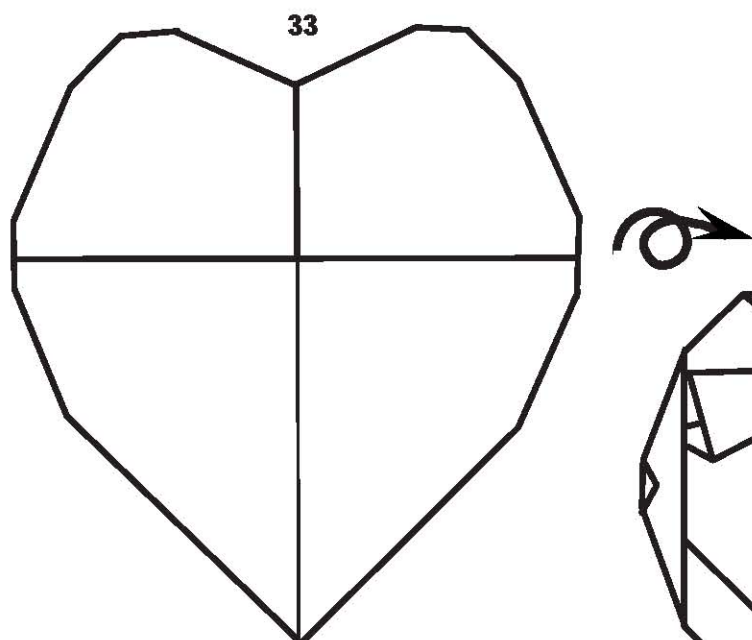

Отгнуть передний слой перпендикулярно основной фигурке, чтобы подставка стояла устойчивее





лист 1

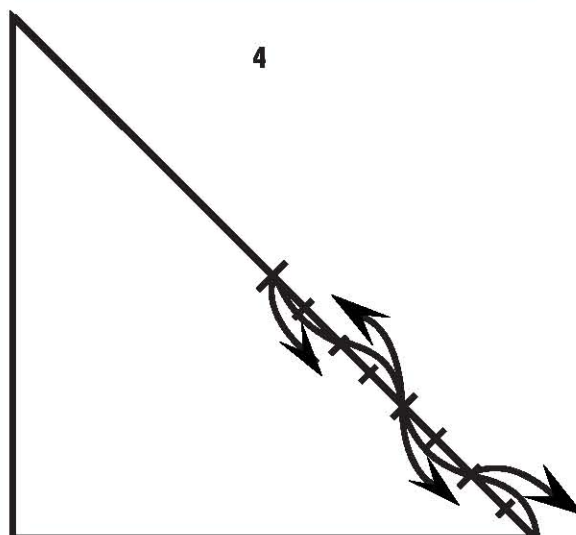
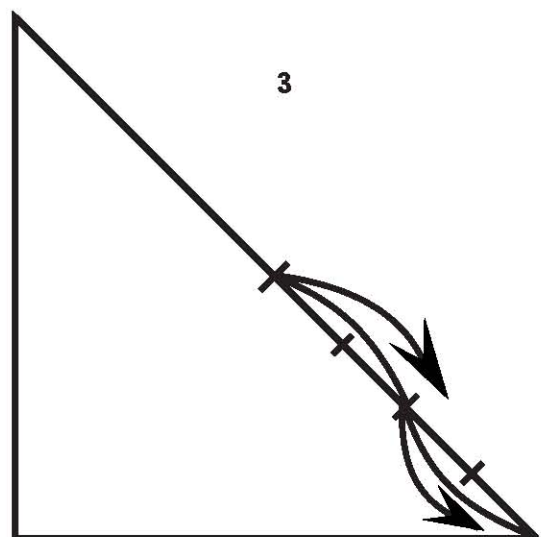
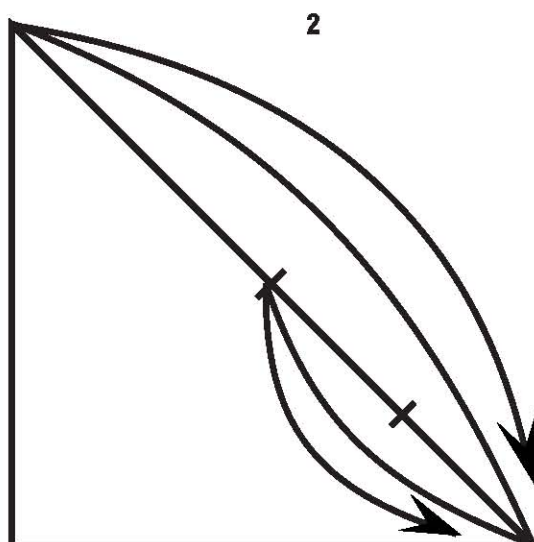
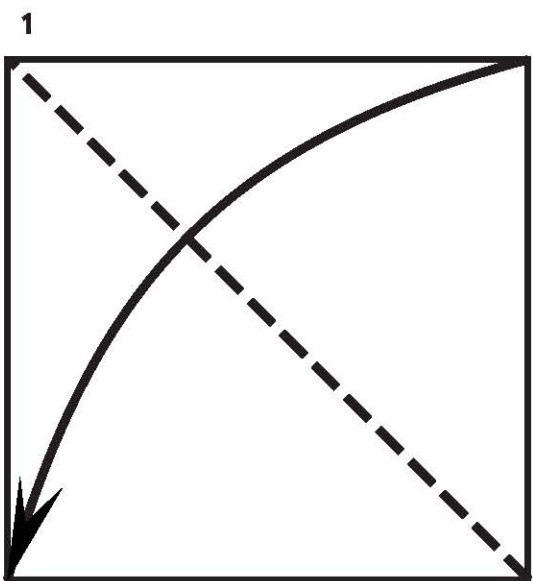

разделить половину диагонали на 8 частей

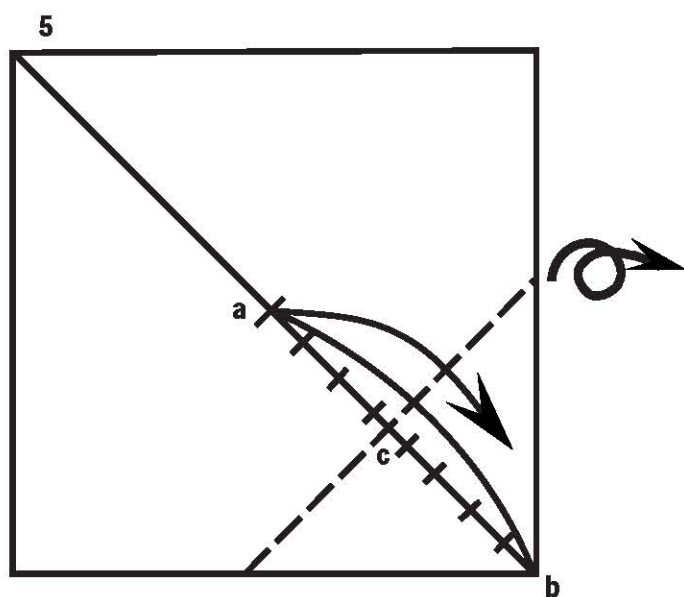

(ac) = 3 1/2 деления

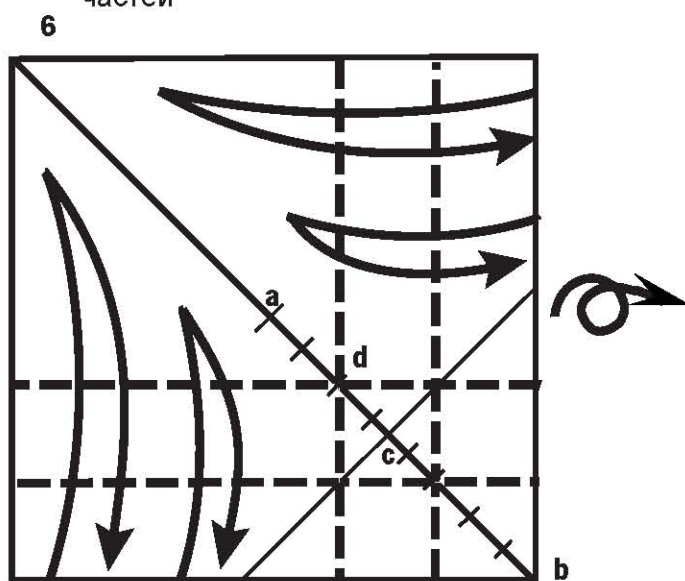

(cd) = 1 1/2 деления



лист 2 (крыса)

7

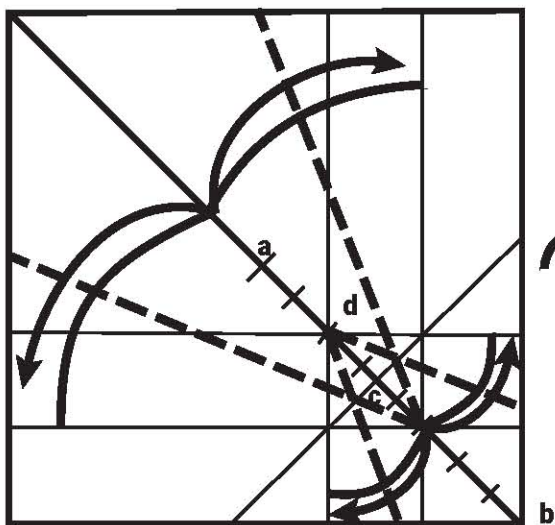

8

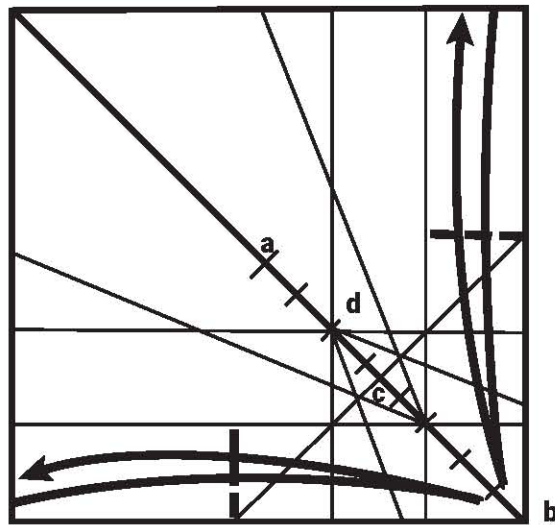

9

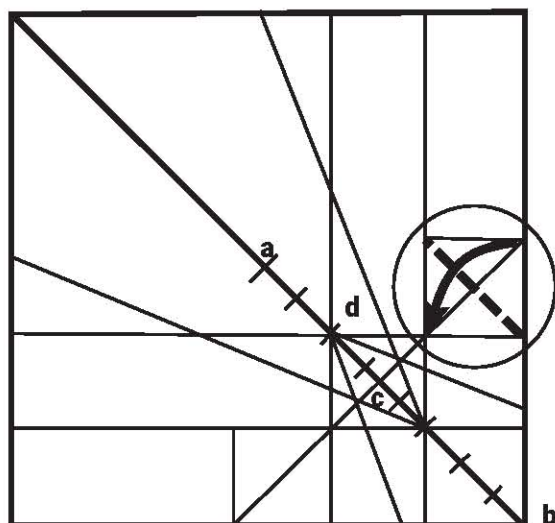

10

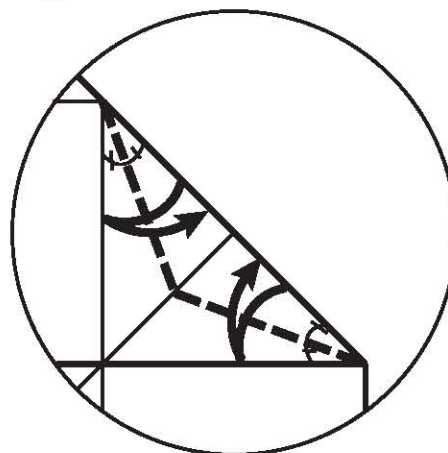

12

сгибать сразу два слоя

11

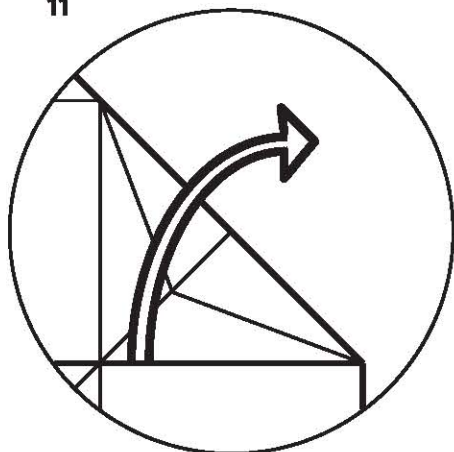

развернуть до квадрата

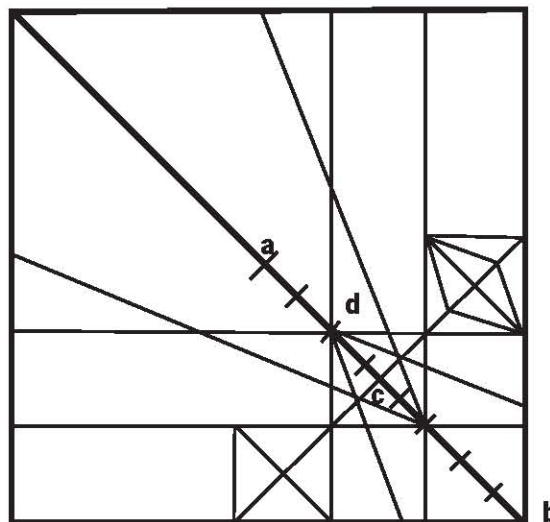

п.п. 9-11 повторить
снизу





лист 3 (крыса)

13

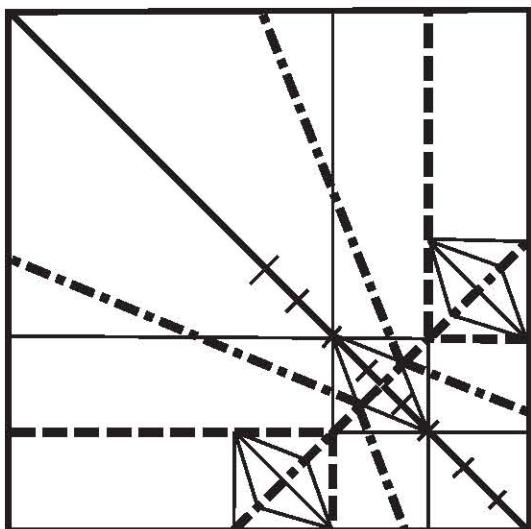

сложить по всем указанным линиям

14

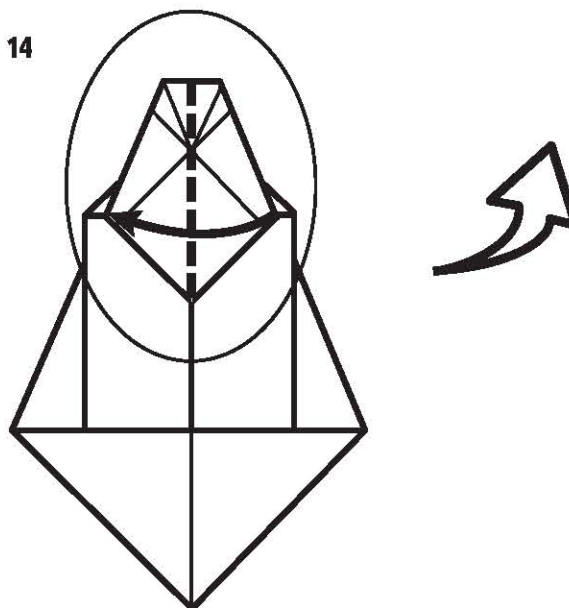

отвернуть один слой влево

15

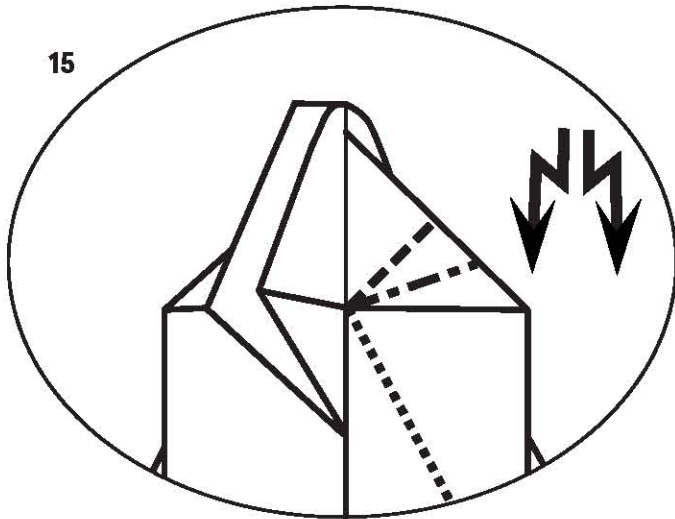

16

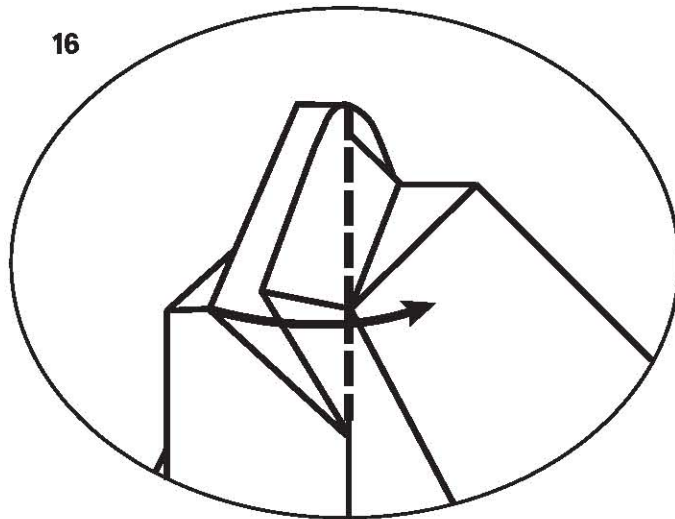

отвернуть два слоя вправо и повторить п.15 слева, затем отвернуть один слой влево, чтобы фигурка стала симметричной

17

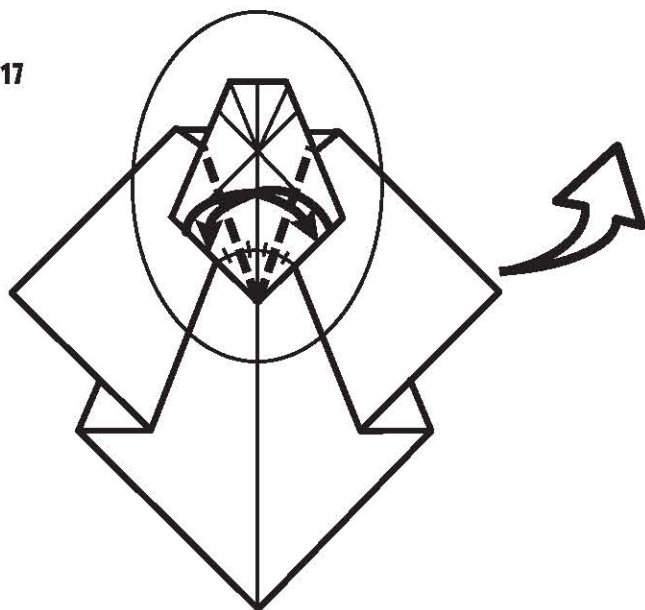

наметить линии

18

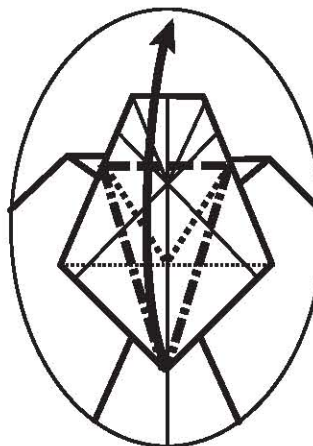



лист 4 (крыса)

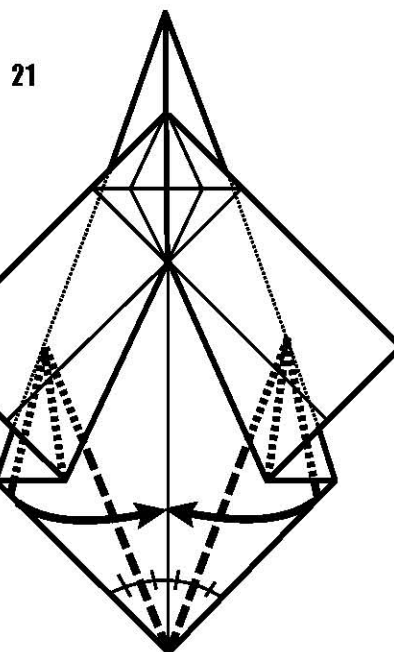
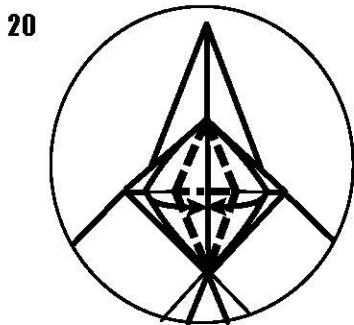
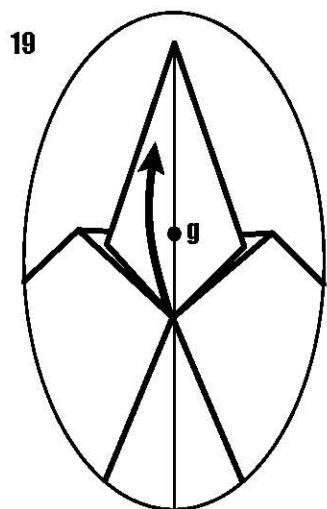

удерживая в точке (g) поднять слой вверх

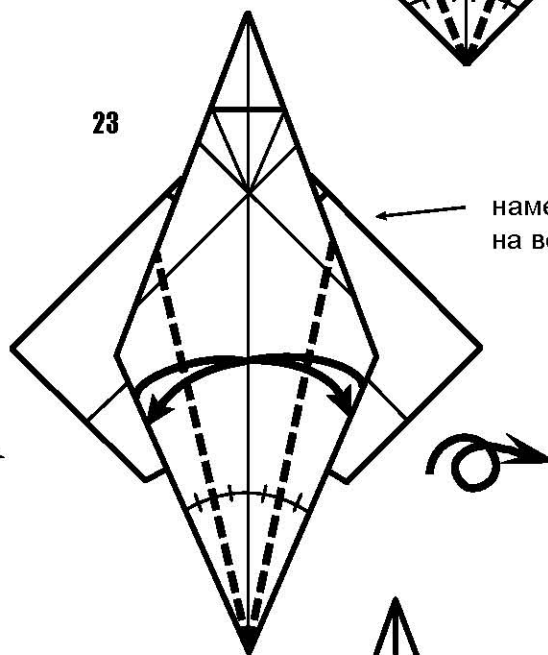
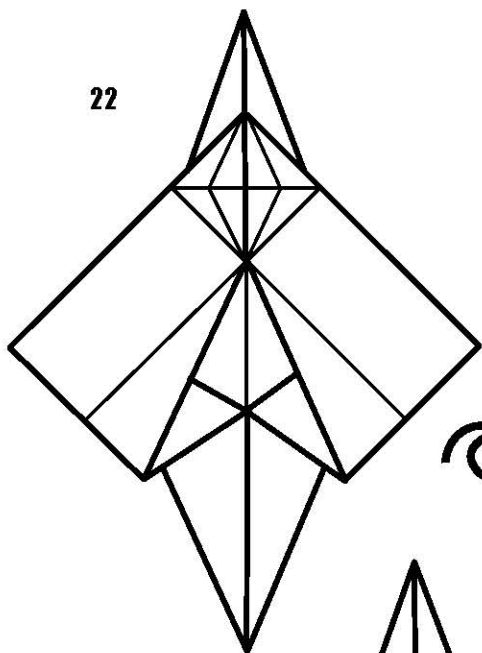

наметить линии на верхнем слое

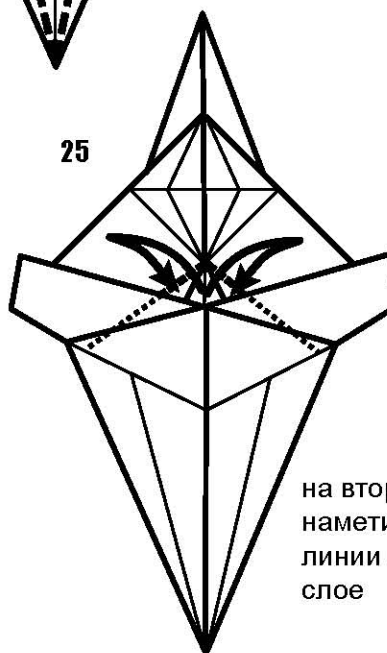
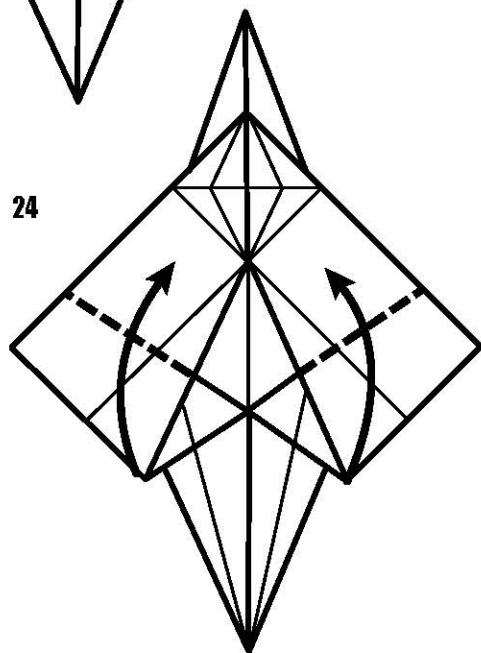

на втором слое наметить линию по линии на верхнем слое





лист 5 (крыса)

26

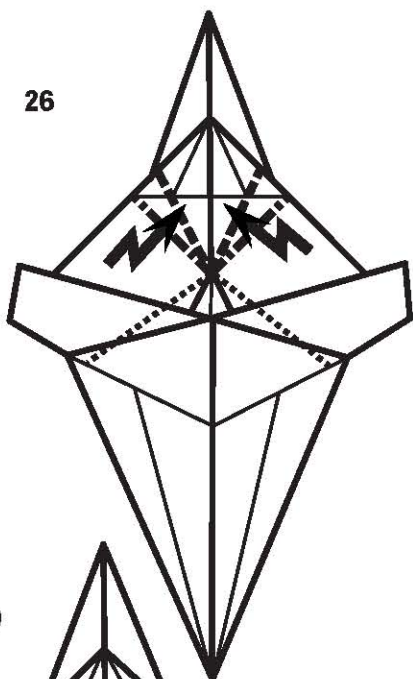

27

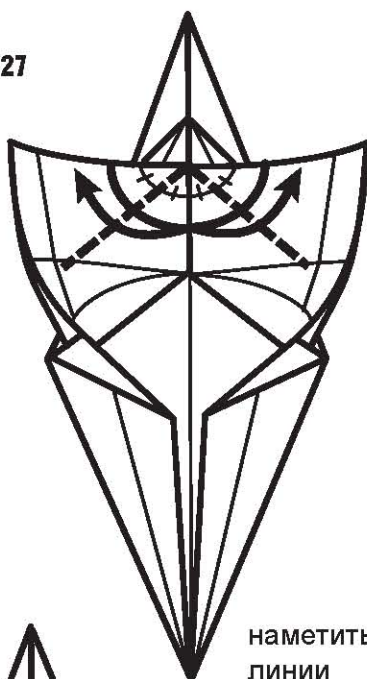

28

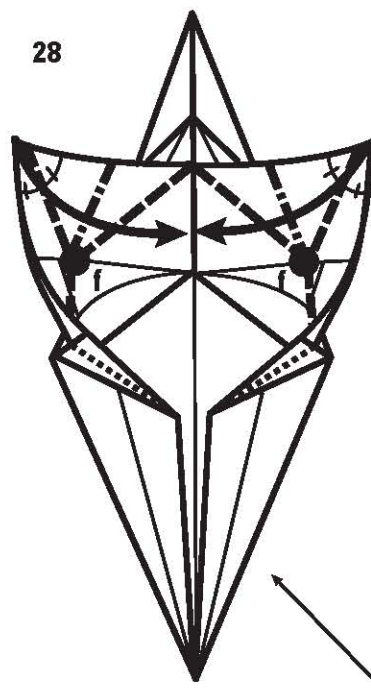

наметить линии

29

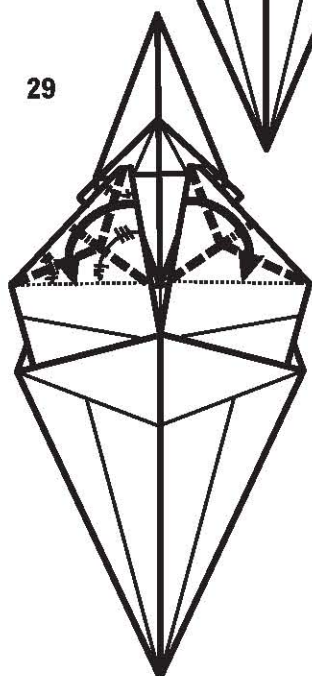

30

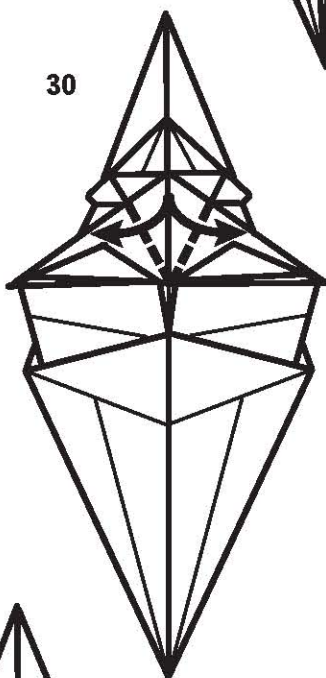

свернуть сразу по всем линиям (там, где помечены равные углы, они слегка разные и линия "долина" выходит не на угол, но это становится заметно при сплющивании фигурки) Равные углы нужны для нахождения точки пересечения (f)

сложить "заячье ухо" с двух сторон

31

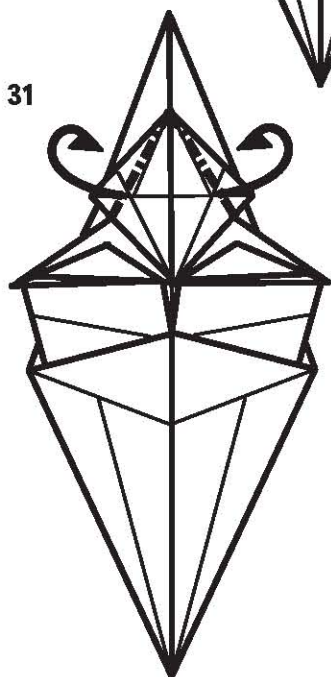

32

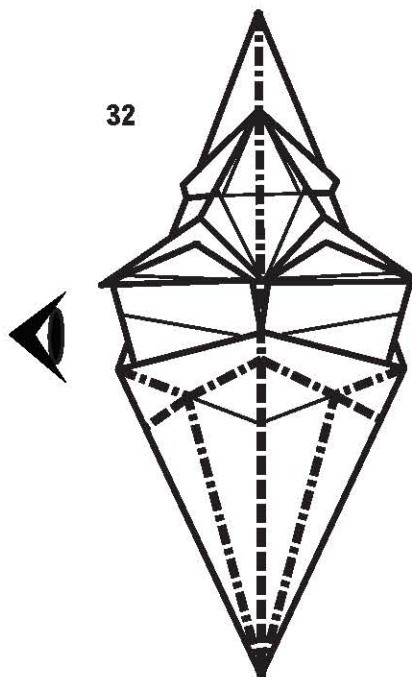

сложить фигурку по оси по указанным линиям





лист 6 (крыса)

33



проверить результат
и развернуть опять
до п.32

34

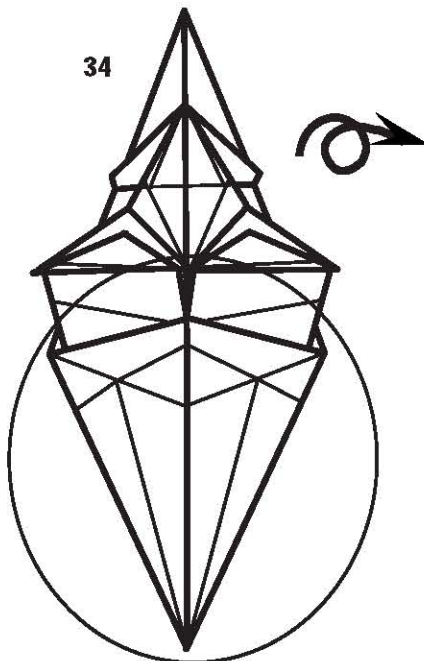

35

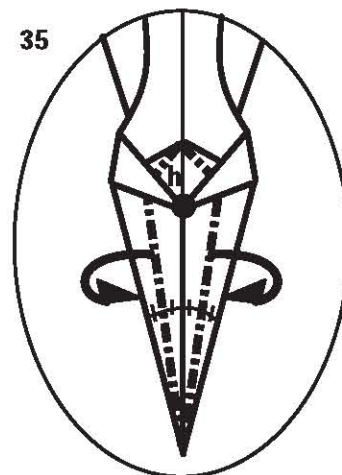

удерживая в точке (h),
сделать хвост тоньше в два
раза

36

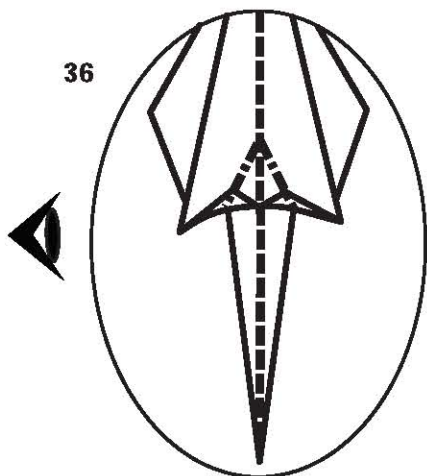

свернуть фигурку по оси

37



подвернуть под
верхний слой

38

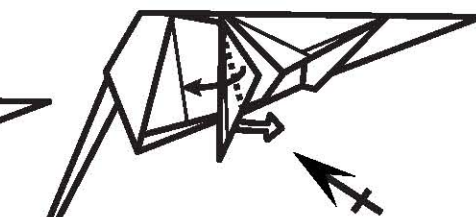

вытащить нижний слой и
отвернуть расправленную
ногу влево

39



вогнуть выступающие
уголки между первым
и вторым слоем

40



сложить "заячье ухо"
по намеченным
линиям

41



сделать маленькие складки-
молнии с обеих сторон фигурки

42



закрепить складку,
загибая только нижний
слой, за вертикальной
складкой расправить
маленький треугольник
(на рисунке не видно)

43

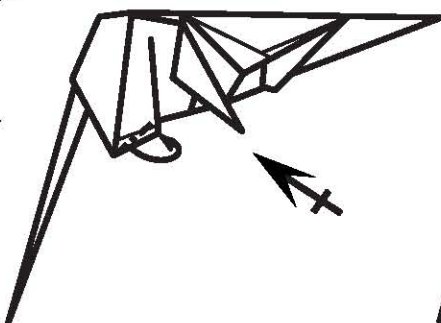

44



сделать маленькие складки-
молнии с обеих сторон
фигурки





лист 7 (крыса)

45



закрепить складку, загибая только нижний слой, за складкой расправить маленький треугольник (на рисунке не видно)

46



слегка придавить живот, чтобы придать ему форму

47



поднять хвост вверх, образующиеся снизу треугольники бумаги аккуратно расправить, чтобы не порвать

48

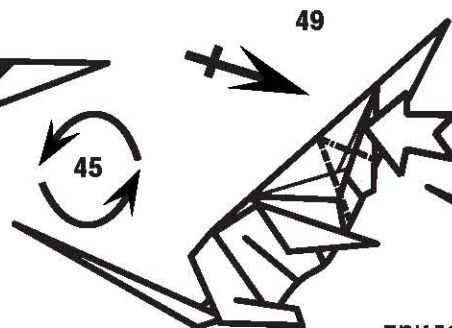
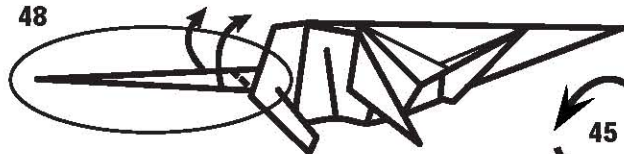

раскрыть ухо и отогнуть его перпендикулярно голове. Складка "гора" - не четкая

придавить ухо сверху (сжать голову с боков) так, чтобы слегка расплющить верхинку

50

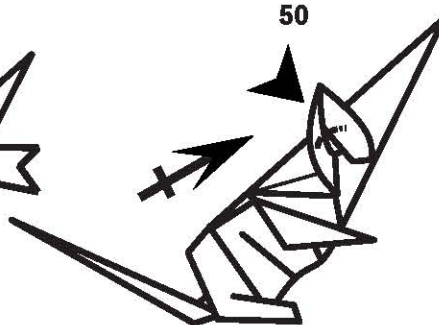

51

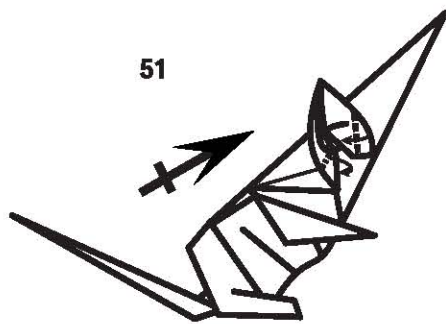

придать форму уху

52



отогнуть внутрь внутренние слои шеи

55

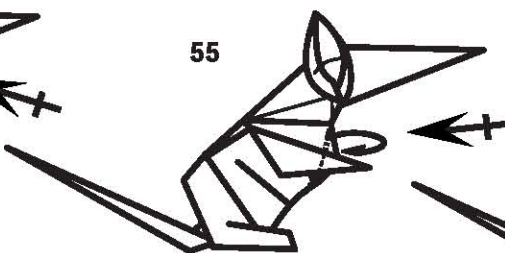

скруглить грудь

53

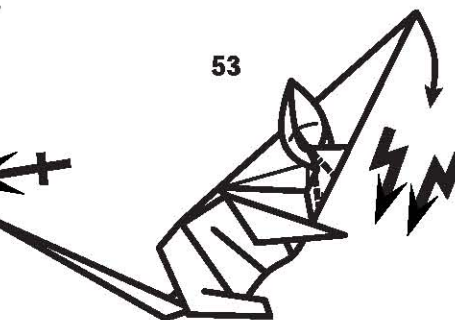

опустить голову вниз, делая на шее встречные складки-молнии. Эти складки спрятать между первым и вторым слоями

54

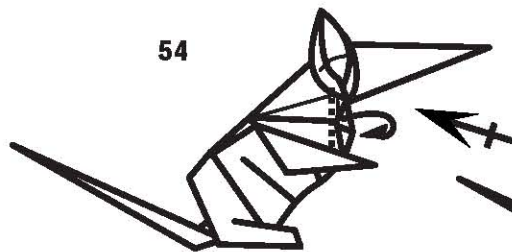

56

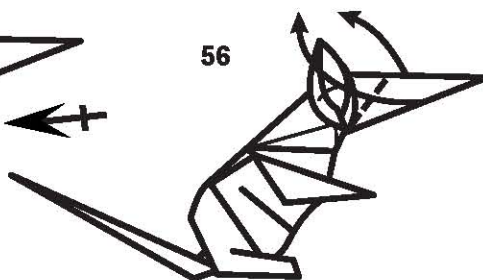



лист 8 (крыса)

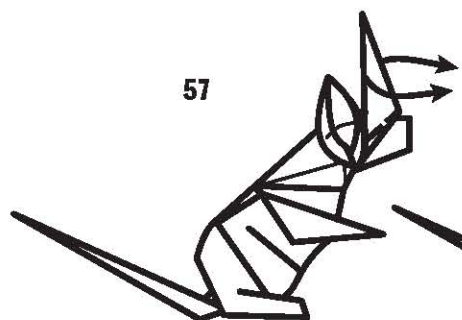

57
складка делается
близко к краю

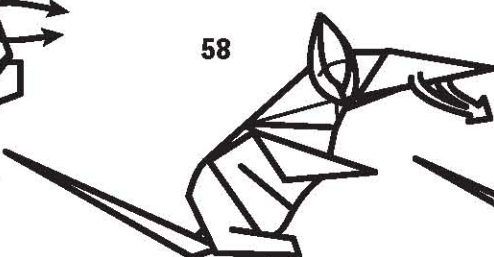

58. разогнуть складки,
полученные в п.п.56-57

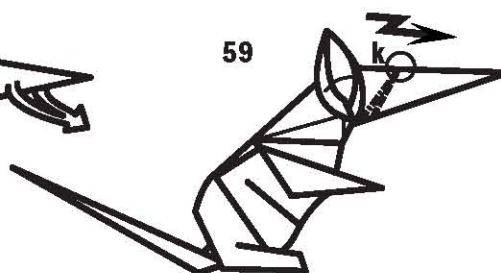

59
сделать складку-молнию

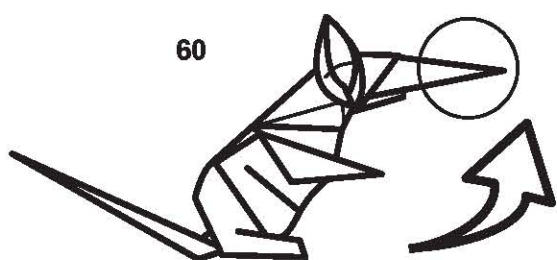

60

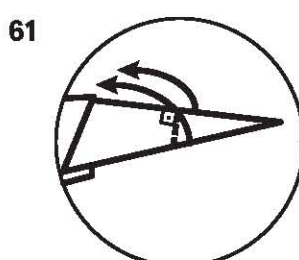

61

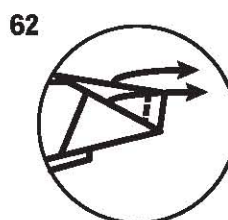

62

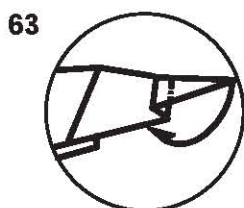

63

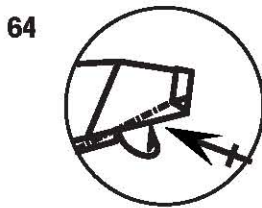

64

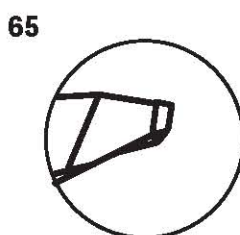

65

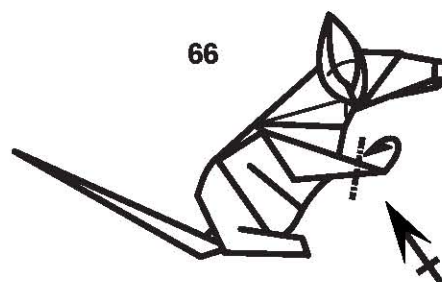

66
сделать короче
передние лапы

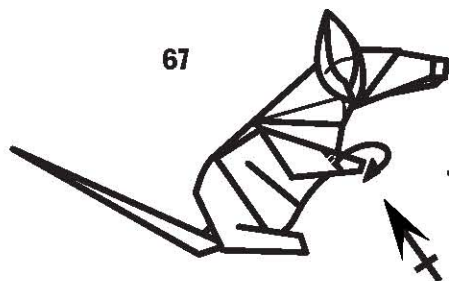

67

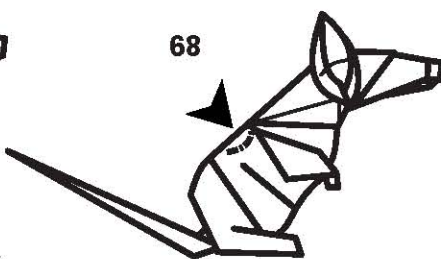

68

прогнуть спину

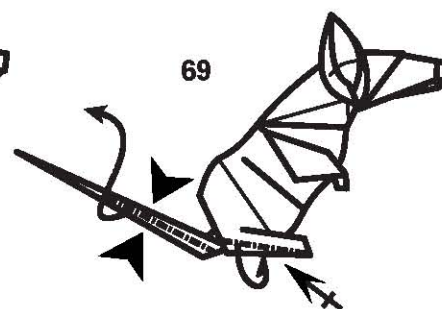

69

сжимая хвост с боков,
придать ему желаемую
позу





лист 9 (крыса)

70

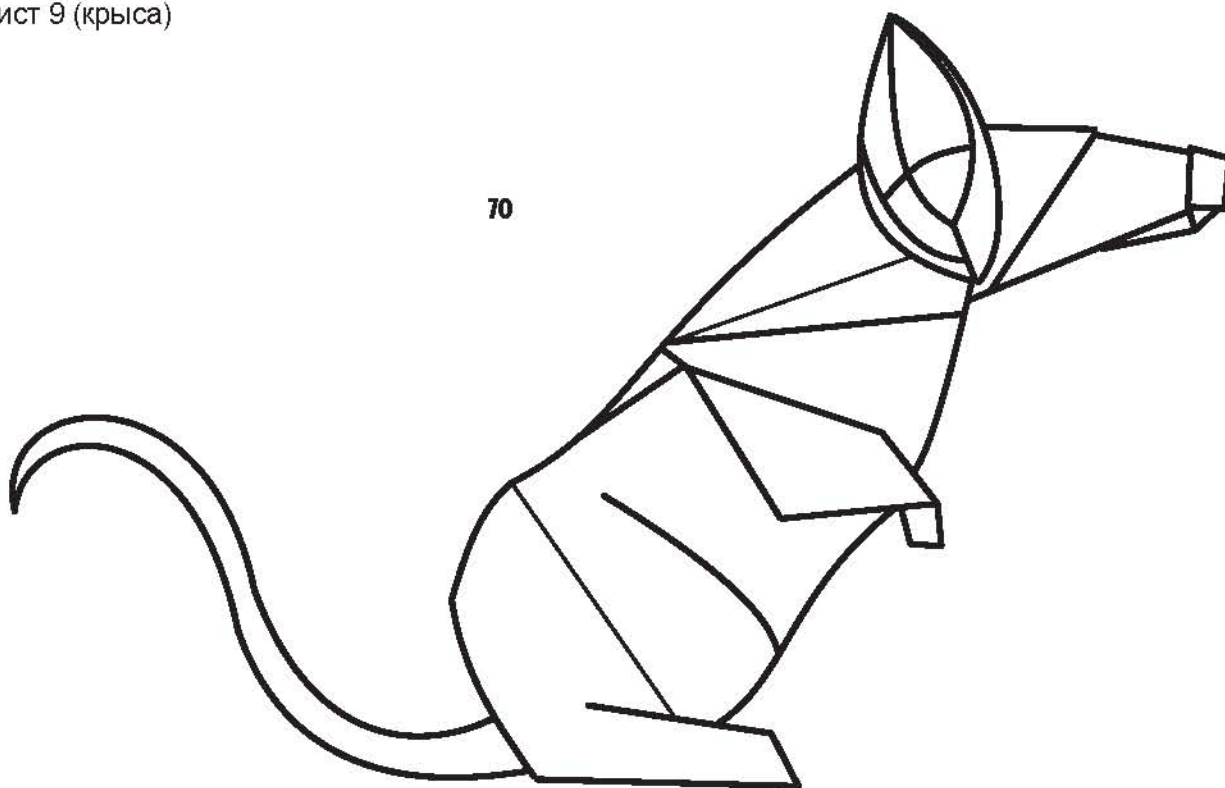

Ты всегда в моем сердце

Сержантова Татьяна (Россия)



...В детстве кто-то меня научил делать двухтрубный кораблик. И до сих пор это одна из самых моих любимых моделей. В школьные годы мне показали шапку с козырьком из газеты. Как-то были мы с мамой на пляже, я сделала себе такую шапку. И стали подходить взрослые люди, стали приносить газеты, выстроилась целая очередь. В результате вместо купания я весь день делала эти шапки...

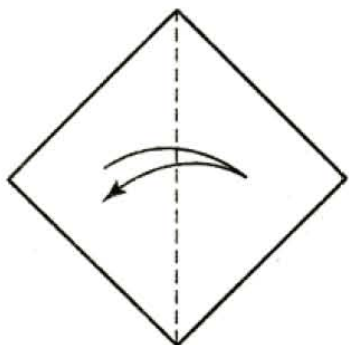

1. Наметьте линию.

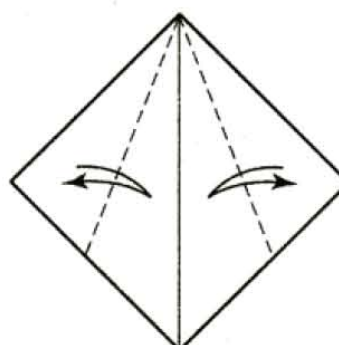

2. Верхние боковые стороны квадрата загните к диагонали и разверните.

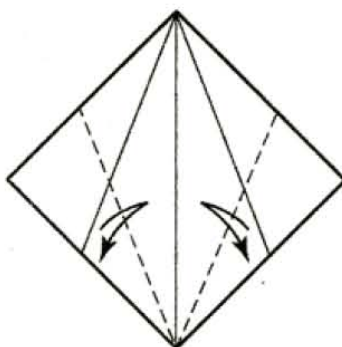

3. Нижние боковые стороны квадрата загните к диагонали и разверните.

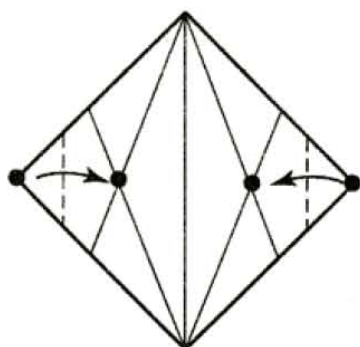

4. Соедините точки.

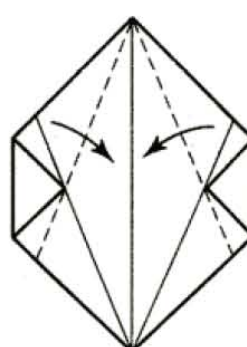

5. Две складки «долина».



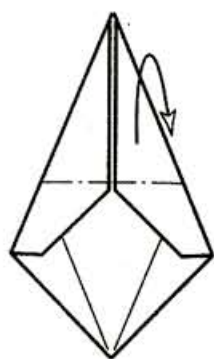

6. Отогните назад по линии «гора».

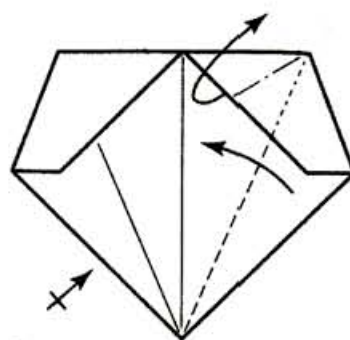

7. Сложите «долиной», одновременно поднимая верхнюю часть модели. Повторите слева.

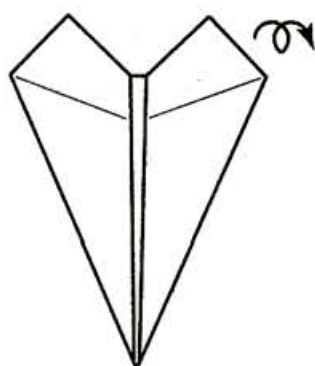

8. Результат. Переверните.

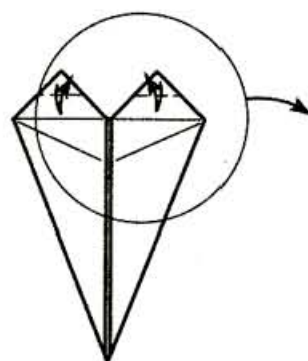

9. Наметьте две маленькие складки.

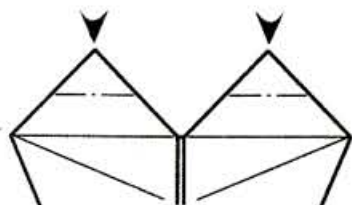

10. Вогните внутрь концы углов.

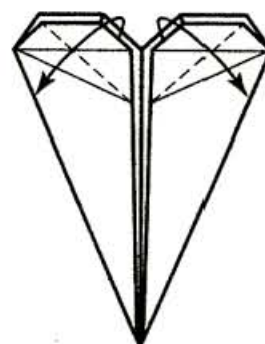

11. Отверните верхний слой бумаги на себя по указанным линиям.

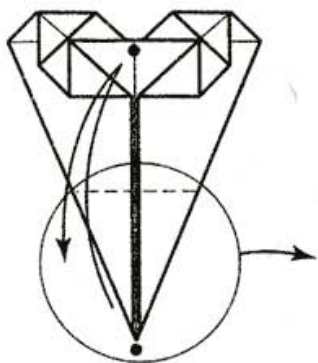

12. Наметьте линию.

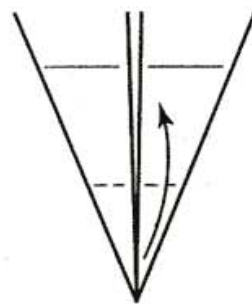

13. Складка «долина».

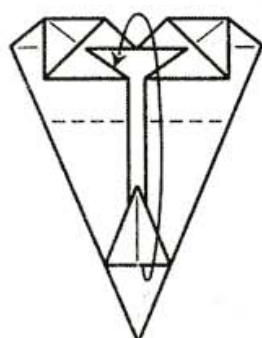

14. Нижний конец модели поместите внутрь, сгибая по указанной линии.

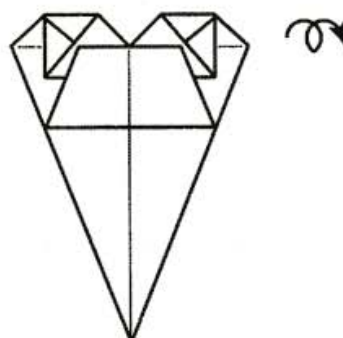

15. Результат. Переверните.

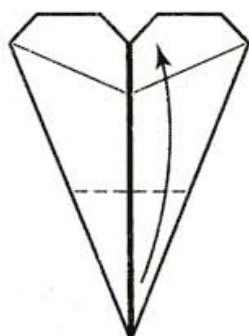

16. Линия «долина».

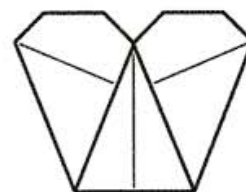

17. Результат.

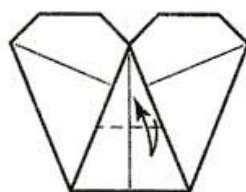

18. Наметьте линию.

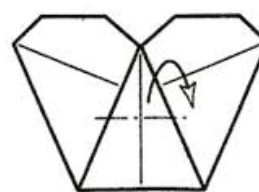

19. По намеченной линии сложите «горой».



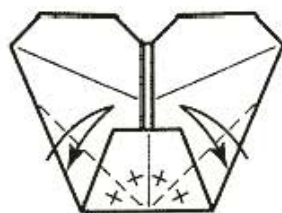

20. Наметьте линии.

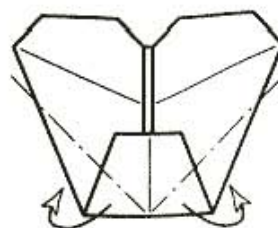

21. Отверните от себя «горой».

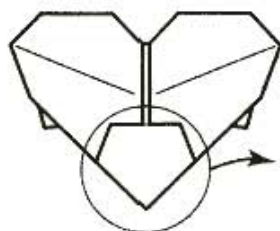

22. Результат.

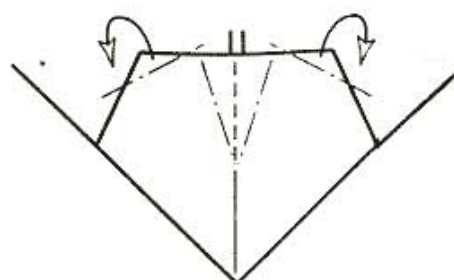

23. Сформируйте объемное маленькое сердечко. На столе стоит подарок маме. Большое сердце поддерживает на себе сердце сына или дочери.

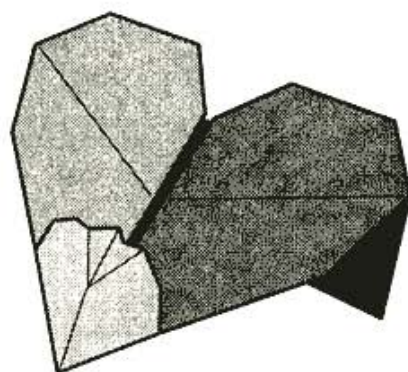

Esfestrella

Omar Tapia (Bolivia)



Love has features which pierce all hearts, he wears a bandage which conceals the faults of those beloved. He has wings, he comes quickly and flies away the same .

~ Voltaire



Esfestrella

Omar Tapia O.
Father / La Paz, Bolivia

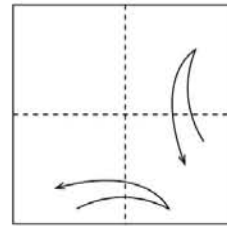
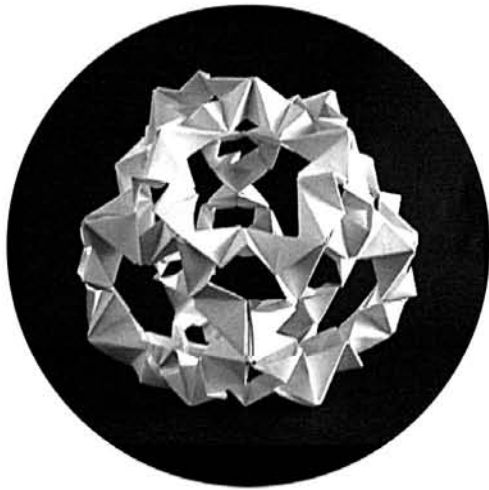

1

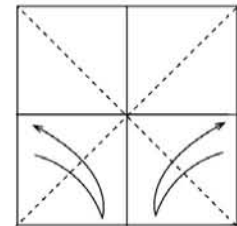

2

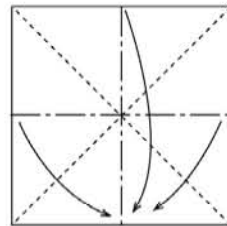

3 Base Bomba de Agua

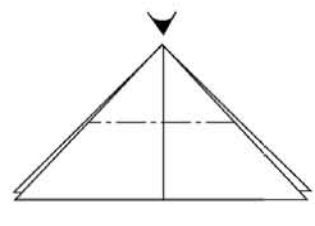

4

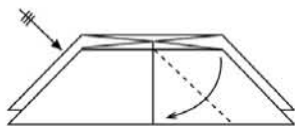

5

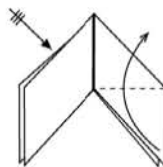

6

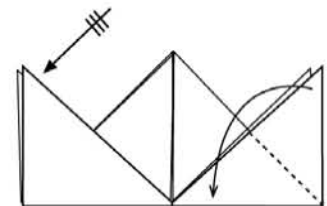

7

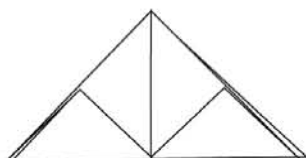

8 Módulo terminado. Es necesario 30 para formar la esfestrella

Módulo visto de arriba

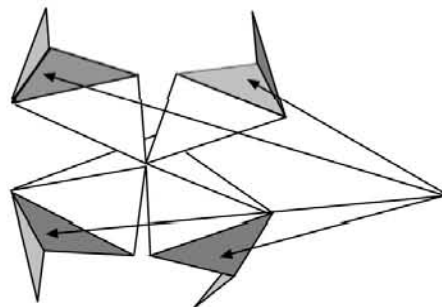

Aletas para ensamblar 30 módulos





La Bola

Salva Tapia M.
6 años / La Paz, Bolivia

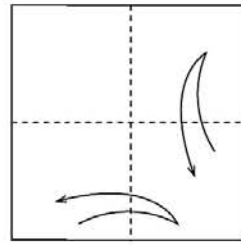

1

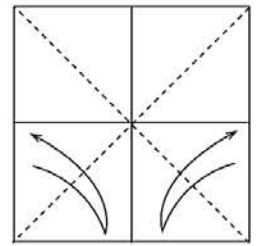

2

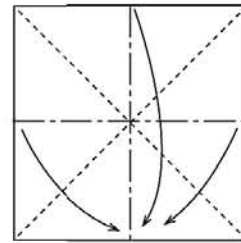

3 Base Bomba de Agua

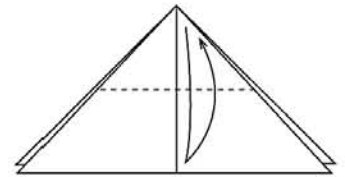

4

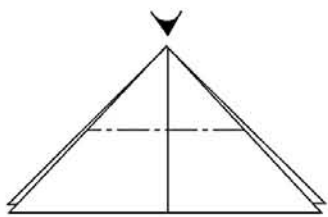

5

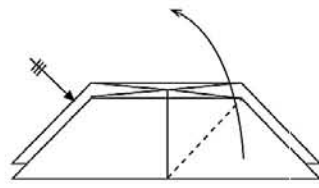

6

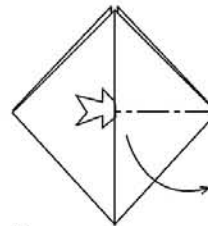

7

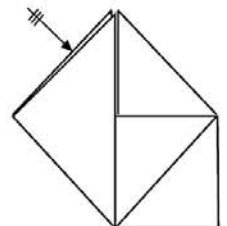

8

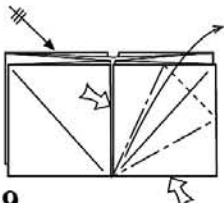

9

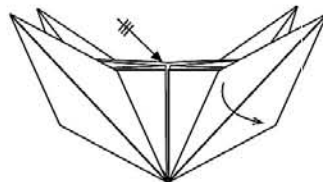

10



11 Módulo terminado

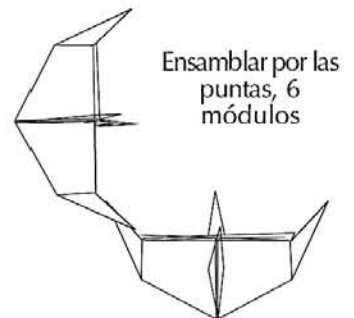



La Flecha

Jotam Tapia M.
11 años / La Paz, Bolivia

Necesita papel tamaño
carta: 21.5 x 27.5

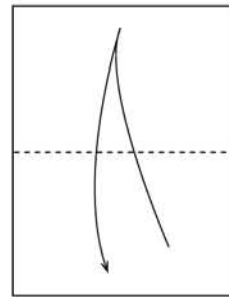

1

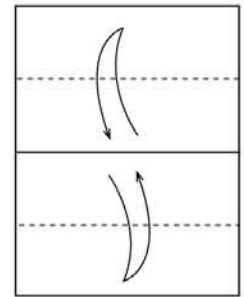

2

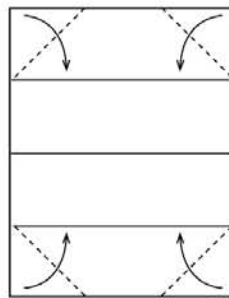

3

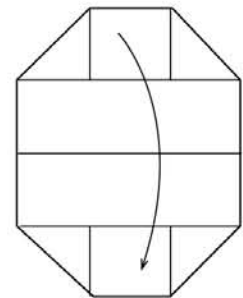

4

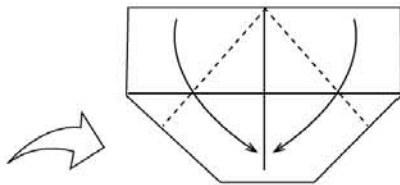

5

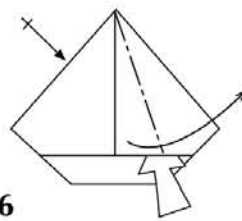

6

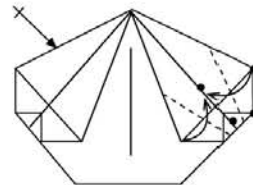

7

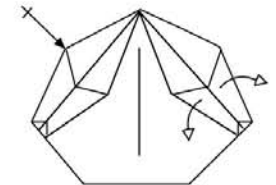

8

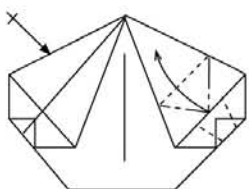

9

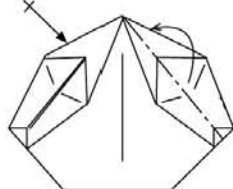

10

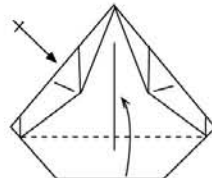

11

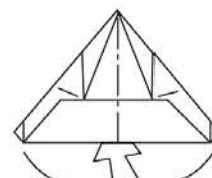

12

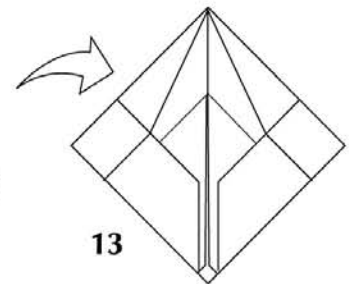

13

Vista en perspectiva



14 redondear e introducir las puntas en los bolsillos

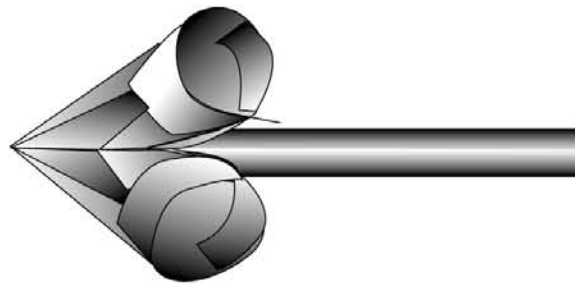

15 meter un rectángulo en forma de tubo por el agujero en medio de la flecha





Heart with decorations

Krallmann Ulrike (Germany)



To love someone deeply gives you strength. Being loved by someone deeply gives you courage.

~ Lao Tzu

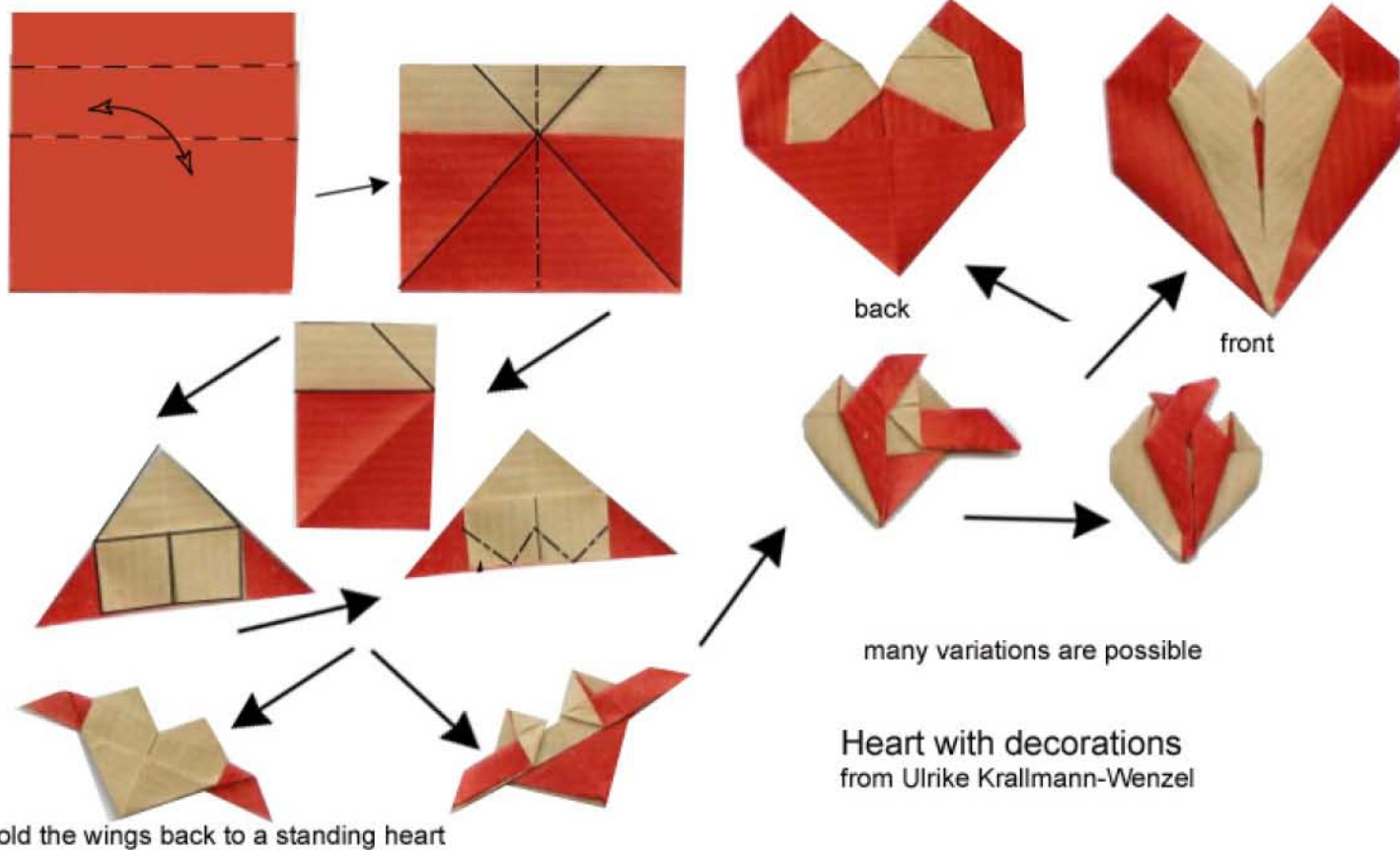

variants

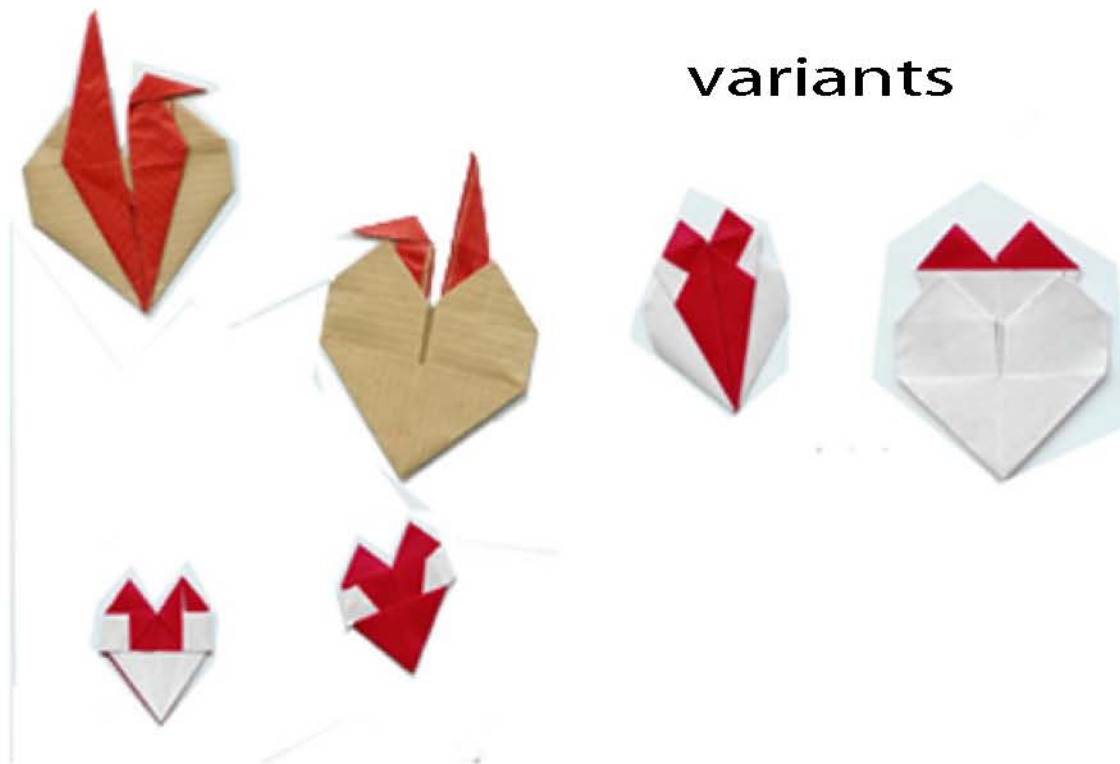

Transforming heart

Whitehead Wensdy (USA)



" Spread love everywhere you go: first of all in your own house. Give love to your children, to your wife or husband, to a next door neighbor... Let no one ever come to you without leaving better and happier. Be the living expression of God's kindness; kindness in your face, kindness in your eyes, kindness in your smile, kindness in your warm greeting ."

~ Mother Theresa

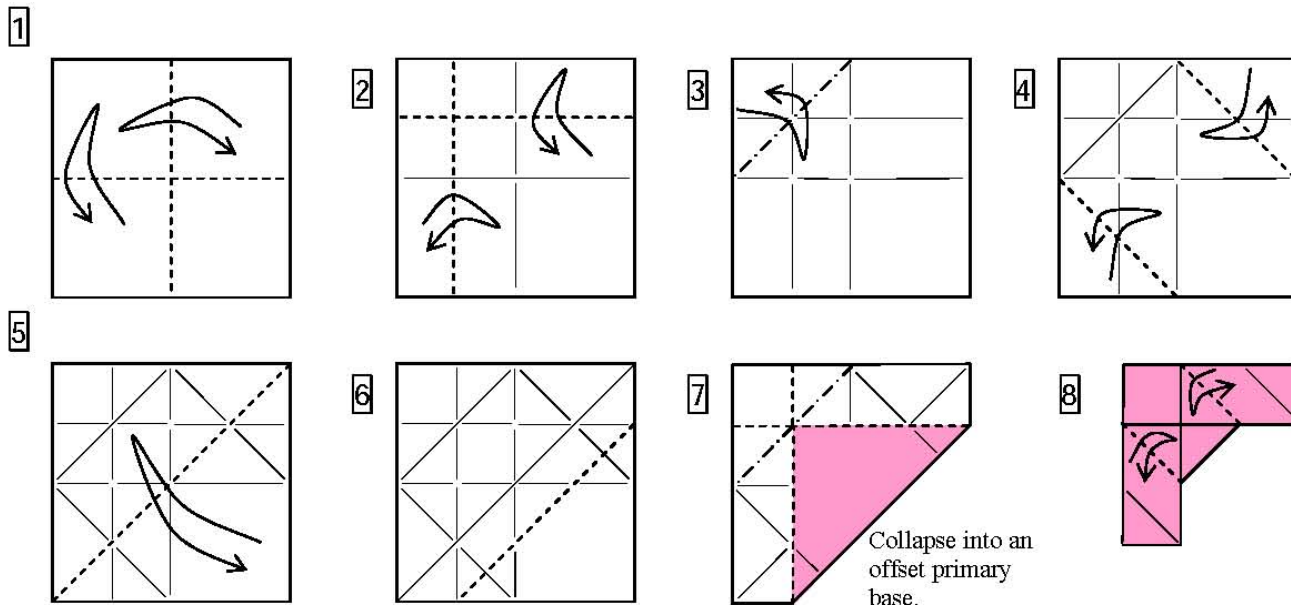

Collapse into an offset primary base.

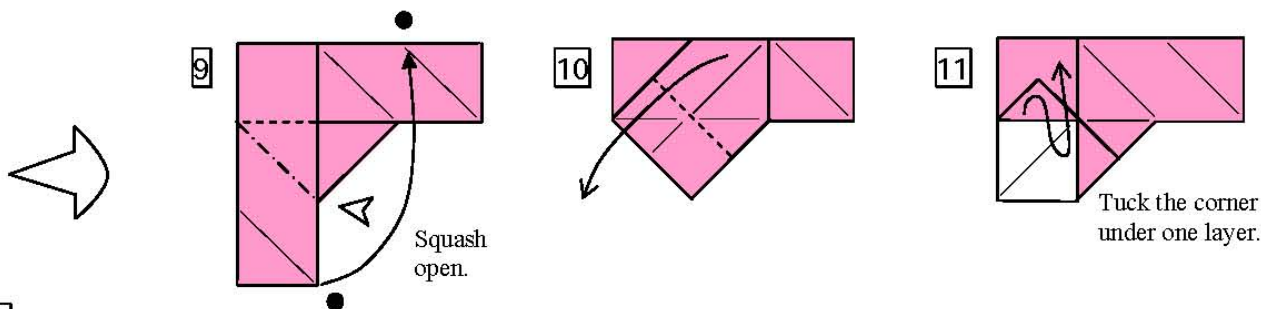

Squash open.

Tuck the corner under one layer.

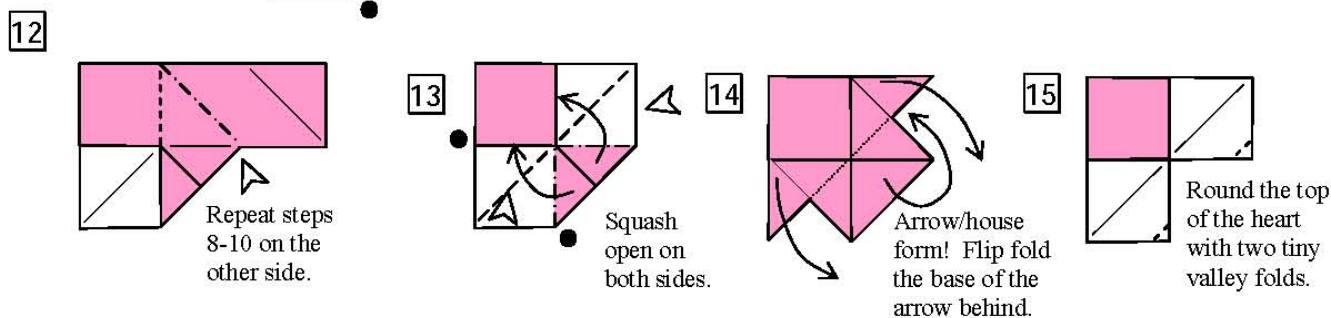

Repeat steps 8-10 on the other side.

Squash open on both sides.

Arrow/house form! Flip fold the base of the arrow behind.

Round the top of the heart with two tiny valley folds.

16 - Transformation

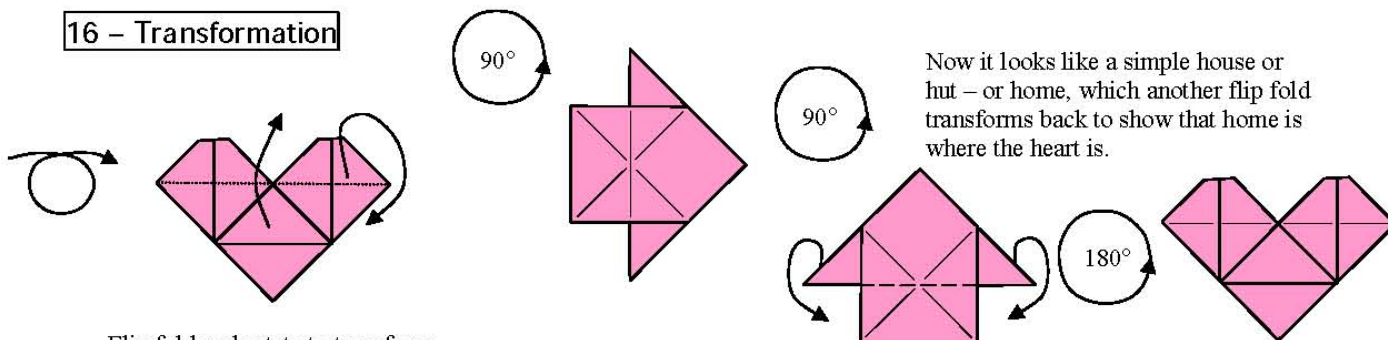

Flip fold and rotate to transform, proving this heart is a Valentine heart, because it has an arrow in it.

Now it looks like a simple house or hut - or home, which another flip fold transforms back to show that home is where the heart is.





Love You Can Bank On

By Wensdy Whitehead

Recommended Paper: U.S. dollar bill or other long rectangle, such as the long half of notebook paper (U.S. Letter or A4).

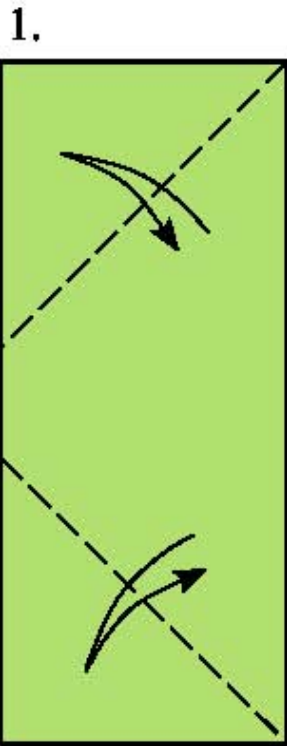

Copy the width onto the length. A pinch suffices; the whole fold is unnecessary.

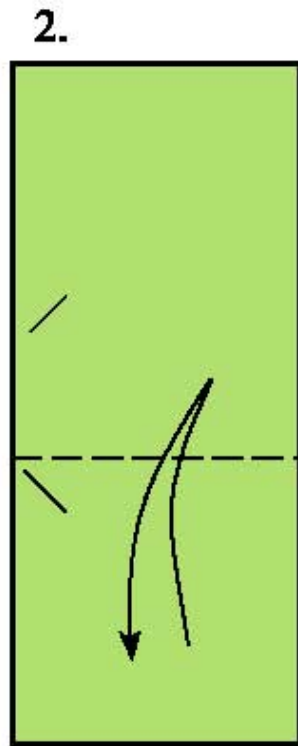

Fold through the lower pinch where it meets the edge.

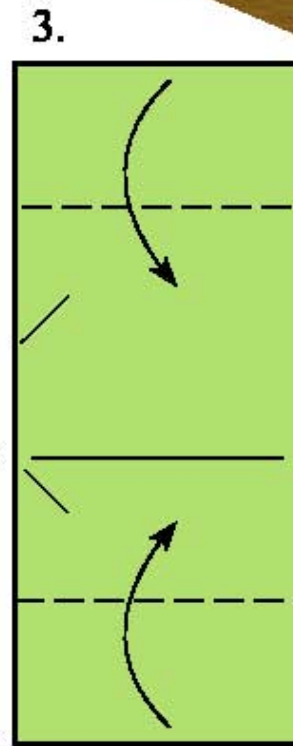

Halve the squares on the ends.

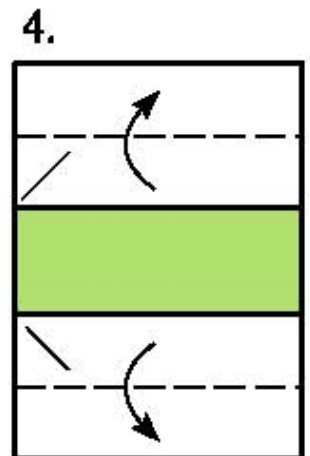

Halve the rectangles on the ends.

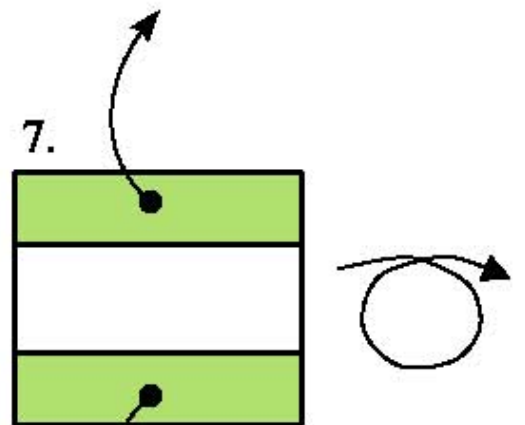
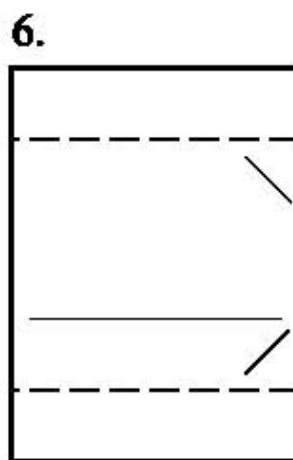
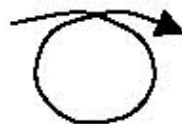
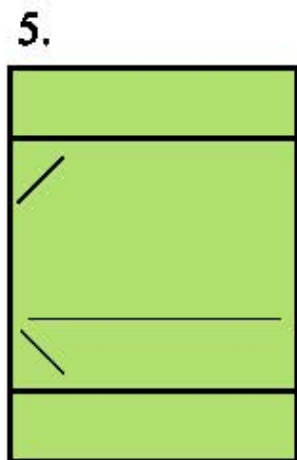

Unfold completely.



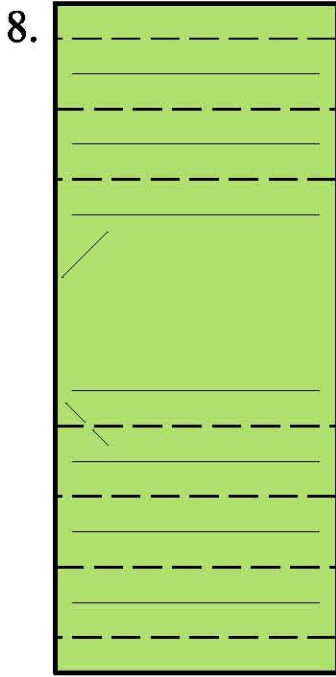

Halve the rectangles.

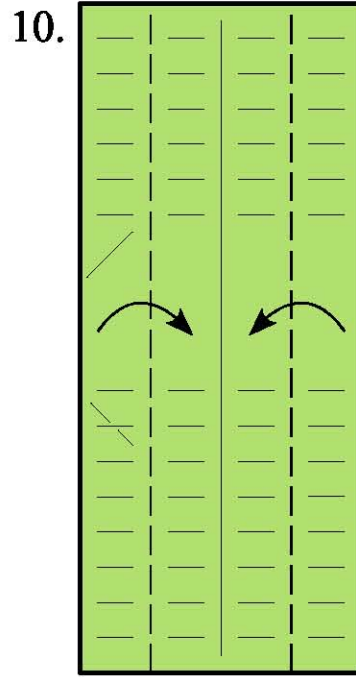
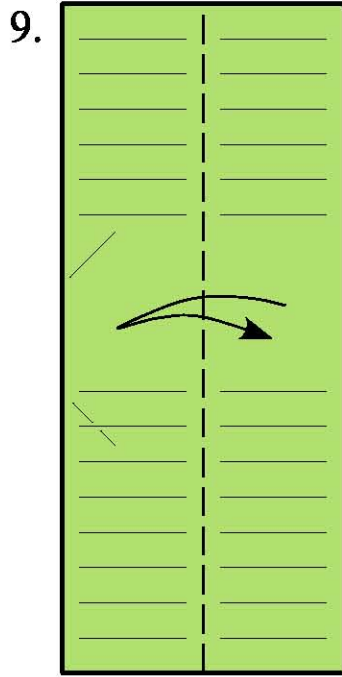

Cupboard fold.

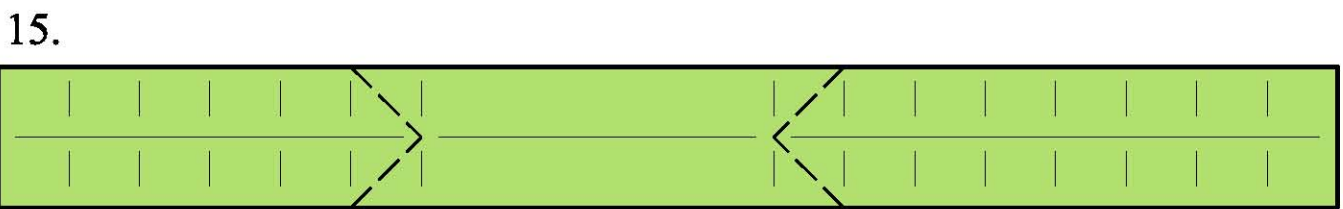
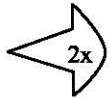
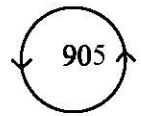
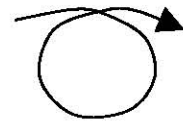
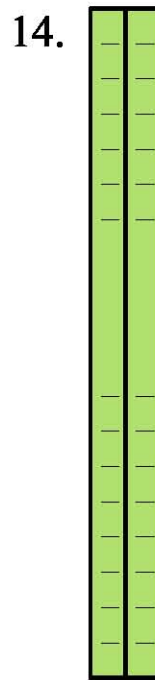
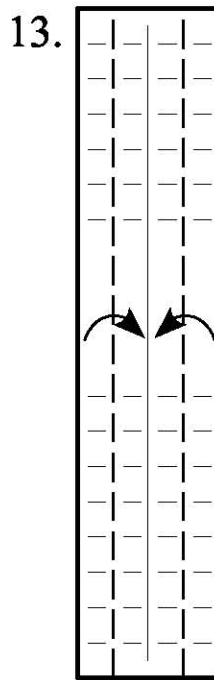
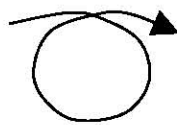
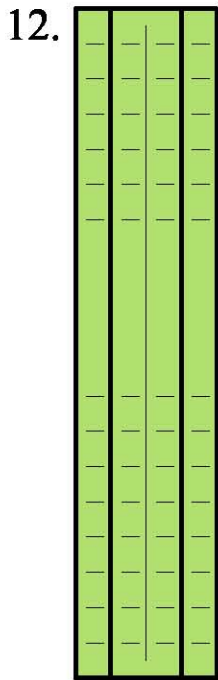
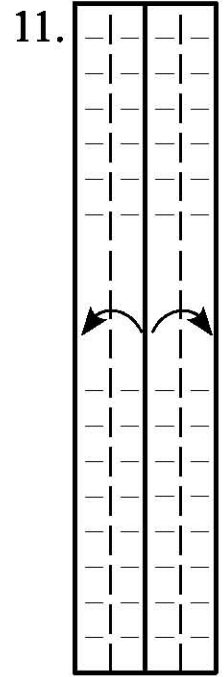

Pre-crease.





16.

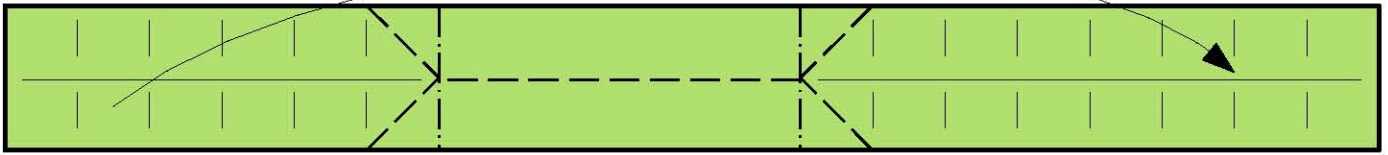

Barbell fold. (Conjoined rabbit-ears, with a short connective ear.)

17.

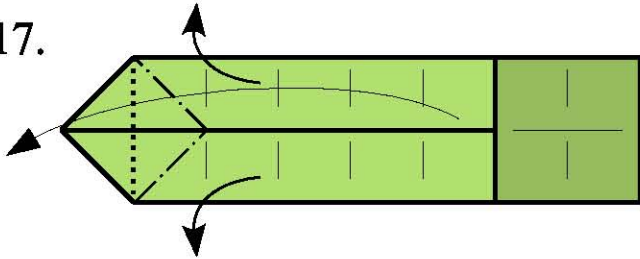

Shovel fold. (Pick up raw and folded edges on the center line and open, passing through a shape that looks like the scoop of a shovel. If you turn the model over while doing this, be sure to turn it back for the next step. These diagrams hold the model in place while the shovel folds flip back and forth.)

Darker shading indicates a layer in the background some distance from the topmost

18.

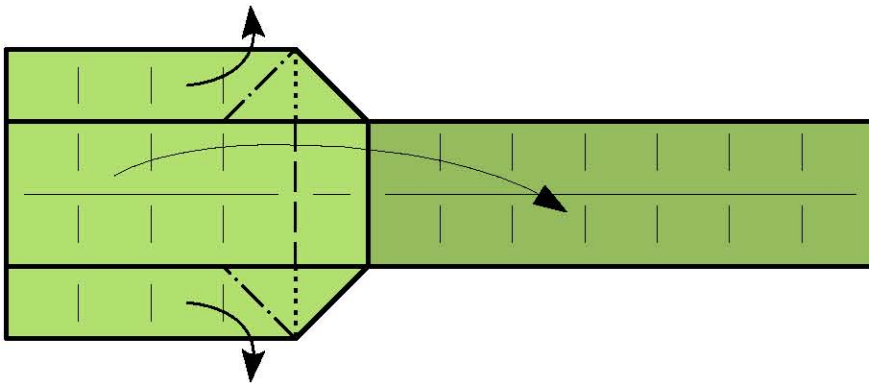

Shovel fold. (Pick up the folded edges and open, passing through a shape that looks like the scoop of a shovel. If you turn the model over while doing this, be sure to turn it back for the next step. These diagrams hold the model in place while the shovel folds flip back and forth.)

19.

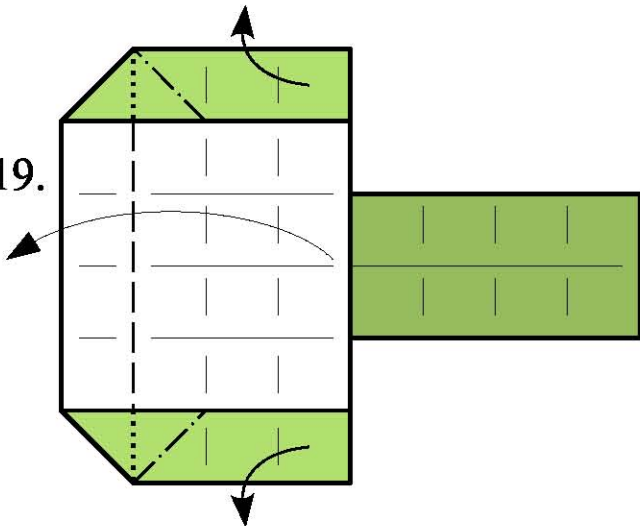

Shovel fold, swinging sides out and to the right, passing through a form resembling a shovel before flattening.

20.

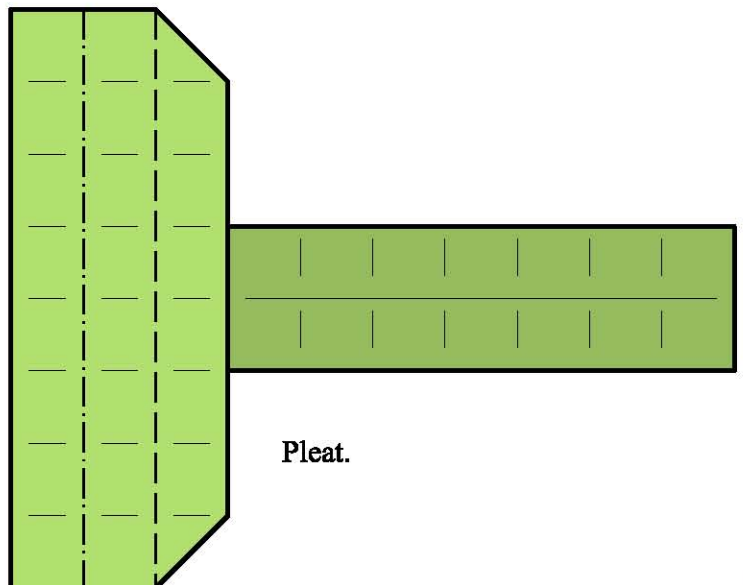

Pleat.





21.

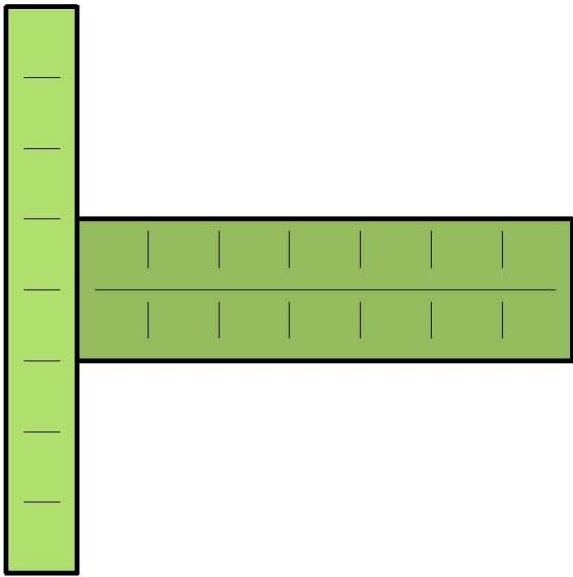

22.

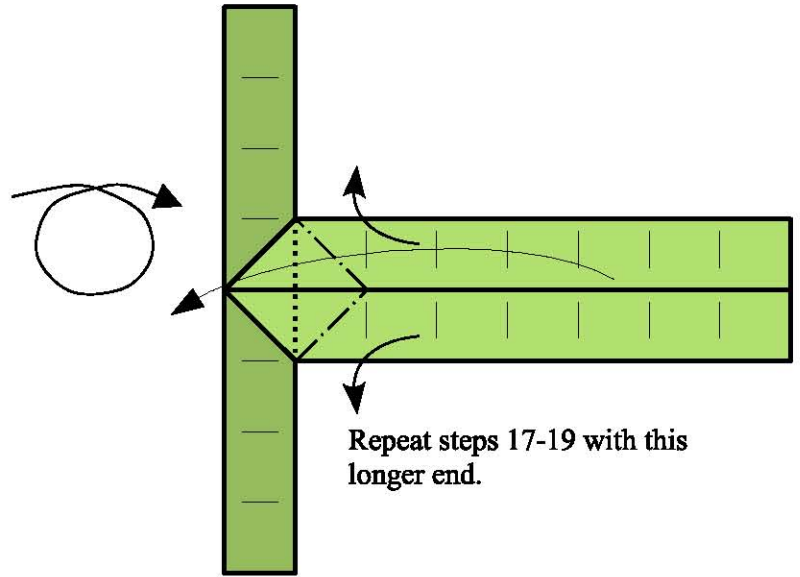

Repeat steps 17-19 with this longer end.

23.

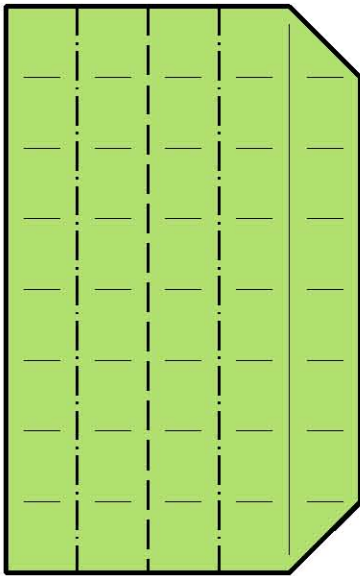

Pleat.

24.

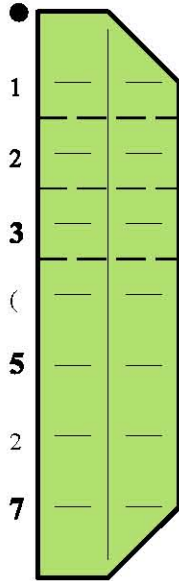

Pre-crease. Fold the top edge to lines 3, 5 and 7.

25.

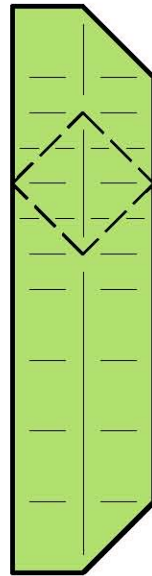

Pre-crease.

26.

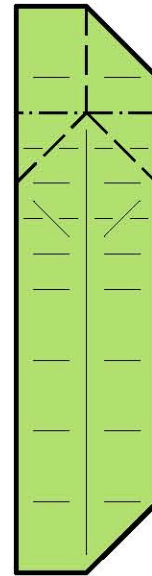

Rabbit-ear. Leave the ear upright.

27.

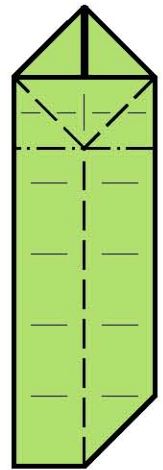

Rabbit-ear, allowing the paper behind to flip around. Leave the ear perpendicular.

28.



29.

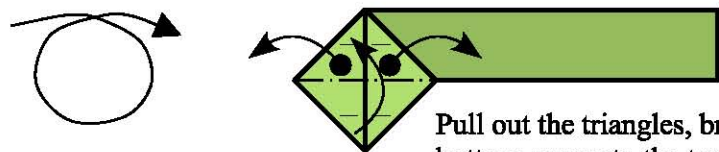

Pull out the triangles, bringing the bottom corner to the top and flipping the simple rabbit ear to the front.





30.



Lay the upright ear flat.

31.



Squash inner layers open.

32.



Undo step 30, leaving 31 in tact. (Stand the tiny remaining bit of rabbit-ear perpendicular.)

33.



New view.

34.

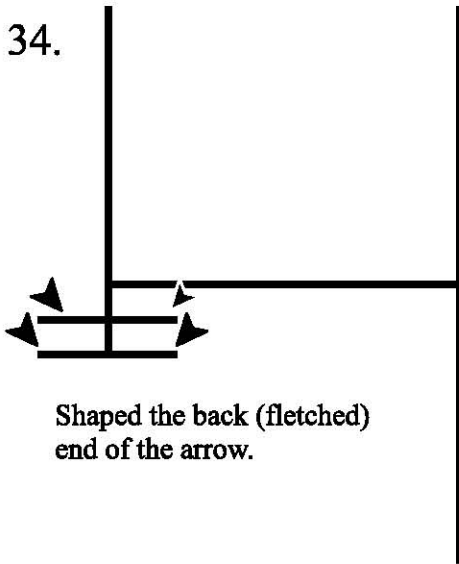

Shaped the back (fletched) end of the arrow.

35.

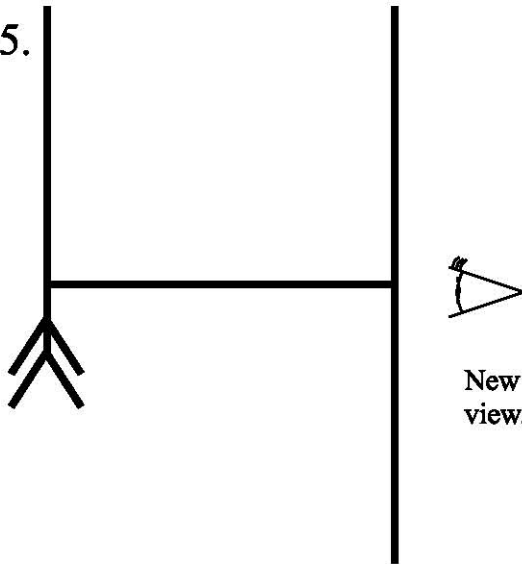

New view.

36.

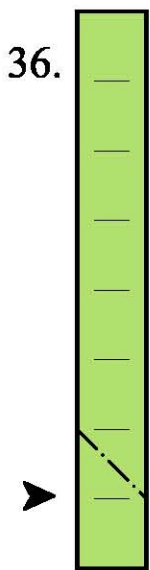

Inside-reverse fold.

37.

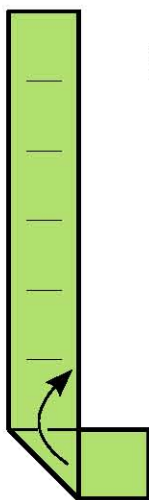

Valley fold one layer or "page."

38.

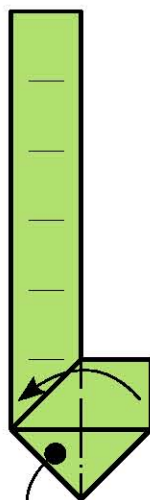

Pull out the corner and valley fold the rest.

39.

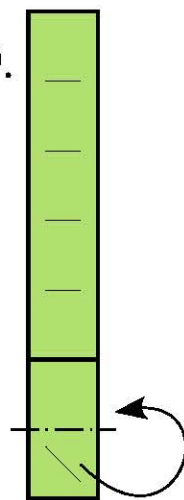

Mountain fold behind, forming the point of the arrow, which will tend to open, forming the barbs

40.



Inside-reverse fold.

41.

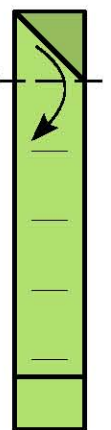

Valley fold one layer downward.





Reminder: Darker shading indicates a layer in the background some distance from the topmost layer.

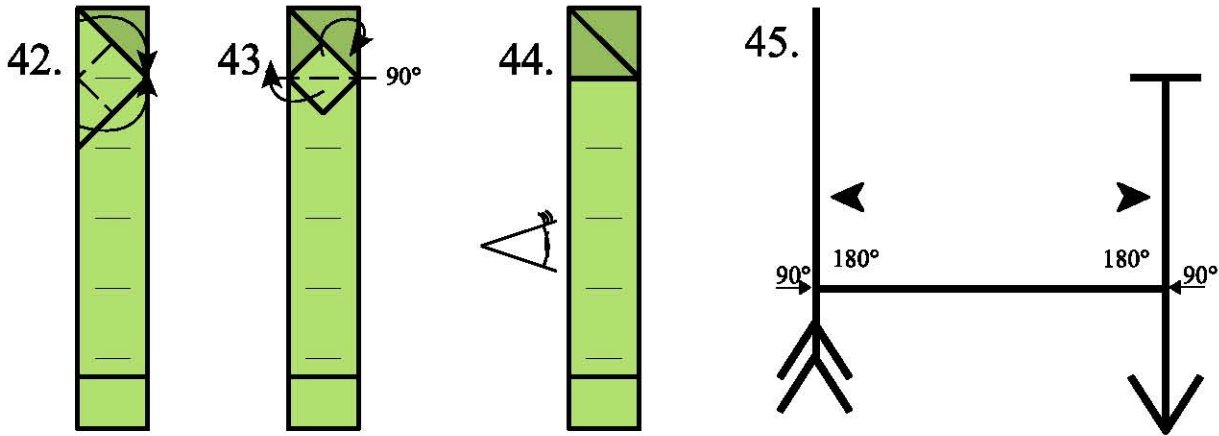

Fold the sharp points to the square point.

Pivot till perpendicular.

New view.

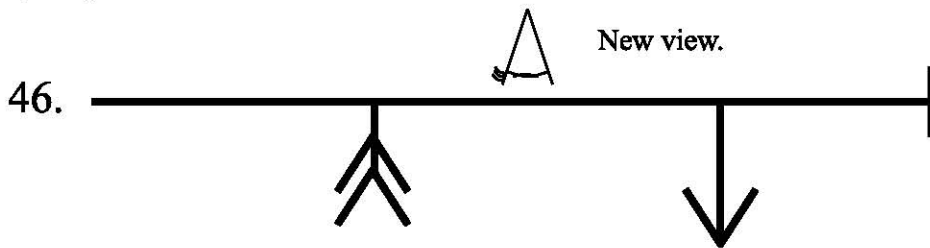

Squash inner layers open, as in step 31.

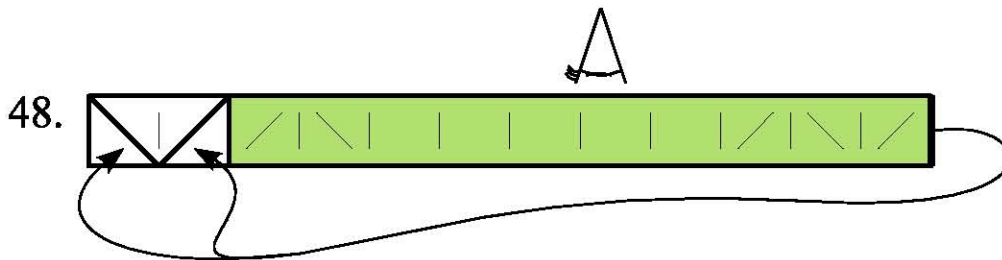

Pull the ends together and insert the two puny points into the pair of pockets. The new view shows the loop thus formed.

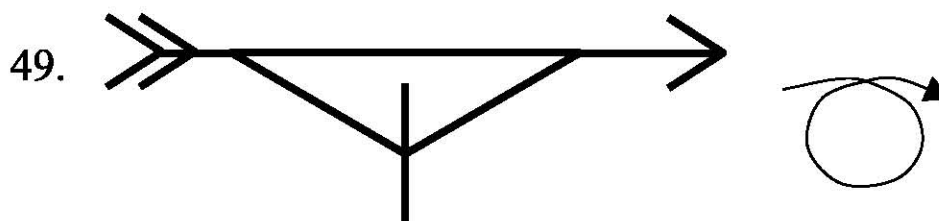

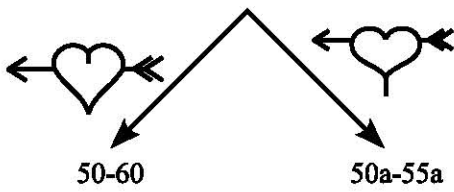

Alternate endings. Steps 50-60 put the fixed length on top of the heart. Steps 50a-55a put it on the bottom. At approximate dollar proportions, either shaping works. For a very long rectangle, gain extra fixed length by replacing steps 40-48 and 50-54/50a-53a with a simple hook connection half the width of a square, though the given connections aid shaping. (All the variable length goes into the one section; the two parts of the arrow are also fixed length with respect to the width of the rectangle.) The shortest viable rectangles need steps 50-60.

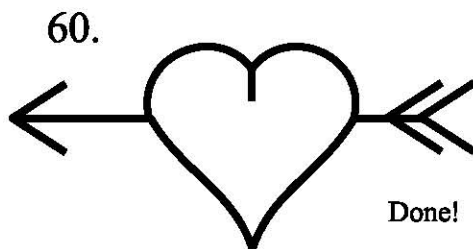
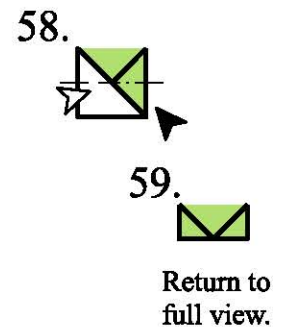
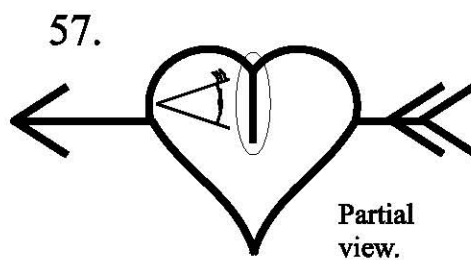
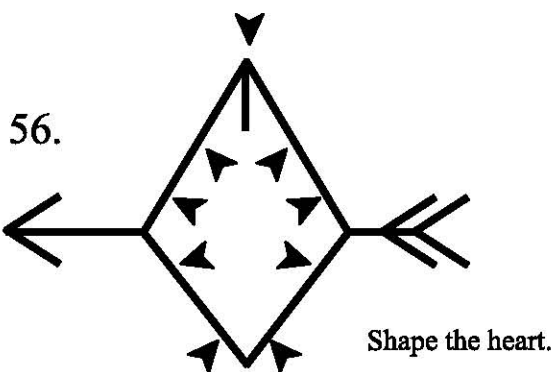
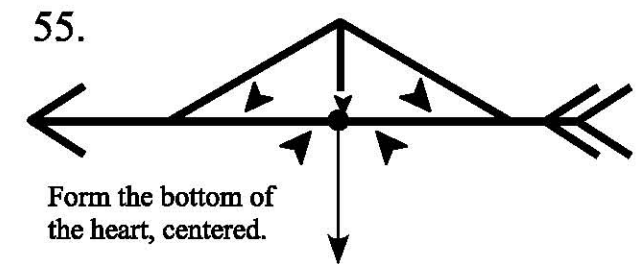
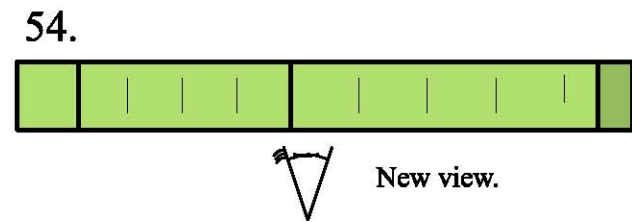
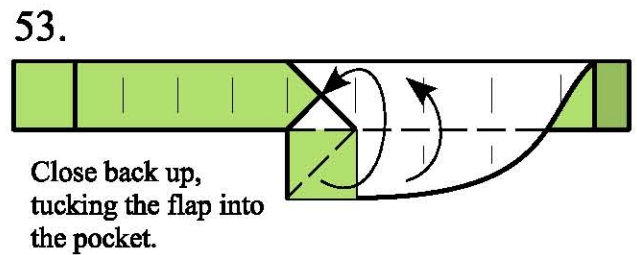
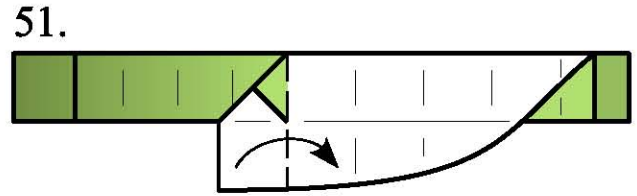
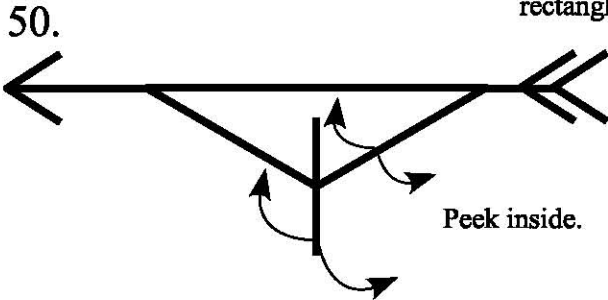

Alternate shaping on the next page.



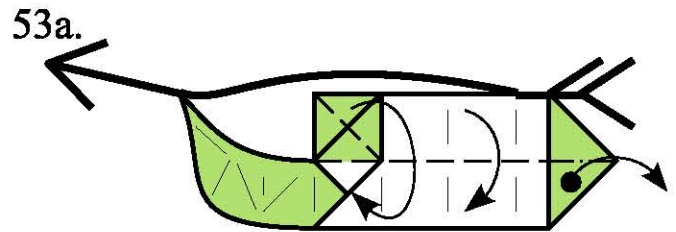
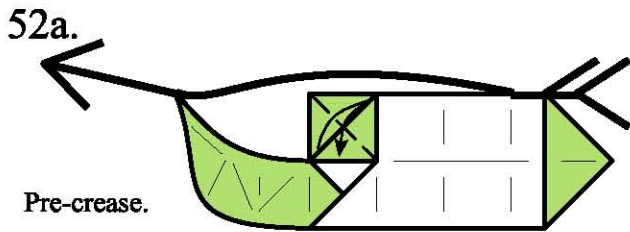
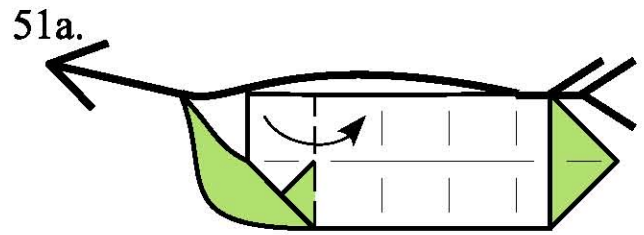
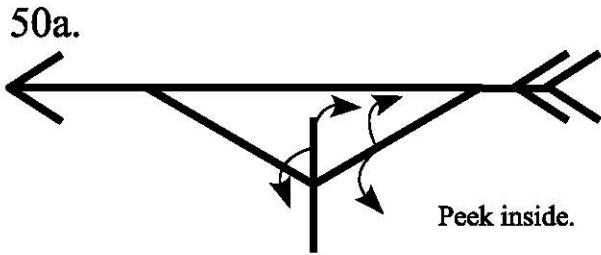

Close back up, tucking the flap into the pocket. Remember to pull out the triangle to its former position.

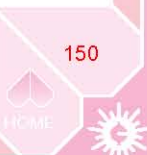
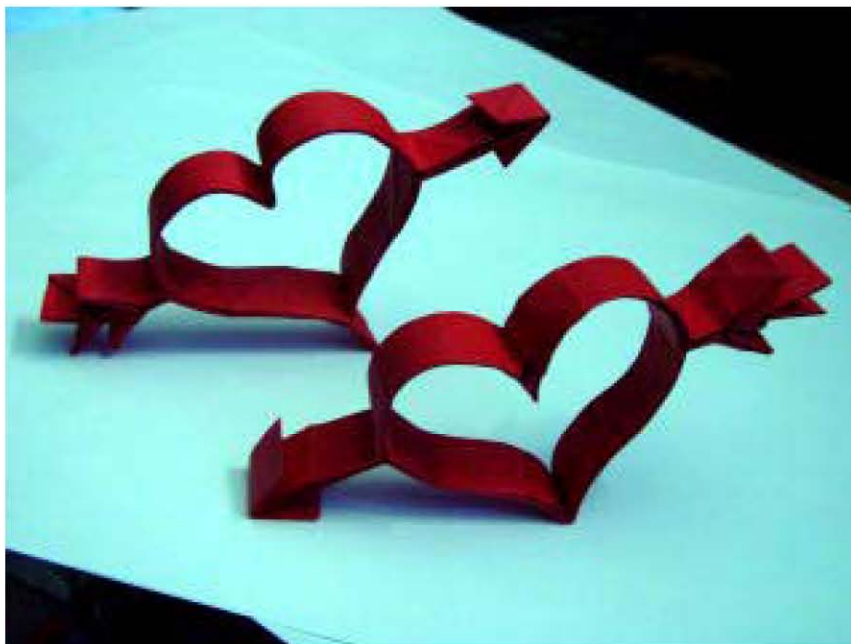
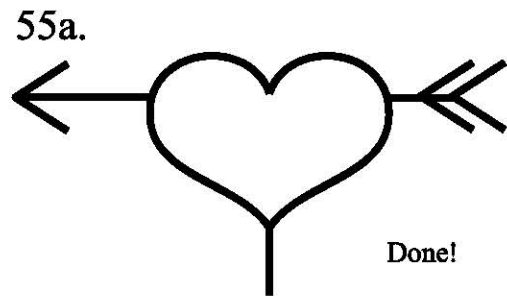
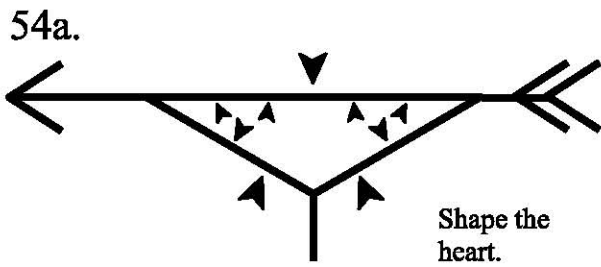

Весы



Земан Ян (Россия)



В настоящее время, данное направление сочетания «символов» и техники оригами «игра цвета» подтолкнуло меня на создание новых проектов – циклов. Цикл – это количество каких-то объектов, образующих одно целое явление. Так, например, в продолжение «буквенному» циклу я работал над циклом «знаков препинания»! А вот мой самый свежий не завершённый проект (любителям астрологии) – цикл «символов знака зодиака»! Надеюсь, мой творчество когда-нибудь тоже найдёт своих почитателей!

1. Согнуть по линиям.

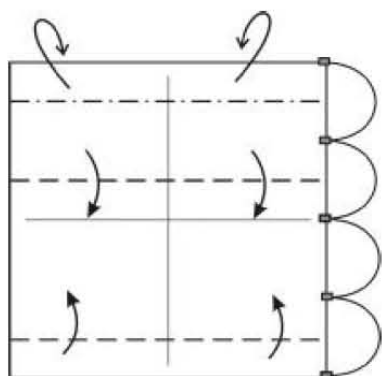

2. Согнуть верхние уголки.

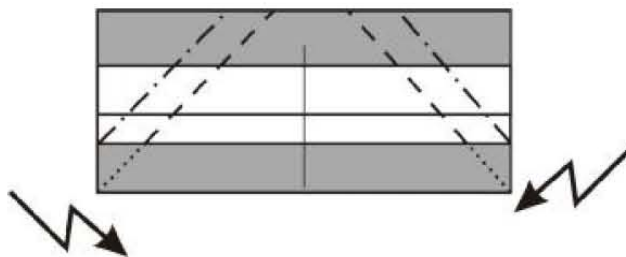

3. Отогнуть бока

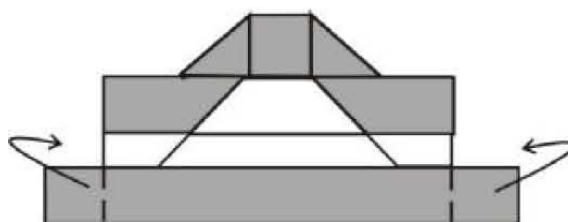

4. Знак весов

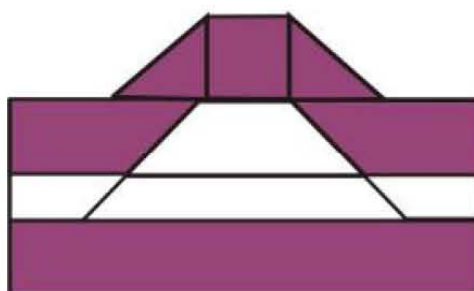



1. Согнуть по линиям.

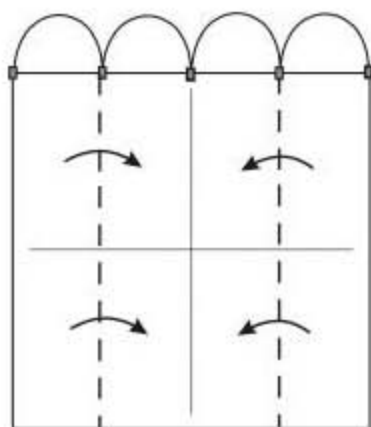

2. Согнуть верхние уголки.

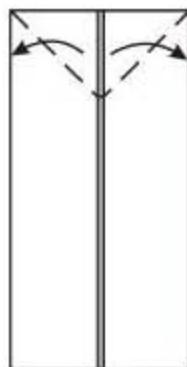

3. Согнуть по линиям

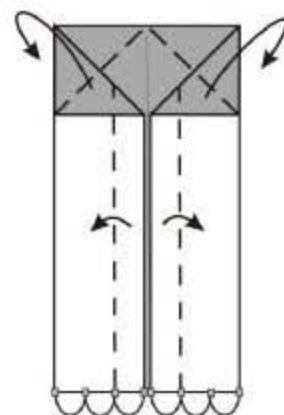

4. Согнуть по линиям.

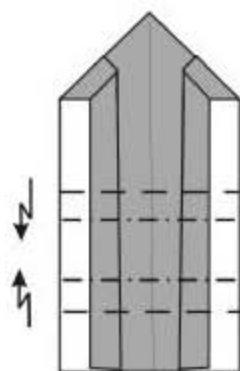

5. Согнуть по линиям

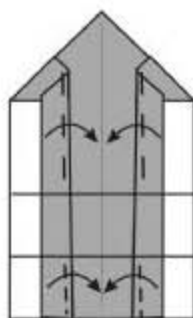

6. Загнуть под слой бумаги.

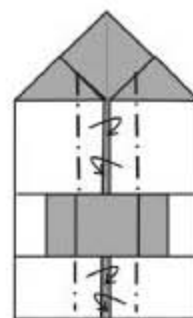

7. Знак стрельца.

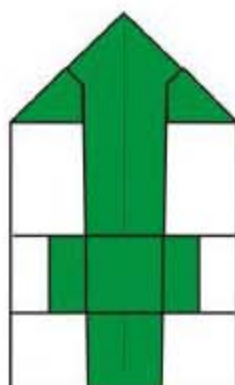



1. Наметить линии.

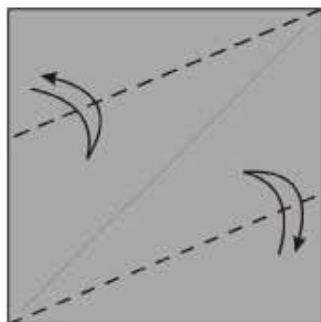

2. Согнуть по линиям.

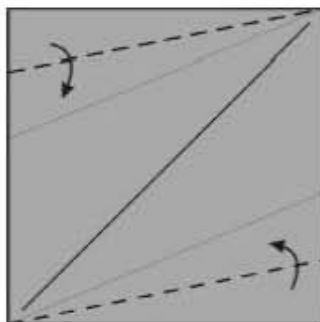

3. Согнуть бока.

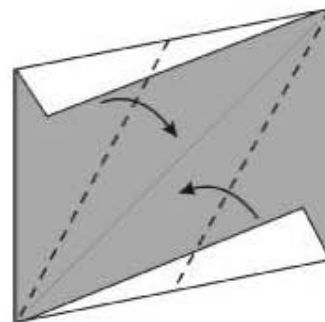

4. Согнуть по линиям и перевернуть.

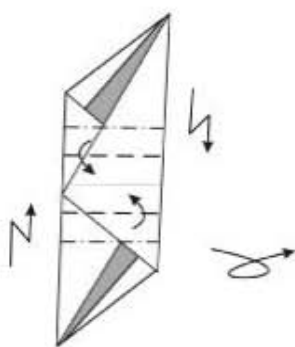

5.

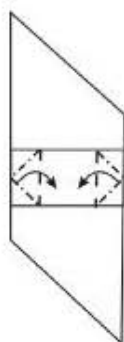

6. Согнуть по линиям и перевернуть.

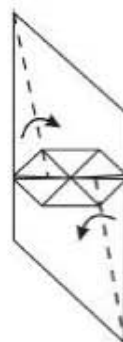

7. Согнуть по линиям, скручивая.

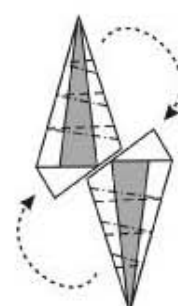

8. Знак рака.





1. Наметить линии.

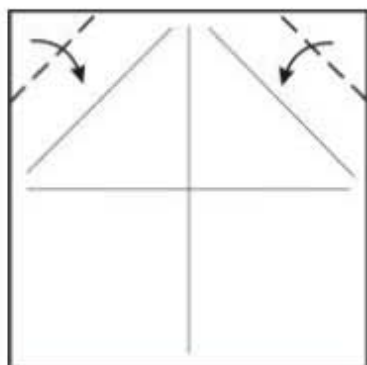

2. Согнуть верхние уголки.

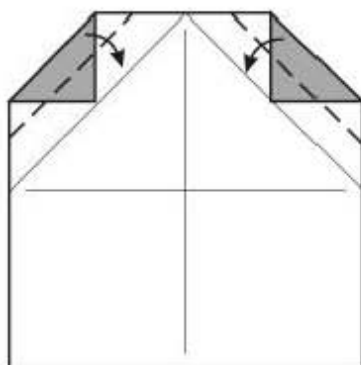

3. Согнуть по линиям

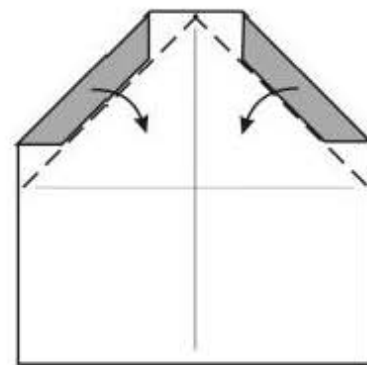

4. Согнуть по линиям.

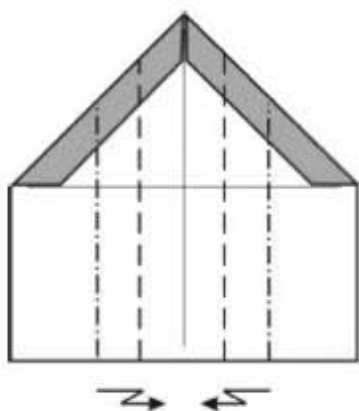

5. Согнуть низ.

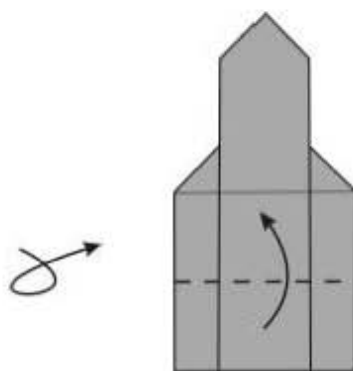

6. Отогнуть бока вниз по линиям.

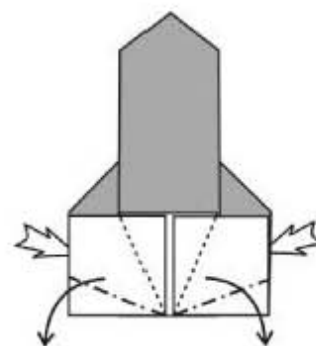

7. Согнуть верх.

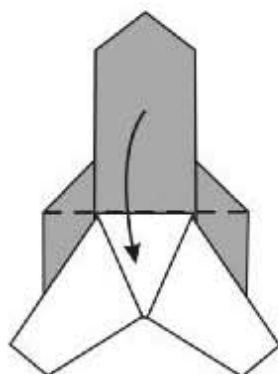

8. Подогнуть бока под верхние слои бумаги.

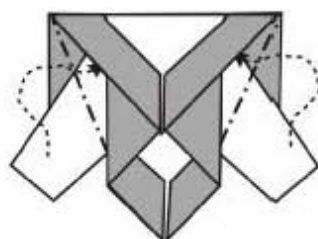



Ваза с журавликами

Зорина Елена (Россия)



Мне 29 лет, по образованию я - учитель. Оригами занимаюсь для себя уже лет 12. Пршла курсы по преподаванию оригами в начальной школе. Больше всего люблю движущиеся фигурки и фигурки, связанные с символом "сердце".

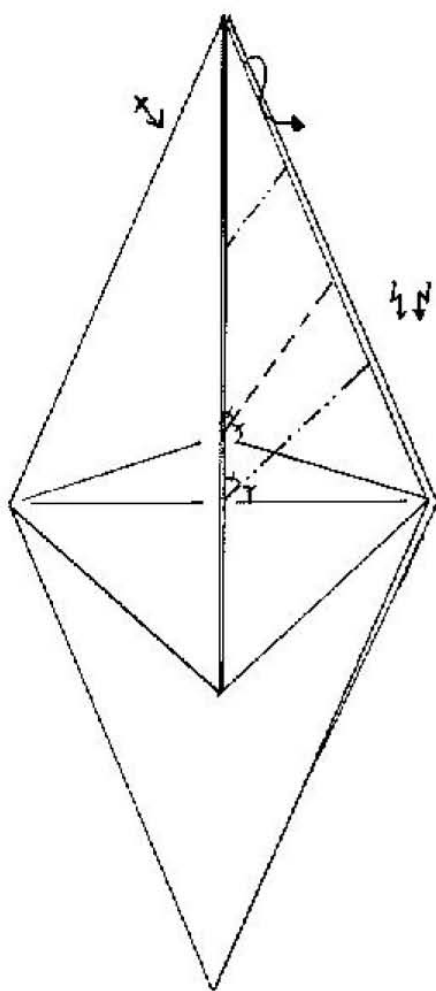

① Базовая форма "лягушка" без последней операции и повернутая на 180 градусов. Заправ только один слой бумаги, согнуть голову журавлю, применив складку "шолния", и вогнуть клюв. Повторить с левой задней стороны.

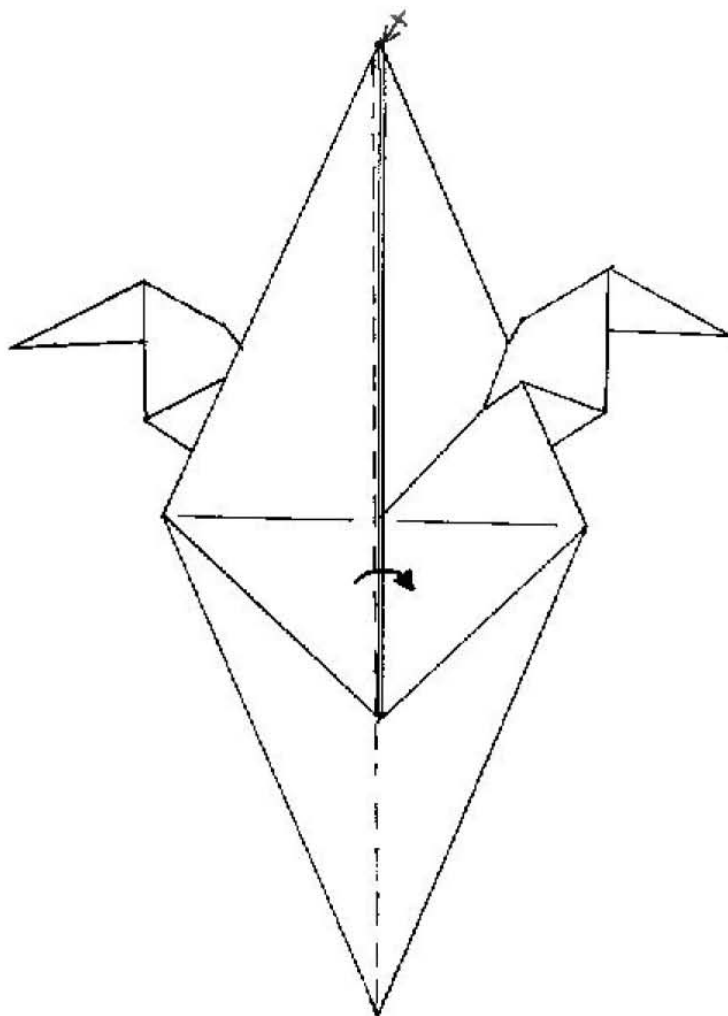

② Загнуть левую сторону направо (один слой бумаги). Повторить с обратной стороны.



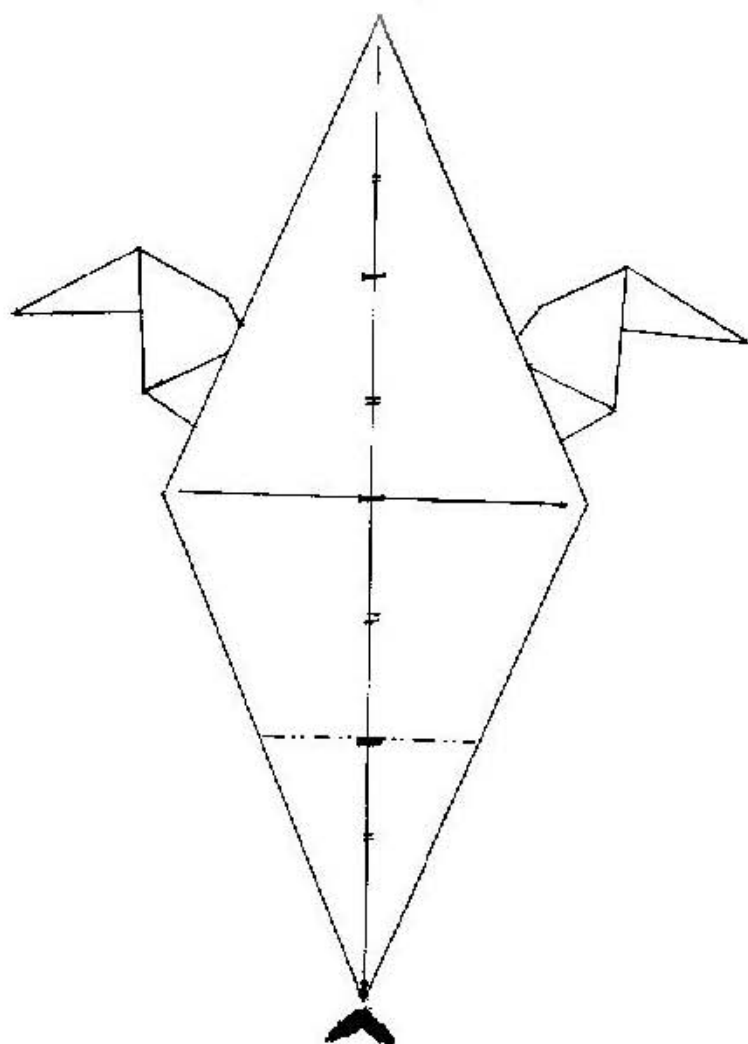

- ③ Вогнуть внутрь все слои нижнего угла на четверть высоты ромба.

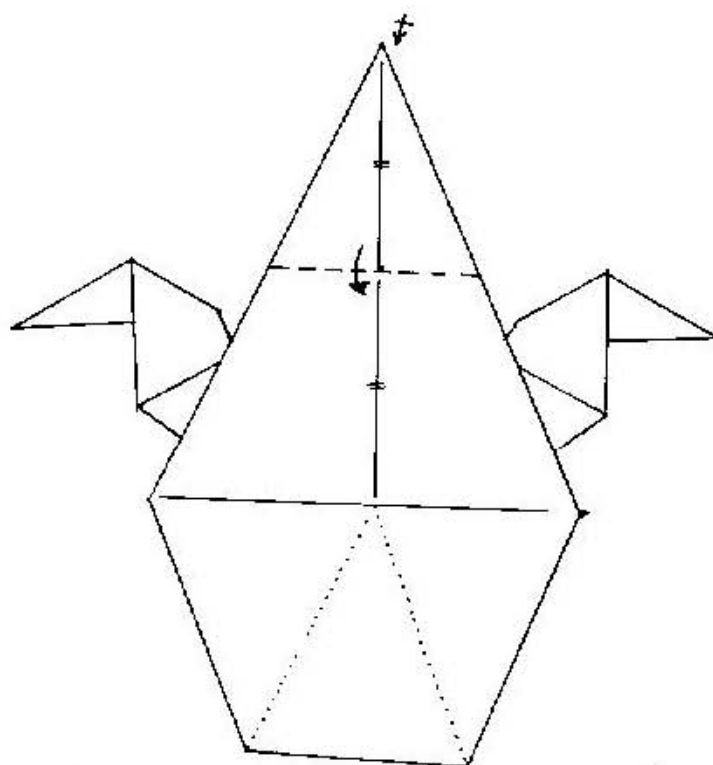

- ④ Согнуть на себя один слой до середины. Повторить с обратной стороны.





- ⑤ Вот вернуть загнутый угол наизнанку так, чтоб была видна изнанка, а затем вернуть наверх угол от операции №4. Повторить операцию с обратной стороны.

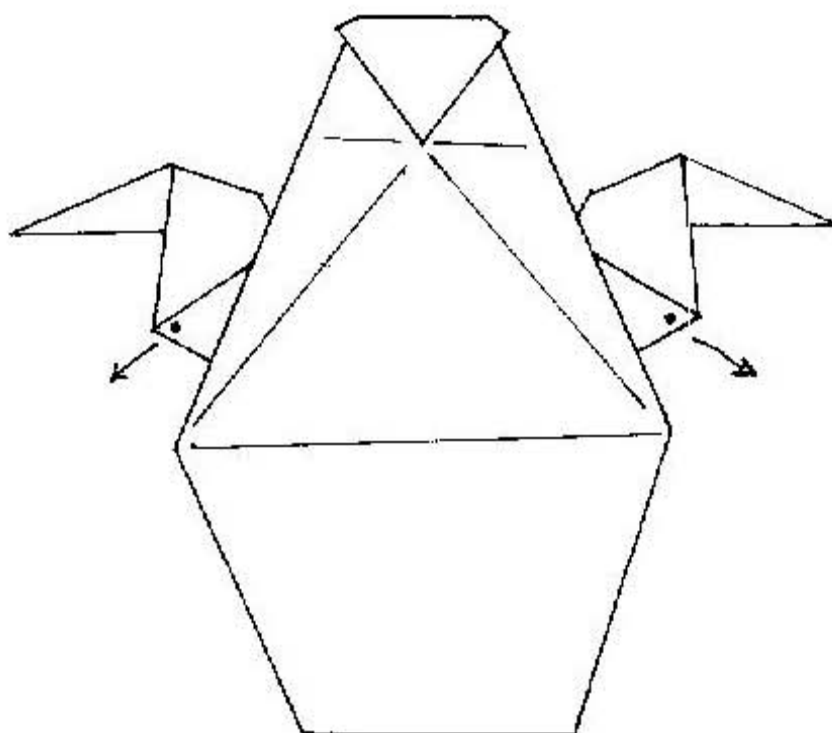
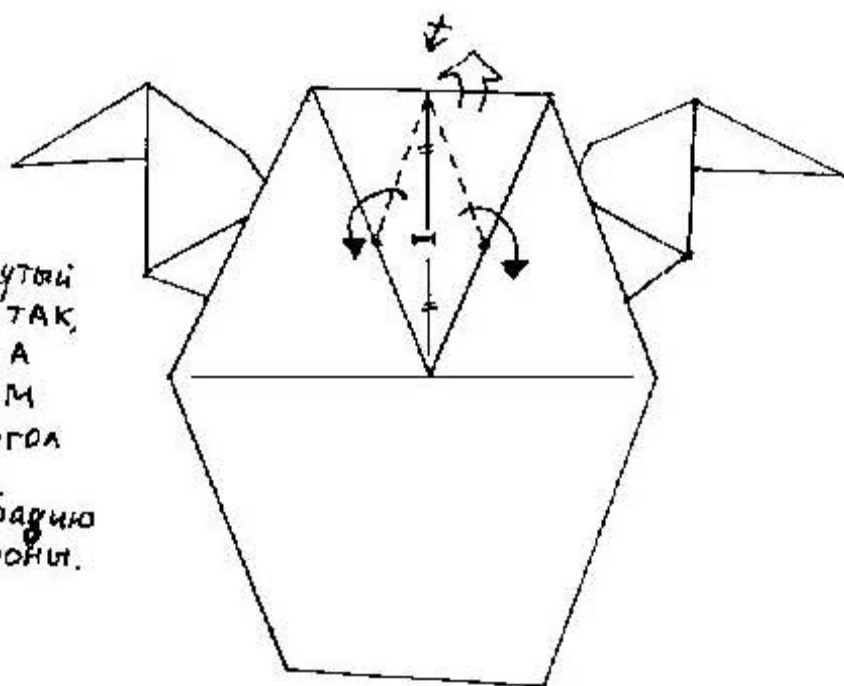

- ⑥ Взять журавлей за грудь и потянуть в стороны, чтоб фигурка раскрылась.

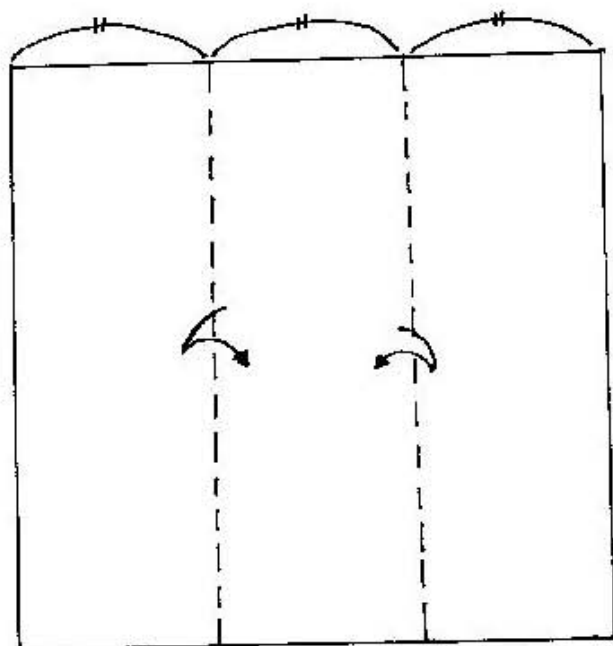

① Перегнуть на себя, разделив квадрат на 3 равные части.

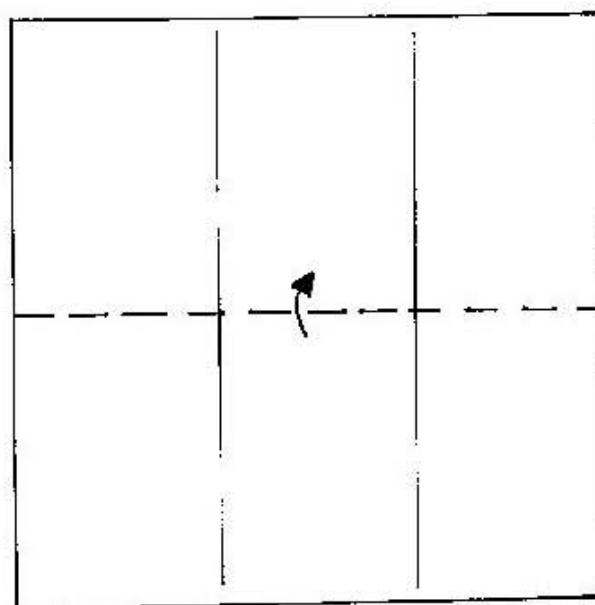

② Согнуть пополам снизу вверх.

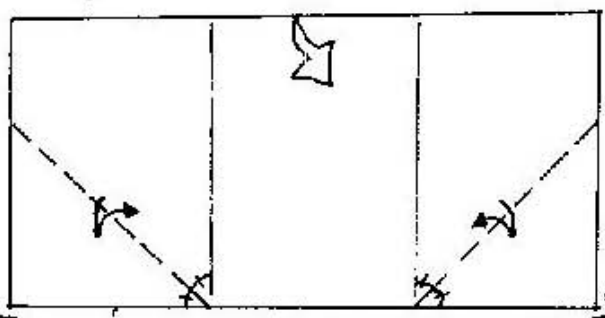

③ Согнуть на себя нижние углы, а потом раскрыть лист.

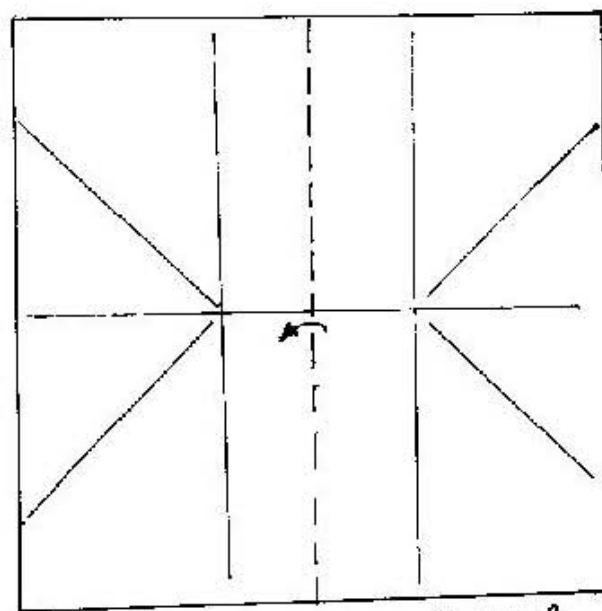
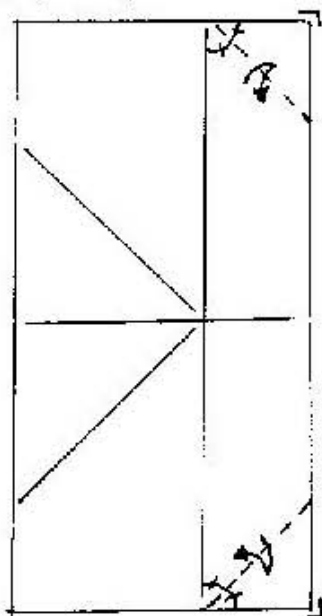

④ Согнуть пополам справа налево.

⑤ Перегнуть углы и развернуть лист.

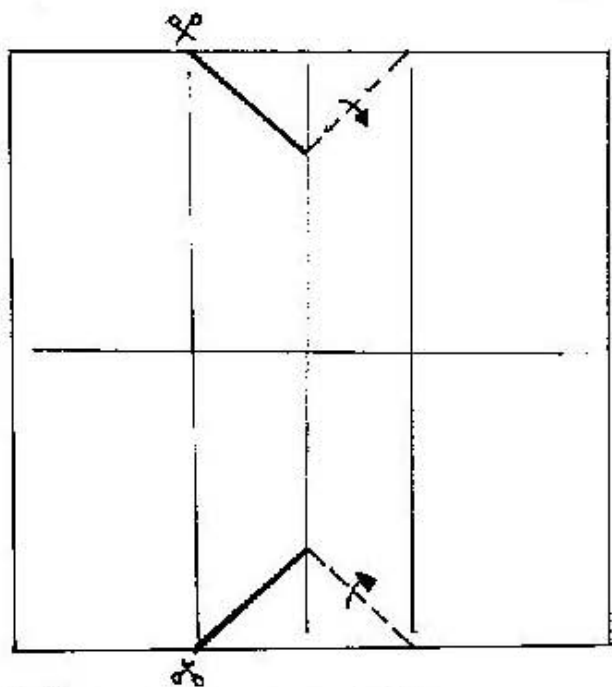

⑥ Надрезать и согнуть, используя складки от операции 5.

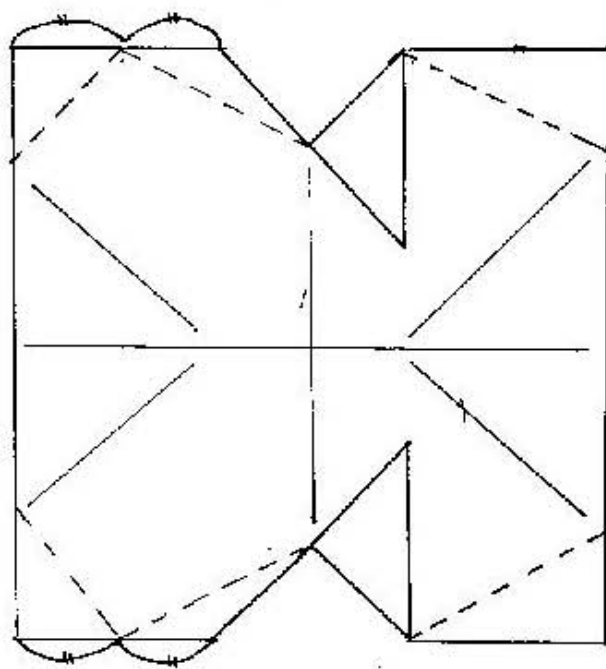

⑦ Согнуть углы.

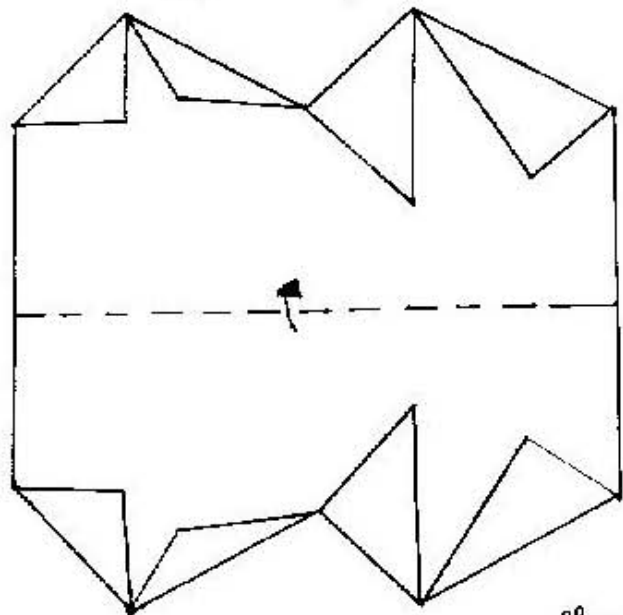

⑧ Согнуть лист пополам снизу вверх.

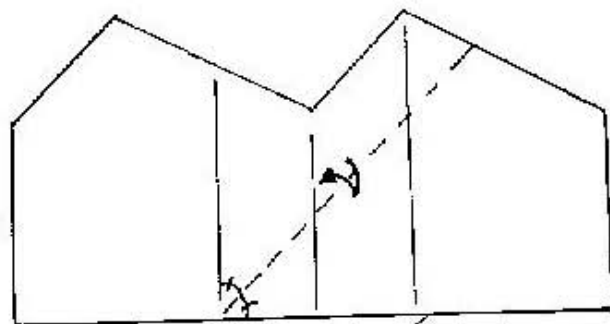

⑨-⑩ Прогнуть по складке.

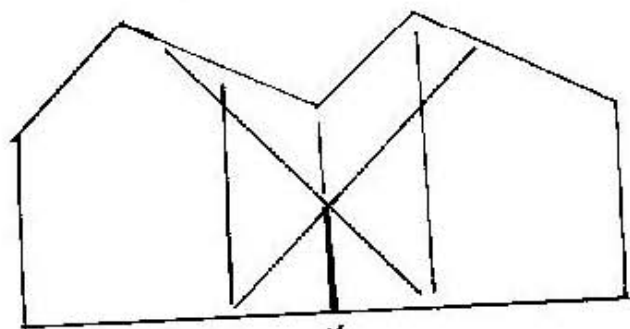
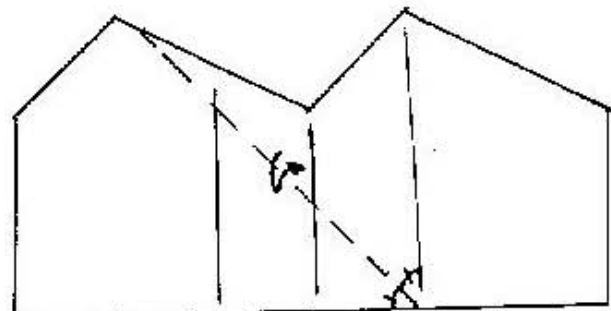

⑪ Надрезать до места пересечения складок от операций №9 и №10.

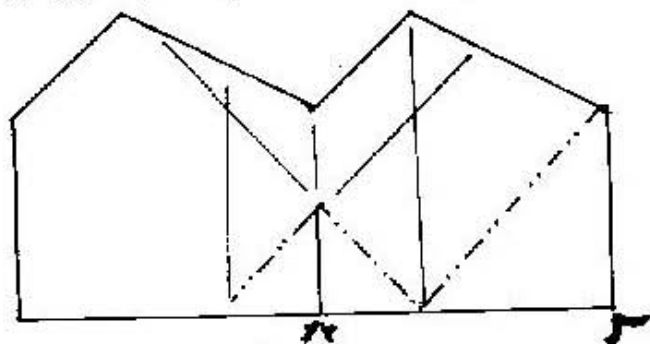

⑫ Вогнуть все три угла внутрь.

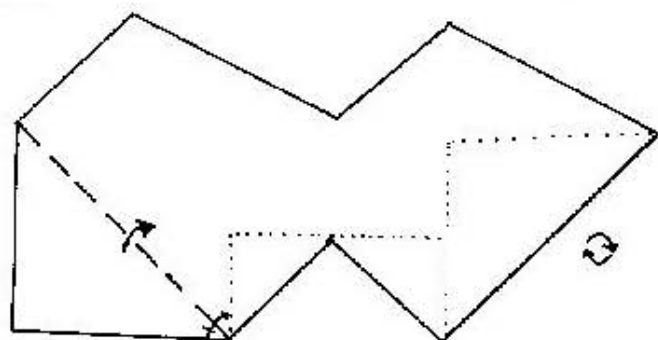

13 Согнуть под прямым углом и повернуть.

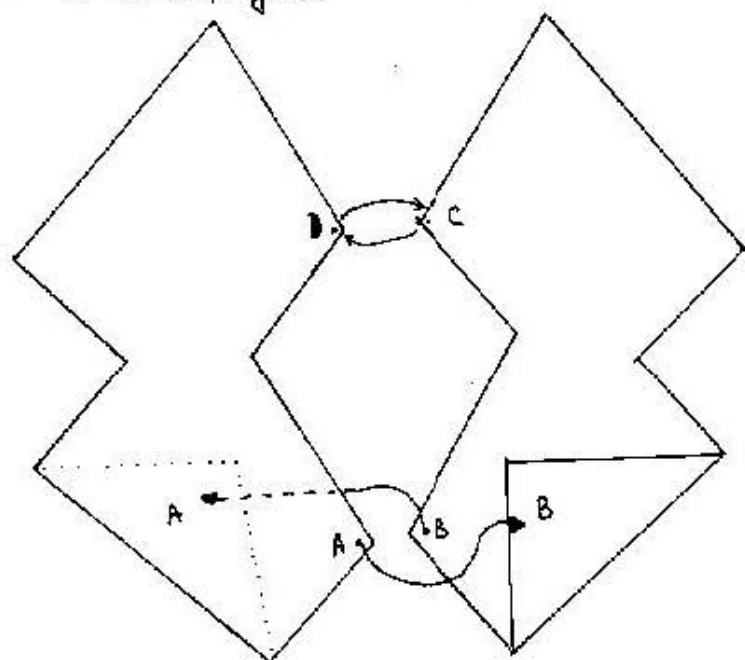

16 Вставить угол В в карман А, и угол А в карман В. Угол С и Угол D вставить друг в друга по очереди (последно).

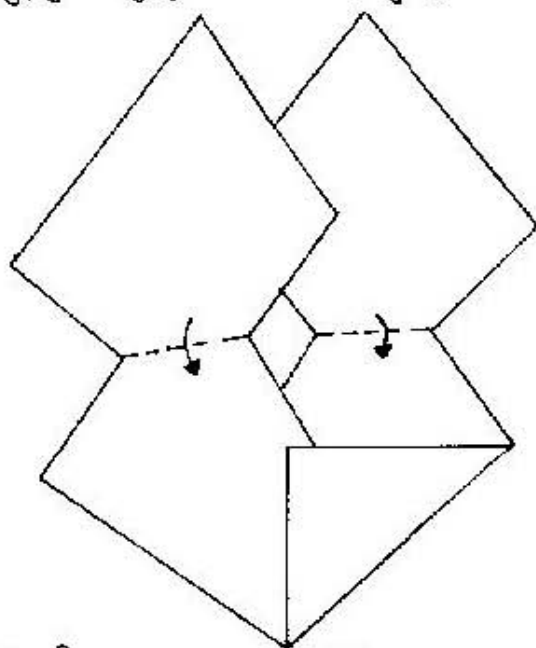

18 Согнуть пополам, закрывая проект-конверт.

14 Сделать 2 штуки.

15 Одну штуку перевернуть.

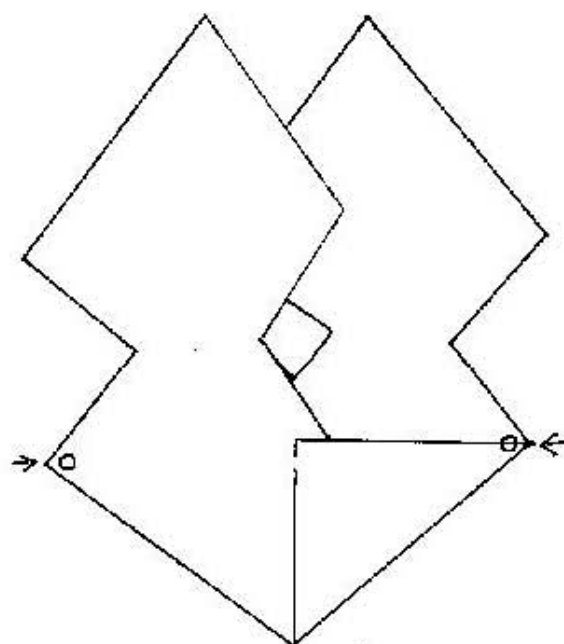

17 Надавить на точки в углах, чтобы место внутри открылось и можно было вложить туда письмо.

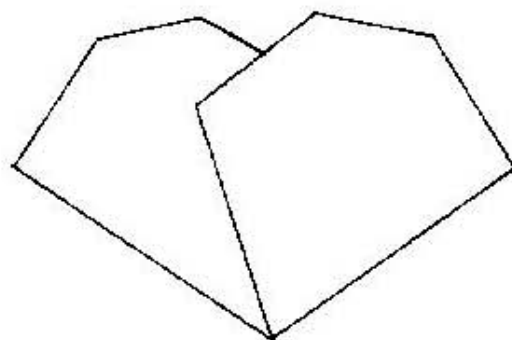

19 Изделие готово.

20 Для того, чтобы изделие было прочнее, можно использовать специальные зажимы.



Зажим для конверта „Двойное сердце“

Размер зажима: для сердца (1 деталь) со стороной квадрата 21 см.
Нужен прямоугольник 7 см. x 3,5 см.

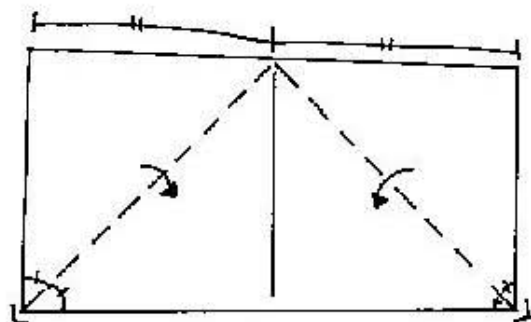

① Размер 1:2. Согнуть прямые углы.

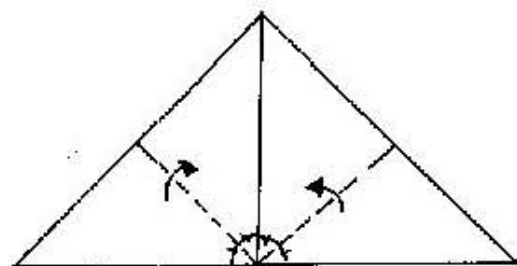

② Согнуть прямые углы.

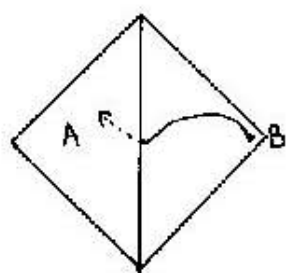

③ Вставить угол В в клапан А.

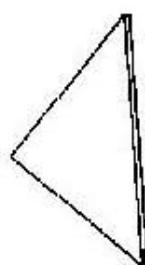

④ Готовое изделие.

⑤ Сделать 3 штуки.

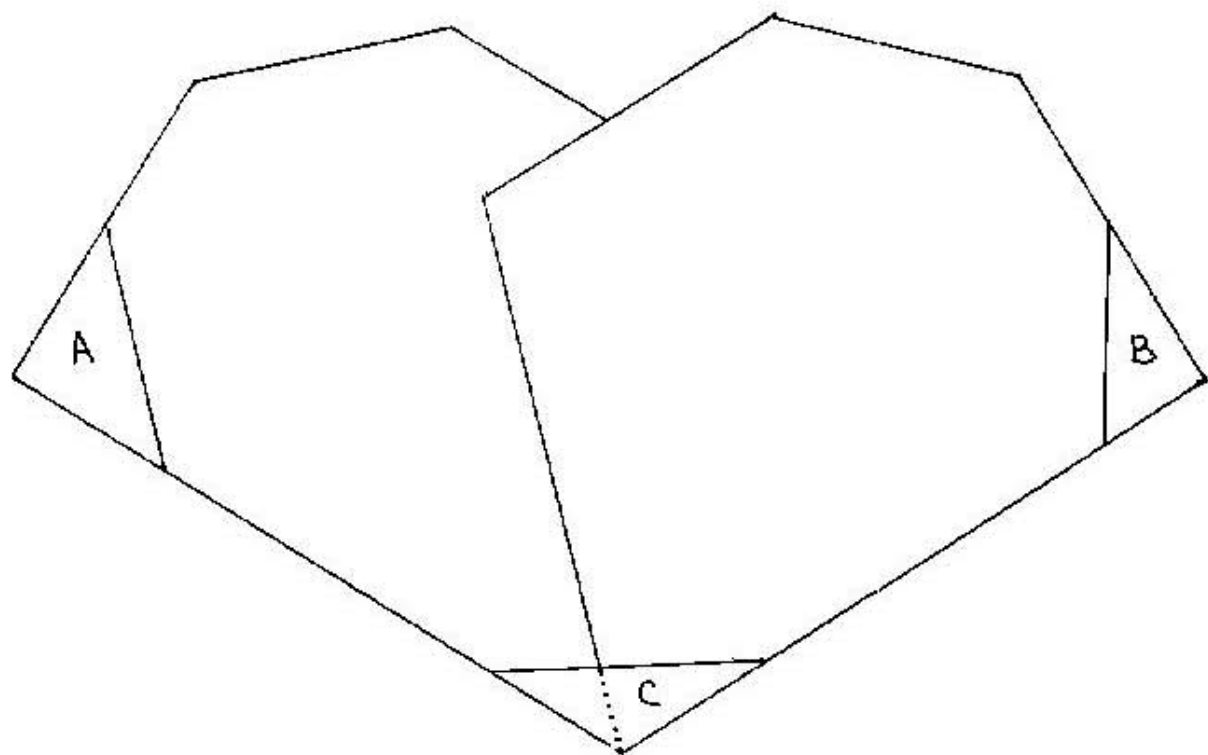

⑥ Надеть зажимы на углы А, В и С, чтобы закрепить письмо-конверт „Двойное сердце“.